

ਸਿੱਖ ਸੰਗੀਤ ਦੀ

page 1

Sikh Sangeet Reet

ਤਬਲਾ ਵਾਦਨ



ਨਿਬੰਧ

ਪ੍ਰੋ: ਕੁਲਦੀਪ ਸਿੰਘ 'ਬੰਦਨ'

www.sikhbookclub.com

ੴ ਸਤਿਗੁਰ ਪ੍ਰਸਾਦਿ ॥



ਸਿੱਖ ਸੰਗੀਤ ਰੀਤ ਤਬਲਾ ਵਾਦਨ

SIKHBOOKCLUB.COM

ਲੇਖਕ : ਪ੍ਰੋਫੈਸਰ ਕੁਲਵੰਤ ਸਿੰਘ 'ਚੰਦਾਨ'

ਪ੍ਰਕਾਸ਼ਕ:-



ਡਾ. ਚਤਰ ਸਿੰਘ ਜੀ ਏਨ ਸਿੰਘ
ਅੰਮ੍ਰਿਤਸਰ

© ਪ੍ਰਕਾਸ਼ਕ

ISBN 81-7601-619-5

ਪਹਿਲੀ ਐਡੀਸ਼ਨ - ਮਾਰਚ 2004

ਭੇਟਾ : 125-00



ਪ੍ਰਕਾਸ਼ਕ:-

ਡਾ. ਚਤਰ ਸਿੰਘ ਜੀਵਨ ਸਿੰਘ [UB.COM](http://www.sichbookclub.com)

ਬਜ਼ਾਰ ਮਾਈ ਸੇਵਾਂ ਅੰਮ੍ਰਿਤਸਰ

ਫੋਨ : (0183) 2542346, 2547974, 2557973

ਫੈਕਸ : 91-183-2547974

E.mail: csjs@vsnl.com

Website : www.csjs.com

Printed in India

ਛਾਪਕ : ਜੀਵਨ ਪ੍ਰਿੰਟਰਜ਼, ਈਸਟ ਮੋਹਨ ਨਗਰ, ਅੰਮ੍ਰਿਤਸਰ। ਫੋਨ : 2705003, 5095774

ਸਮਰਪਣ

ਜੁਗੋ ਜੁਗ ਅਟਲ
ਸ੍ਰੀ ਗੁਰੂ ਗ੍ਰੰਥ ਸਾਹਿਬ ਜੀ ਦੇ
ਚਾਰ ਸੌ ਸਾਲਾਂ ਪਹਿਲਾ ਪ੍ਰਕਾਸ਼ ਦਿਵਸ
੨੦੦੪ ਨੂੰ ਸਮਰਪਿਤ !

— ਲੇਖਕ

ੴ ਸਤਿਗੁਰ ਪ੍ਰਸਾਦਿ ॥

ਡੰਡਉਤਿ ਬੰਦਨ ਅਨਿਕ ਬਾਰ, ਸਰਬ ਕਲਾ ਸਮਰਥ ॥
ਡੋਲਨ ਤੇ ਰਾਖਹੁ ਪ੍ਰਭੂ, ਨਾਨਕ ਦੇ ਕਰਿ ਹਥ ॥ ੧ ॥ ੨੯ ॥

ਯਾ ਇਲਾਹੀ ਈਂ ਦਿਲਮ ਰਾ ਸ਼ੋਕ ਦਿਹ ॥ ਲੱਜਤੇ ਅਜ਼ ਸ਼ੋਕਿ ਖ਼ਾਸੇ ਸ਼ੋਕ ਦਿਹ ॥
ਦੀਦਾ ਅਮਰਾ ਲੱਜਤੇ ਦੀਦਾਰ ਬਖ਼ਸ਼ ॥ ਸੀਨਾ ਅਮਰਾ ਮਖ਼ਜ਼ਨੇ ਇਸਰਾਰ ਬਖ਼ਸ਼ ॥

ਗਿਆਨੀ ਪੂਰਨ ਸਿੰਘ

ਰੈਡ ਕ੍ਰਾਂਸੀ, ਸ੍ਰੀ ਹਰਿਮੰਦਰ ਸਾਹਿਬ ਜੀ

੧੯ ਵਾਹਿਗੁਰੂ ਜੀ ਕੀ ਵਰਗ ॥



ਲੇਖਕ ਬਾਰੇ

ਗੁਰਬਾਣੀ ਕੀਰਤਨ ਵਿਚ ਰਾਗ ਅਤੇ ਤਾਲ ਦਾ ਬੜਾ ਮਹੱਤਵਪੂਰਨ ਅਸਥਾਨ ਹੈ ਗੁਰਬਾਣੀ ਕੀਰਨ ਕਰਨ ਵਾਲਿਆਂ ਨੂੰ ਜਿੱਥੇ ਸੁੱਧ ਗੁਰਬਾਣੀ ਉਚਾਰਣ ਦਾ ਅਭਿਆਸ ਹੋਣਾ ਲਾਗੂਮੀ ਹੈ। ਉਥੇ ਸੁਰ, ਲੈਅ ਅਤੇ ਤਾਲ ਦਾ ਗਿਆਨ ਹੋਣਾ ਵੀ ਅਤਿਅੰਤ ਚਰੂਰੀ ਹੈ। ਇਸ ਗਿਆਨ ਨੂੰ ਹਾਸਲ ਕਰਨ ਲਈ ਚੰਗੇ ਗੁਰੂ (ਉਸਤਾਦ) ਦੇ ਨਾਲ ਨਾਲ ਬਿਉਰੀ ਅਤੇ ਪ੍ਰੋਕਟੀਕਲੀ ਜਾਣਕਾਰੀ ਲਈ ਸਹਾਇਕ ਪੁਸਤਕਾਂ ਦੀ ਵੀ ਲੋੜ ਹੁੰਦੀ ਹੈ। ਇਸ ਲੋੜ ਨੂੰ ਪੂਰੀ ਕਰਨ ਲਈ ਪੰਥ ਦੇ ਵਿਦਵਾਨ ਕੀਰਤਨੀਏ ਪ੍ਰੋਫੈਸਰ ਕੁਲਵੰਤ ਸਿੰਘ ਚੰਦਨਾ ਜੀ ਬੜਾ ਹੀ ਸ਼ਲਾਘਾਯੋਗ ਕਾਰਜ ਕਰ ਰਹੇ ਹਨ ਜੋ ਕਿ ਗੁਰਬਾਣੀ ਸੰਗੀਤ ਵਿਚ ਸਹਾਇਕ ਪੁਸਤਕਾਂ ਲਿਖ ਕੇ ਗੁਰ-ਸਿੱਖ ਸੰਗਤਾਂ, ਕੀਰਤਨ ਪ੍ਰੇਮੀਆਂ ਦੀ ਸੇਵਾ ਕਰ ਰਹੇ ਹਨ।

ਮੈਂ ਇਨ੍ਹਾਂ ਨੂੰ ਸ਼ਹੀਦ ਭਾਈ ਮਨੀ ਸਿੰਘ ਜੀ ਟਕਸਾਲ, ਸੱਤੋਵਾਲੀ ਗਲੀ, ਅੰਮ੍ਰਿਤਸਰ ਵਿਖੇ ਵਿਦਿਆਰਥੀਆਂ ਨੂੰ ਕੀਰਤਨ ਦੀ ਸਿਖਲਾਈ ਦਿੰਦੇ ਹੋਏ ਵੇਖਿਆ ਅਤੇ ਸੁਣਿਆ ਹੈ। ਬਹੁਤ ਹੀ ਸੁਲਭ ਹੋਏ ਅਤੇ ਚੰਗੇ ਢੰਗ ਨਾਲ ਇਹ ਵਿਦਿਆਰਥੀਆਂ ਨੂੰ ਕੀਰਤਨ ਦੀ ਸਿਖਲਾਈ ਦਿੰਦੇ ਰਹੇ ਹਨ ਅਤੇ ਇਨ੍ਹਾਂ ਦੇ ਸਿੱਖਿ ਹੋਏ ਸੈਂਕੜੇ ਵਿਦਿਆਰਥੀ ਦੋਸ਼ਾਂ ਅਤੇ ਵਿਦੇਸ਼ਾਂ ਵਿਚ ਸਫਲਤਾ ਪੂਰਵਕ ਕੀਰਤਨ ਕਰ ਰਹੇ ਹਨ। ਇਸ ਦੇ ਨਾਲ-ਨਾਲ ਚੰਦਨ ਜੀ ਆਪ ਬੜੇ ਸੁਲਭ ਹੋਏ ਕੀਰਤਨੀਏ ਵੀ ਹਨ ਅਤੇ ਕੀਰਤਨ ਕਰਨ ਦੀਆਂ ਬਾਰੀਕੀਆਂ ਨੂੰ ਭਲੀ ਪ੍ਰਕਾਰ ਜਾਣਦੇ ਵੀ ਹਨ।

ਮੈਂ ਇਸ ਕੱਲ ਦੀ ਪ੍ਰੋ. ਚੰਦਨ ਜੀ ਹੁਰਾਂ ਨੂੰ ਵਧਾਈ ਦਿੰਦਾ ਹਾਂ ਕਿ ਇਨ੍ਹਾਂ ਨੇ ਜੋ ਗੁਰਬਾਣੀ ਸੰਗੀਤ ਦੀ ਇਹ ਤੀਸਰੀ ਪੁਸਤਕ "ਸਿੱਖ ਸੰਗੀਤ ਰੀਤ (ਤਬਲਾ-ਵਾਦਨ) ਬੜੀ ਸਖਤ ਮਿਹਨਤ ਕਰਕੇ ਲਿਖੀ ਹੈ, ਇਸ ਵਿਚ ਗੁਰੂ ਸਾਹਿਬ ਇਨ੍ਹਾਂ ਨੂੰ ਕਾਮਯਾਬੀ ਬਖਸ਼ਣ ਅਤੇ ਵੱਧ ਤੋਂ ਵੱਧ ਕੀਰਤਨ, ਸਿੱਖਿਣ, ਸਿਖਾਉਣ ਵਾਲੇ ਇਸ ਪੁਸਤਕ ਤੋਂ ਲਾਭ ਉਠਾ ਸਕਣ।

ਮਕਾਨ ਨੰ: ੨੪੫੩/੫,
 ਨੌੜੇ ਸ੍ਰੀ ਗੁਰੂ ਰਾਮਦਾਸ ਹਸਪਤਾਲ,
 ਸ੍ਰੀ ਅੰਮ੍ਰਿਤਸਰ। ਫੋਨ : ੦੧੮੩-੨੫੫੪੦੪੫
 ਮਿੱਤੀ : ੨੨-੨-੨੦੦੮

ਗੁਰੂ ਪੰਥ ਦਾ ਦਾਸ-
 ਜੀ: ਪੂਰਨ ਸਿੰਘ ਜੀ ਰੈਡ ਕ੍ਰਾਂਸੀ

ਦੋ ਸ਼ਬਦ

ਤਾਲ ਵਾਦ ਯੰਤ੍ਰ (Rhythmic Instrument) ਦਾ ਸੰਗੀਤ ਦੀ ਦੁਨੀਆਂ ਵਿਚ ਬੜਾ ਮਹੱਤਵਪੂਰਨ ਅਸਥਾਨ ਹੈ। ਸ਼ਾਸਤ੍ਰਾਂ ਅਨੁਸਾਰ ਸੰਗੀਤ ਨੂੰ ਤਿੰਨ ਭਾਗਾਂ ਵਿਚ ਵੰਡਿਆ ਗਿਆ ਹੈ। ਗਾਇਨ, ਵਾਦਨ ਅਤੇ ਨ੍ਰਿਤ। ਇਹ ਤਿੰਨੋਂ ਚੀਜ਼ਾਂ ਤਾਲ ਦੀ ਸੰਗਤ ਤੋਂ ਬਿਨਾਂ ਅਧੂਰੀਆਂ ਰਹਿ ਜਾਂਦੀਆਂ ਹਨ। ਇਸ ਲਈ ਅਸੀਂ ਇਹ ਗੱਲ ਕਹਿ ਸਕਦੇ ਹਾਂ ਕਿ ਤਾਲ ਸੰਗੀਤ ਦਾ ਇੱਕ ਅਨਿੱਖੜਵਾਂ ਅੰਗ ਹੈ।

ਸ਼ਾਸਤ੍ਰੀ ਸੰਗੀਤ ਵਿਚ ਜਿੱਥੇ ਗਾਇਨ ਵਾਦਨ ਅਤੇ ਨ੍ਰਿਤ ਤਿੰਨੋਂ ਕਲਾਵਾਂ ਦਾ ਆਪਣਾ-ਆਪਣਾ ਯੋਗ ਅਸਥਾਨ ਹੈ ਉਥੇ ਗੁਰੂ ਘਰ ਅੰਦਰ ਕੇਵਲ ਗਾਇਨ ਅਤੇ ਵਾਦਨ ਪ੍ਰਵਾਨਿਤ ਹਨ। ਕੀਰਤਨ ਕਰਨ ਲਈ ਰਾਗ-ਵਿੱਦਿਆ ਦੇ ਨਾਲ-ਨਾਲ ਤਾਲ ਵਿੱਦਿਆ ਦਾ ਗਿਆਨ ਹੋਣਾ ਵੀ ਬੜਾ ਲਾਜ਼ਮੀ ਹੈ।

ਤਬਲਾ ਵਾਦਨ ਸਿੱਖਣ-ਸਿਖਾਉਣ ਲਈ ਸੰਗੀਤ ਵਿਦਵਾਨਾਂ ਨੇ ਕੁਝ ਪੁਸਤਕਾਂ ਪਹਿਲਾਂ ਹਿੰਦੀ ਵਿਚ ਲਿਖੀਆਂ ਅਤੇ ਹੁਣ ਕੁਝ ਪੁਸਤਕਾਂ ਪੰਜਾਬੀ ਵਿਚ ਵੀ ਪ੍ਰਕਾਸ਼ਿਤ ਹੋਈਆਂ ਹਨ। ਇਨ੍ਹਾਂ ਪੁਸਤਕਾਂ ਵਿਚ ਮੈਟਰ ਹੈ ਤਾਂ ਬਹੁਤ ਛੱਡਾ ਹੈ ਪਰ ਸਿੱਖਣ ਵਾਲੇ ਵਿਦਿਆਰਥੀਆਂ ਨੂੰ ਪੜ੍ਹ ਕੇ ਆਸਾਨ ਤਰੀਕੇ ਨਾਲ ਸਿੱਖਣ ਅਤੇ ਕੱਢਣ ਵਿੱਚ ਬੜੀ ਕਠਿਨਾਈ ਮਹਿਸੂਸ ਹੁੰਦੀ ਰਹੀ ਹੈ।

ਦਾਸ ਤਕਰੀਬਨ ਪੰਦਰਾਂ ਕੁ ਸਾਲ ਤੋਂ ਵਾਹਿਗੁਰੂ ਦੀ ਕ੍ਰਿਪਾ ਸਦਕਾ ਗੁਰਮਤਿ ਸੰਗੀਤ ਵਿਦਿਆਲੇ ਵਿਚ ਯਮੁਨਾ ਨਗਰ ਅਤੇ ਸ਼ਹੀਦ ਭਾਈ ਮਨੀ ਸਿੰਘ ਟਕਸਾਲ, ਸੱਤੇ ਵਾਲੀ ਗਲੀ, ਅੰਮ੍ਰਿਤਸਰ ਵਿਚ ਸੈਂਕੜੇ ਵਿਦਿਆਰਥੀਆਂ ਨੂੰ ਕੀਰਤਨ ਸਿਖਾਉਣ ਦੀ ਸੇਵਾ ਕਰਦਾ ਰਿਹਾ ਹੈ ਅਤੇ ਮੌਜੂਦਾ ਸਮੇਂ ਵਿਚ ਯਮੁਨਾ ਨਗਰ ਵਿਖੇ ਸੰਤ ਤ੍ਰਿਲੋਚਨ ਸਿੰਘ ਗੁਰਮਤਿ ਸੰਗੀਤ ਅਕੈਡਮੀ, ਗੁ: ਬੜਾ ਸਾਹਿਬ ਵਿਖੇ ਕੀਰਤਨ ਸਿਖਾਉਣ ਦੀ ਸੇਵਾ ਕਰਦੇ ਹੋ ਉਸੇ ਤਰ੍ਹਾਂ ਕੀਰਤਨ ਅਤੇ ਤਬਲਾ ਵਾਦਨ ਸਿੱਖਣ ਵਾਲੇ ਵਿਦਿਆਰਥੀਆਂ ਲਈ ਸਹਾਇਕ ਪੁਸਤਕਾਂ ਬਹੁਤ ਲਿਖੋ। ਸੇ ਉਸ ਵਾਹਿਗੁਰੂ ਨੇ ਇਸ ਨਾਚੀਜ਼ ਸੇਵਕ ਦੇ ਸਿਰ ਤੇ ਹੱਥ ਕੇ ਗੁਰਮਤਿ ਸੰਗੀਤ ਅਨੁਸਾਰ ਪਹਿਲੇ ਦੋ ਪੁਸਤਕਾਂ ਲਿਖਵਾਈਆਂ। ਪਹਿਲੀ ਦਾ ਨਾਮ ਹੈ "ਸਰਲ

ਸਿੱਖ ਸੰਗੀਤ ਰੀਤ"। ਦੂਸਰੀ ਪੁਸਤਕ ਦਾ ਨਾਮ ਹੈ "ਸਿੱਖ ਸੰਗੀਤ ਰੀਤ (ਆਸਾ ਦੀ ਵਾਰ)" ਉਸੇ ਲੜੀ ਨੂੰ ਅਗੇ ਤੋਰਦੇ ਹੋਏ ਇਸੇ ਕਲਮ ਦੁਆਰਾ ਲਿਖੀ ਹੋਈ ਤੀਸਰੀ ਪੁਸਤਕ — "ਸਿੱਖ ਸੰਗੀਤ ਰੀਤ" (ਤਬਲਾ ਵਾਦਨ) ਆਪ ਸਰਬੱਤ ਗੁਰਸਿੱਖ ਸੰਗਤਾਂ, ਰਾਗੀ ਸਿੰਘਾਂ, ਤਬਲਾ ਸਿਖਿਆਰਥੀਆਂ ਦੇ ਹੱਥ ਵਿਚ ਹੈ। ਇਸ ਪੁਸਤਕ ਵਿਚ ਦਾਸ ਨੇ ਸ਼ੁਰੂ ਵਿਚ ਤਬਲੇ ਦੇ ਚਿੱਤਰ ਦੇ ਕੇ ਤਬਲੇ ਦੇ ਅੰਗਾਂ ਬਾਰੇ ਜਾਣਕਾਰੀ ਦਿੱਤੀ ਹੈ ਅਤੇ ਹੱਥ ਰੱਖਣ ਦੀ ਪੂਰੀ ਵਿਧੀ ਚਿੱਤਰਾਂ ਰਾਹੀਂ ਦਰਸਾਈ ਹੈ, ਨਾਲ-ਨਾਲ ਪੂਰਾ ਵੇਰਵਾ ਵੀ ਦਿੱਤਾ ਹੈ। ਇਸ ਤੋਂ ਬਾਅਦ ਤਬਲਾ ਵਾਦਨ ਦੇ ਅੰਤਰਗਤ ਆਉਣ ਵਾਲੇ ਪਰਭਾਸ਼ਿਕ ਸ਼ਬਦਾਂ ਦਾ ਖੁਲਾਸਾ ਵੀ ਕੀਤਾ ਹੈ। ਫਿਰ ਤਾਲਾਂ ਦੇ ਠੇਕੇ ਵਿਵਰਣ ਸਹਿਤ ਅਤੇ ਤਾਲਾਂ ਵਿਚ ਪ੍ਰਯੋਗ ਹੋਣ ਵਾਲੀ ਸਮਗ੍ਰੀ ਦਿੱਤੀ ਹੈ। ਇਨ੍ਹਾਂ ਵਿਚ ਜੋ ਕਾਇਦੇ, ਪੇਸ਼ਕਾਰ, ਪਰਨਾਂ ਆਦਿ ਦਾਸ ਨੇ ਆਪਣੇ ਉਸਤਾਦ ਤੋਂ ਸਿੱਖੀਆਂ ਅਤੇ ਕਈ ਬੜੀਆਂ-ਬੜੀਆਂ ਸੁੰਦਰ ਕਾਇਦੇ, ਪਰਨਾਂ ਜੋ ਕਿ ਬੜੇ-ਬੜੇ ਵਿਦਵਾਨ ਉਸਤਾਦਾਂ ਦੀਆਂ ਬਣਾਈਆਂ ਹੋਈਆਂ ਪੰਜਾਬਬਾਜ਼, ਪੂਰਬੀਬਾਜ਼, ਬਨਾਰਸ, ਅਜਰਾੜਾਬਾਜ਼ ਦੀਆਂ ਚੀਜ਼ਾਂ ਭੀ ਇਸ ਵਿਚ ਦਿੱਤੀਆਂ ਹਨ। ਸੋ ਦਾਸ ਆਪਣੇ ਉਨ੍ਹਾਂ ਵੱਡੇ-ਵੱਡੇ ਵਿਦਵਾਨ ਉਸਤਾਦਾਂ ਨੂੰ ਵੀ ਨਮਸਕਾਰ ਕਰਦਾ ਹੈ ਜਿਨ੍ਹਾਂ ਨੇ ਆਪਣਾ ਸਾਗਾ ਜੀਵਨ ਤਬਲਾ ਵਾਦਨ ਦੀ ਵਿੱਦਿਆ ਨੂੰ ਪ੍ਰਫੁੱਲਿਤ ਕਰਨ ਵਿਚ ਆਪਣਾ ਯੋਗਦਾਨ ਪਾਇਆ।

ਦਾਸ ਲਿਖਿਤ ਤਬਲਾ ਵਾਦਨ ਦੀ ਇਸ ਪੁਸਤਕ ਤੋਂ ਵਿਦਿਆਰਥੀਆਂ ਨੂੰ ਕੁਝ ਲਾਭ ਹੋਇਆ ਤਾਂ ਦਾਸ ਆਪਣੀ ਮਿਹਨਤ ਨੂੰ ਸਫਲ ਸਮਝੇਗਾ।

ਇਨਸਾਨ ਅਲਪੱਗ ਜੀਵ ਹੈ। ਇਸ ਵਿਚ ਤਰੁੱਟੀਆਂ ਦਾ ਹੋਣਾ ਸੁਭਾਵਿਕ ਹੈ। ਸੋ ਜੇ ਵਿਦਵਾਨ ਮੇਰੀ ਤਰੁੱਟੀਆਂ ਵੱਲ ਮੇਰਾ ਧਿਆਨ ਦਿਵਾਉਣਗੇ, ਮੈਂ ਉਨ੍ਹਾਂ ਦਾ ਧੰਨਵਾਦੀ ਹੋਵਾਂਗਾ ਅਤੇ ਭਵਿੱਖ ਵਿਚ ਉਨ੍ਹਾਂ ਤਰੁੱਟੀਆਂ ਨੂੰ ਦੂਰ ਕਰਨ ਦਾ ਯਤਨ ਕਰਾਂਗਾ।

ਦਾਸ-
 Prof. Kulwant Singh 'Chandan'
 69 Model Colony, Yamuna Nagar.
 Haryana- 135001. Phone 01732-233132
 Mob- 98962-57381

ਪ੍ਰੋ. ਕੁਲਵੰਤ ਸਿੰਘ 'ਚੰਦਨ'
 69 ਮਾਡਲ ਕਾਲੋਨੀ, ਯਮੁਨਾ ਨਗਰ,
 ਹਰਿਆਣਾ- 135001
 ਫੋਨ: 01732-233132, ਮੋਬਾਇਲ: 98962-57381

ਤਤਕਰਾ

ਲੜੀ ਨੰ:	ਪ੍ਰਕਰਣ	ਪੰਨਾ ਨੰ:
੧.	ਤਾਲ ਸਬੰਧੀ ਪਰਿਭਾਸ਼ਿਕ ਸ਼ਬਦ:- ਬੋਲ, ਤਾਲ, ਮਾਤ੍ਰਾ, ਸਮ, ਵਿਭਾਗ, ਤਾਲੀ (ਭਰੀ) ਖਾਲੀ, ਆਵਰਤਨ, ਠੇਕਾ, ਪ੍ਰਕਾਰ, ਲੈਅ, ਤਿਹਾਈ ਕਾਇਦਾ, ਪਲਟਾ, ਪੇਸ਼ਕਾਰ, ਮੁਖੜਾ, ਪਰਨ, ਲੱਗੀ, ਰੇਲਾ, ਪਰਾਨਾ (ਬਾਜ਼)	੧੦
੨.	ਪੁੜੀ ਅਤੇ ਡੁੱਗੀ ਦਾ ਚਿੱਤਰ ਅਤੇ ਅੰਗਾਂ ਦੀ ਜਾਣਕਾਰੀ	੧੫-੧੬
੩.	ਤਬਲੇ ਤੇ ਹੱਥ ਰੱਖਣ ਦੀ ਚਿੱਤਰਾਂ ਸਮੇਤ ਵਿੱਧੀ	੧੭-੩੧
੪.	ਕੁਝ ਤਾਲਾਂ ਦਾ ਵਿਵਰਣ ਅਤੇ ਠੇਕੇ	੩੩-੩੯
੫.	ਤਾਲਾਂ ਵਿਚ ਪ੍ਰਯੋਗ ਹੋਣ ਵਾਲੀ ਸਮਗ੍ਰੀ :- ਤਾਲ ਦਾਦਗਾ	੪੦
੬.	ਤਾਲ ਰੂਪਕ	੪੫
੭.	ਤਾਲ ਕਹਿਰਵਾ	੫੬
੮.	ਝੰਪਤਾਲ	੬੦

ਲੜੀ ਨੰ:	ਪ੍ਰਕਾਰਣ	ਪੰਨਾ ਨੰ:
੯.	ਤਿੰਨਤਾਲ.....	੨੦
੧੦.	ਇੱਕ ਤਾਲ	੧੨੦
੧੧.	ਚਾਰ ਤਾਲ (ਖੁੱਲੇ ਬੋਲ).....	੧੪੭
੧੨.	ਧਮਾਰ ਤਾਲ.....	੧੫੪
੧੩.	ਦੀਪਚੰਦੀ ਤਾਲ (ਚੰਚਲ).....	੧੬੨
੧੪.	ਸੂਲਫਾਕ (ਸੂਲ ਤਾਲ).....	੧੬੫
੧੫.	ਮੱਤ ਤਾਲ	੧੭੦
੧੬.	ਪੰਜਾਬੀ ਤਾਲ	੧੭੮
੧੭.	ਤਾਲ ਫ਼ਰੋਦਸਤ	੧੭੯
੧੮.	ਪਉੜੀ ਠੇਕਾ	੧੮੩
੧੯.	ਖੇਮਟਾ ਤਾਲ	੧੮੫
੨੦.	ਸੋਲੇ (ਕੇਵਲ) ਤਬਲਾ ਵਾਦਨ ਨਾਲ ਸੰਗਤ ਲਈ ਸ਼ਾਨ.....	੧੮੬

ਤਾਲ ਸਬੰਧੀ ਪਰਿਭਾਸ਼ਿਕ ਸ਼ਬਦ

- ਬੋਲ:-** ਤਬਲੇ ਤੇ ਵਜਾਏ ਜਾਣ ਵਾਲੇ ਕਿਸੇ ਵੀ ਵਰਣ-ਸਮੂਹ ਨੂੰ ਸੰਗੀਤ ਦੀ ਭਾਸ਼ਾ ਵਿਚ ਬੋਲ ਆਖਦੇ ਹਨ।
- ਤਾਲ:-** ਸੰਗੀਤ ਗਾਇਨ, ਵਾਦਨ ਵਿਚ ਜੋ ਸਮਾਂ ਬਤੀਤ ਹੁੰਦਾ ਹੈ ਉਸ ਸਮੇਂ ਦੇ ਨਾਪਣੇ ਨੂੰ ਤਾਲ ਆਖਦੇ ਹਨ ਬੇਸ਼ਕ ਇਹ ਨਾਪ ਵੱਧ-ਘੱਟ, ਯਾਨੀ ਲੰਬਾ ਜਾਂ ਛੋਟਾ ਵੀ ਹੋ ਸਕਦਾ ਹੈ।
- ਮਾਤ੍ਰਾ:-** ਸੰਗੀਤ ਵਿਚ ਸਮੇਂ ਦੇ ਨਾਪਣ ਦੀ ਕ੍ਰਿਆ ਮਾਤ੍ਰਾਵਾਂ ਰਾਹੀਂ ਹੀ ਕੀਤੀ ਜਾਂਦੀ ਹੈ। ਜਿਸ ਤਰ੍ਹਾਂ ਕਿਲੋਮੀਟਰ, ਮੀਟਰ, ਸੈਂਟੀਮੀਟਰ ਹੁੰਦੇ ਹਨ ਉਸੇ ਤਰ੍ਹਾਂ ਤਾਲ ਵਿਚ ਸਮੇਂ ਨੂੰ ਨਾਪਣ ਦੀ ਕ੍ਰਿਆ ਮਾਤ੍ਰਾਵਾਂ ਦੁਆਰਾ ਹੁੰਦੀ ਹੈ। ਇਹ ਮਾਤ੍ਰਾਵਾਂ ਦੀ ਗਿਣਤੀ ਘਟਣ-ਵਧਣ ਨਾਲ ਹੀ ਅਲੱਗ-ਅਲੱਗ ਤਾਲਾਂ ਬਣ ਜਾਂਦੀਆਂ ਹਨ।
- ਸਮ:-** ਕਿਸੇ ਭੀ ਤਾਲ ਦੀ ਪਹਿਲੀ ਮਾਤ੍ਰਾ ਨੂੰ ਸਮ ਆਖਦੇ ਹਨ। ਸਮ ਤੋਂ ਹੀ ਹਰ ਤਾਲ ਨੂੰ ਵਜਾਉਣਾ ਸ਼ੁਰੂ ਕਰਦੇ ਹਨ। ਗਾਉਣ-ਵਜਾਉਣ ਵੇਲੇ ਸਮ ਤੇ ਜ਼ੋਰ ਪੈਂਦਾ ਹੈ। ਲਿਖਦੇ ਸਮੇਂ ਸਮ ਦਾ ਨਿਸ਼ਾਨ ਸੰਗੀਤ ਵਿਚ 'X' ਕਰਕੇ ਲਿਖਿਆ ਜਾਂਦਾ ਹੈ।
- ਵਿਭਾਗ:-** ਸੰਪੂਰਣ ਤਾਲ ਨੂੰ ਜਿਨ੍ਹਾਂ ਛੋਟੇ-ਛੋਟੇ ਭਾਗਾਂ ਵਿਚ ਵੰਡਿਆ ਜਾਂਦਾ ਹੈ ਉਨ੍ਹਾਂ ਭਾਗਾਂ ਨੂੰ ਵਿਭਾਗ ਆਖਦੇ ਹਨ। ਇਹ ਵਿਭਾਗ ੨ ਮਾਤ੍ਰਾ ਦੇ ਜਾਂ ੩, ੪, ੫, ਆਦਿ ਮਾਤ੍ਰਾਵਾਂ ਦੇ ਹੁੰਦੇ ਹਨ। ਜਿਵੇਂ ਕਿ ਤਿੰਨ ਤਾਲ ਵਿਚ ਚਾਰ-ਚਾਰ ਮਾਤ੍ਰਾ ਦੇ ਚਾਰ ਵਿਭਾਗ ਹਨ।
- ਤਾਲੀ (ਭਰੀ):-** ਉਨ੍ਹਾਂ ਤਾਲ ਵਿਭਾਗਾਂ ਦੀ ਪਹਿਲੀ ਮਾਤ੍ਰਾ ਨੂੰ ਤਾਲੀ ਆਖਦੇ ਹਨ ਜਿਨ੍ਹਾਂ ਤੇ ਹੱਥ ਨਾਲ ਤਾਲੀ ਦਿੱਤੀ ਜਾਂਦੀ ਹੈ। (ਤਾਲ ਵਿਦਿਆ ਸਿੱਖਣ ਵੇਲੇ ਸ਼ੁਬਾਨੀ ਯਾਦ ਕਰਕੇ ਸੁਣਾਉਣ ਲਈ ਹੱਥਾਂ ਤੇ ਤਾਲੀ ਰਾਹੀਂ ਤਾਲ ਸੁਣਾਇਆ ਜਾਂਦਾ ਹੈ)
- ਖਾਲੀ:-** ਹੱਥ ਤੇ ਤਾਲ ਸੁਣਾਉਂਦੇ ਸਮੇਂ ਜਦੋਂ ਹੱਥ ਤੇ ਤਾਲੀ ਮਾਰਨ ਦੀ ਬਜਾਏ ਹੱਥ ਨੂੰ ਹਵਾ ਵਿਚ ਬਾਹਰ ਨੂੰ ਹਿਲਾ ਕੇ ਦਰਸਾਇਆ ਜਾਂਦੇ ਉਸਨੂੰ ਖਾਲੀ ਆਖਦੇ ਹਨ। ਲਿਖਣ ਸਮੇਂ ਖਾਲੀ ਮਾਤ੍ਰਾ ਦਾ ਚਿੰਨ੍ਹ ਜ਼ਿਰੋ (0) ਕਰਕੇ ਲਿਖਿਆ ਜਾਂਦਾ ਹੈ।
- ਆਵਰਤਨ:-** ਕਿਸੇ ਭੀ ਤਾਲ ਦੇ ਪਹਿਲੀ ਮਾਤ੍ਰਾ ਤੋਂ ਆਖੀਰੀ ਮਾਤ੍ਰਾ ਤੱਕ ਇਕ ਚੱਕਰ ਪੂਰਾ ਹੋਣ ਨੂੰ ਆਵਰਤਨ ਆਖਦੇ ਹਨ।
- ਠੇਕਾ:-** ਹਰੇਕ ਤਾਲ ਦੇ ਕੁਝ ਨਿਸ਼ਚਿਤ ਬੋਲ ਹੁੰਦੇ ਹਨ ਇਨ੍ਹਾਂ ਵੱਜਣ ਵਾਲੇ ਤਾਲ ਦੇ ਬੋਲਾਂ ਨੂੰ ਹੀ ਠੇਕਾ ਆਖਦੇ ਹਨ। ਜਿਵੇਂ ਕਿ ਤਾਲ ਝੱਪਤਾਲ ਦਾ ਠੇਕਾ ਇਸ ਪ੍ਰਕਾਰ ਹੈ:-

ਸਿੰ	ਨਾ	ਸਿੰ	ਨਾ	ਸਿੰ	ਨਾ
X	੨	੦	੦	੩	

ਪ੍ਰਕਾਰ:- ਕਿਸੇ ਭੀ ਤਾਲ ਦੇ ਠੇਕੇ ਦੇ ਤਾਲੀ, ਖਾਲੀ, ਖਾਲੀ, ਵਿਭਾਗ ਅਤੇ ਉਸ ਦੇ ਸਰੂਪ ਨੂੰ ਧਿਆਨ ਵਿਚ ਰੱਖਦੇ ਹੋਏ ਬੋਲਾਂ ਨੂੰ ਅਦਲ-ਬਦਲ ਕੇ ਸੁੰਦਰ, ਸਿੰਗਾਰ ਕੇ ਵਜਾਉਣ ਨੂੰ ਪ੍ਰਕਾਰ ਜਾਂ ਕਿਸਮ ਆਖਦੇ ਹਨ।

ਲੈਅ:- ਸੰਗੀਤ ਦੀ ਭਾਸ਼ਾ ਵਿਚ 'ਲੈਅ' ਸ਼ਬਦ ਦਾ ਅਰਥ ਹੈ ਚਾਲ (Speed)।
 ਯਾਨੀ ਕਿ ਗਾਉਣ-ਵਜਾਉਣ ਦੀ ਗਤੀ (ਚਾਲ) ਨੂੰ ਲੈਅ ਆਖਿਆ ਜਾਂਦਾ ਹੈ।
 ਲੈਅ ਤਿੰਨ ਤਰ੍ਹਾਂ ਦੀ ਹੁੰਦੀ ਹੈ।

੧. **ਵਿਲੰਬਿਤ ਲੈਅ** ੨. **ਮੱਧ ਲੈਅ** ੩. **ਦਰੁੱਤ ਲੈਅ**
- ਵਿਲੰਬਿਤ ਉਹ ਲੈਅ ਹੈ ਜੋ ਬਹੁਤ ਹੌਲੀ ਚਾਲ ਵਿਚ ਹੋਵੇ।
 ਮੱਧ ਲੈਅ ਉਹ ਚਾਲ ਹੈ ਜੋ ਕਿ ਵਿਲੰਬਿਤ ਲੈਅ ਤੋਂ ਤੇਜ਼ ਹੋਵੇ ਪਰ ਬਹੁਤ ਤੇਜ਼ ਨਾ ਹੋਵੇ, ਯਾਨੀ ਨਾ ਹੀ ਜ਼ਿਆਦਾ ਤੇਜ਼, ਨਾ ਹੀ ਜ਼ਿਆਦਾ ਹੌਲੀ ਹੋਵੇ।
 ਦਰੁੱਤ ਲੈਅ ਉਹ ਲੈਅ ਹੈ ਜੋ ਕਿ ਵਿਲੰਬਿਤ ਲੈਅ ਤੋਂ ਬਹੁਤ ਤੇਜ਼ ਅਤੇ ਮੱਧ ਲੈਅ ਤੋਂ ਦੁੱਗਣੀ ਤੇਜ਼ ਹੋਵੇ।

ਤਿਹਾਈ:- ਕੁਝ ਬੋਲਾਂ ਦੇ ਸਮੂਹ ਨੂੰ ਤਿੰਨ ਵਾਰੀ ਲਗਾਤਾਰ ਵਜਾਉਣ ਨਾਲ ਆਖੀਰ 'ਧਾ' ਤੇ ਤਾਲ ਦਾ ਸਮ ਆ ਜਾਵੇ ਤਾਂ ਉਸੇ ਬੋਲ ਸਮੂਹ ਨੂੰ ਤਿਹਾਈ ਆਖਾਂਗੇ। ਜਿਵੇਂ:-

ਤਿਟਕਿਟ	ਧਾਤਿਟ	ਕਿਟਧਾ	ਤਿਟਕਿਟ	ਧਾ
				X

ਤਿਹਾਈ ਦੇ ਤਰ੍ਹਾਂ ਦੀ ਹੁੰਦੀ ਹੈ ਇਕ ਦਮਦਾਰ ਤਿਹਾਈ ਅਤੇ ਦੂਜੀ ਬੇਦਮਦਾਰ ਤਿਹਾਈ।

ਦਮਦਾਰ ਤਿਹਾਈ ਉਹ ਤਿਹਾਈ ਹੈ ਜਿਸ ਵਿਚ ਧਾ ਤੋਂ ਬਾਦ ਇਕ ਜਾਂ ਦੋ ਮਾਤ੍ਰਾ ਦਾ ਦਮ ਦੇ ਕੇ (ਰੁਕ ਕੇ) ਵਜਾਇਆ ਜਾਵੇ। ਜਿਵੇਂ:-

ਕੱਤ ਤਿਰਿਕੜ ਤਕਤਾ ਤਿਰਿਕੜ ਧਾ S ਕੱਤ ਤਿਰਿਕੜ |
 ਤਕਤਾ ਤਿਰਿਕੜ ਧਾ S ਕੱਤ ਤਿਰਿਕੜ ਤਕਤਾ ਤਿਰਿਕੜ ਧਾ X

ਬੇਦਮਦਾਰ ਤਿਹਾਈ ਉਹ ਤਿਹਾਈ ਹੈ ਜਿਸ ਵਿਚ ਬਿਨਾਂ ਦਮ ਦਿਤੇ (ਬਿਨਾ ਰੁਕੇ) ਲਗਾਤਾਰ ਤਿੰਨ ਬਾਰ ਵਜਾ ਕੇ ਸਮ ਆ ਜਾਏ। ਜਿਵੇਂ:-
 ਤਿਟ ਕਤਾ ਗਦਿ ਗਨ ਧਾ, ਤਿਟ ਕਤਾ ਗਦਿ ਗਨ ਧਾ | ਤਿਟ ਕਤਾ ਗਦਿ ਗਨ X

ਕਾਇਦਾ:- ਤਬਲਾ ਸਿੱਖਿਆਰਥੀਆਂ ਨੂੰ ਸ਼ੁਰੂ ਵਿਚ ਕਾਇਦੇ ਤੋਂ ਹੀ ਸਿੱਖਿਆ ਆਰੰਭ ਕੀਤੀ ਜਾਂਦੀ ਹੈ। ਕਾਇਦੇ ਵਿਚ ਹਰ ਤਰ੍ਹਾਂ ਦੇ ਬੋਲ ਵਜਾਉਣ ਦਾ ਅਭਿਆਸ ਸਿੱਖਣ ਵਾਲਿਆਂ ਨੂੰ ਹੋ ਜਾਂਦਾ ਹੈ। ਕਾਇਦੇ ਦੇ ਬੋਲਾਂ ਦੀ ਬਨਾਵਟ ਇਸ ਤਰ੍ਹਾਂ ਹੁੰਦੀ ਹੈ ਕਿ ਤਾਲ ਦੇ ਵਿਭਾਗ ਖਾਲੀ-ਭਰੇ ਹੋਏ ਦਿਖਾ ਕੇ ਖਾਸ ਕਿਸਮ ਦੇ ਬੋਲਾਂ ਦਾ ਸਮੂਹ ਤਿਆਰ ਕਰਕੇ ਵਜਾਇਆ ਜਾਂਦਾ ਹੈ। ਜਿਵੇਂ ਕਿ ਤਿੰਨ ਤਾਲ ਵਿਚ ਇਕ ਕਾਇਦਾ ਇਸ ਪ੍ਰਕਾਰ ਹੋਵੇਗਾ:-

ਧਾ ਧਾ ਤੇ ਟ | ਧਾ ਧਾ ਤੁ ਡਾ ਤਾ ਤੇ ਡਾ ਟ | ਧਾ ਧਾ ਤੁ ਨਾ
ਪਲਟਾ:- ਜਦੋਂ ਕਾਇਦੇ ਦੇ ਬੋਲਾਂ ਨੂੰ ਉਲਟ-ਪੁਲਟ ਕਰਕੇ ਸੁੰਦਰ ਰੂਪ ਦੇ ਕੇ ਵਜਾਇਆ ਜਾਏ ਤਾਂ ਇਸ ਨੂੰ ਪਲਟਾ ਕਹਾਂਗੇ। ਉੱਪਰ ਦਿੱਤੇ ਹੋਏ ਕਾਇਦੇ ਦਾ ਇਕ ਪਲਟਾ ਇਸ ਪ੍ਰਕਾਰ ਹੋਵੇਗਾ।

ਧਾ ਧਾ ਤੇ ਟ | ਤੇ ਟ ਤੇ ਡਾ ਟ | ਧਾ ਧਾ ਤੇ ਡਾ ਟ | ਧਾ ਧਾ ਤੁ ਨਾ
 ਤਾ ਤਾ ਤੇ ਟ | ਤੇ ਟ ਤੇ ਡਾ ਟ | ਧਾ ਧਾ ਤੇ ਡਾ ਟ | ਧਾ ਧਾ ਤੁ ਨਾ

ਪੇਸ਼ਕਾਰ:— ਪੇਸ਼ਕਾਰ ਉਰਦੂ ਭਾਸ਼ਾ ਦਾ ਸ਼ਬਦ ਹੈ ਜਿਸ ਦਾ ਭਾਵ ਹੈ ਪੇਸ਼ ਕਰਨਾ। ਪੇਸ਼ਕਾਰ ਉਸ ਬੋਲ ਸਮੂਹ ਨੂੰ ਆਖਦੇ ਹਨ ਜਿਸ ਵਿਚ ਤਾਲ ਦੇ ਠੇਕੇ ਦਾ ਰੂਪ, ਬਾਜ, ਲੈਅਕਾਰੀ, ਹੱਥ ਦੀ ਸਫ਼ਾਈ ਅਤੇ ਤਿਆਰੀ ਆਦਿ ਸਭ ਗੱਲਾਂ ਆਉਂਦੀਆਂ ਹਨ। ਸੋਲੋ (ਸੁਤੰਤਰ) ਤਬਲਾ ਵਾਦਨ ਵਿਚ ਪੇਸ਼ਕਾਰ ਦਾ ਪ੍ਰਮੁੱਖ ਸਥਾਨ ਹੈ। ਪੇਸ਼ਕਾਰ ਤਬਲਾ ਵਾਦਨ ਦੇ ਸ਼ੁਰੂ ਵਿਚ ਵੱਜਦਾ ਹੈ ਅਤੇ ਫਿਰ ਇਸ ਵਿਚ ਪਲਟੇ ਆਦਿ ਵਜਾ ਕੇ ਤਿਹਾਈ ਲਗਾ ਕੇ ਸਮ ਤੇ ਆਇਆ ਜਾਂਦਾ ਹੈ। ਇਸ ਤੋਂ ਬਾਦ ਕਾਇਦੇ, ਗੱਤਾਂ, ਪਰਨਾਂ ਅਤੇ ਰੇਲੇ ਆਦਿ ਵਜਾਏ ਜਾਂਦੇ ਹਨ।

ਮੁਖੜਾ:— ਗਾਇਨ ਵਾਲੇ ਨਾਲ ਸੰਗਤ ਕਰਨ ਸਮੇਂ ਸ਼ੁਰੂ ਵਿਚ ਸਮ ਪਕੜਨ ਤੋਂ ਪਹਿਲਾਂ ਜੋ ਬੋਲ ਤਿਹਾਈਦਾਰ ਜਾਂ ਬਿਨਾ ਤਿਹਾਈ ਤੋਂ ਵਜਾਏ ਜਾਂਦੇ ਹਨ ਉਸ ਬੋਲਾਂ ਦੇ ਸਮੂਹ ਨੂੰ ਮੁਖੜਾ ਆਖਦੇ ਹਨ। ਇਹ ਮੁਖੜਾ ਸ਼ਿਆਦਾਤਰ ਇਕ ਆਵਰਤਨ ਜਾਂ ਇਸ ਤੋਂ ਵੀ ਛੋਟਾ ਹੁੰਦਾ ਹੈ। ਤਿੰਨ ਤਾਲ ਵਿਚ ਇਕ ਮੁਖੜੇ ਦਾ ਰੂਪ ਵੇਖੋ:—

ਧਾਗੇ | ਤਿਟ ਧਾਗੇ | ਧਾਗੇ | ਤਿਰਿਕੜ ਤੁਨਾ ਕੱਤਾ | ਤੁਨਾ ਧਾ ਕੱਤਾ | ਕੱਤਾ ਧਾ ਤੁਨਾ | ਕੱਤਾ ਧਾ ਤੁਨਾ ਕੱਤਾ | ਧਾ X

ਪਰਨ: ਕਈ ਲੋਕ ਮੁਖੜੇ ਨੂੰ 'ਮੋਹਰਾ' ਵੀ ਆਖਦੇ ਹਨ। ਐਸਾ ਜੋਰਦਾਰ ਬੋਲਾਂ ਦਾ ਟੁਕੜਾ ਜੋ ਕਿ ਘੱਟ ਤੋਂ ਘੱਟ ਦੋ ਆਵਰਤਨ ਦਾ ਹੋਵੇ ਤੇ ਇਸ ਤੋਂ ਵੱਧ ਤਿੰਨ ਜਾਂ ਚਾਰ ਆਵਰਤਨ ਜਦੋਂ ਵਜਾ ਕੇ ਸਮ ਤੇ ਆਵੇ ਤਾਂ ਇਸ ਨੂੰ 'ਪਰਨ' ਆਖਿਆ ਜਾਂਦਾ ਹੈ। ਪਰਨ ਦੇ ਆਖੀਰ ਵਿਚ ਸ਼ਿਆਦਾਤਰ ਤਿਹਾਈ ਵੀ ਹੁੰਦੀ ਹੈ। ਪਰਨ ਵੈਸੇ ਤਾਂ ਪਖਾਵਜ ਦੀ ਚੀਜ਼ ਹੈ ਪਰ ਅਜੋਕੇ ਸਮੇਂ ਵਿਚ ਇਸ ਦਾ ਪ੍ਰਯੋਗ ਹੁਣ ਤਬਲੇ ਤੇ ਹੋਣ ਲੱਗ ਪਿਆ ਹੈ। ਪਰਨ ਮੁੱਖ ਤੌਰ ਤੇ ਤਿੰਨ-ਚਾਰ ਤਰ੍ਹਾਂ ਦੀ ਹੁੰਦੀ ਹੈ। ਇਕ ਸਾਧਾਰਣ ਪਰਨ ਦੂਜੀ ਚੱਕੁਦਾਰ ਪਰਨ, ਤੀਜੀ ਫ਼ਰਮਾਇਸ਼ੀ ਚਕੁਦਾਰ ਪਰਨ, ਚੌਥੀ ਕਮਾਲੀ ਚਕੁਦਾਰ ਪਰਨ। ਮੁੱਖ ਤੌਰ ਤੇ ਇਹ ਪਰਨਾਂ ਤਬਲਾ ਸੰਗਤ ਵਿਚ ਵਜਾਈਆਂ ਜਾਂਦੀਆਂ ਹਨ। ਕੁਝ ਸੰਗੀਤ ਵਿਦਵਾਨਾਂ ਨੇ

ਹੋਰ ਪਰਨਾਂ ਦੀ ਰਚਨਾ ਭੀ ਕੀਤੀ ਹੈ ਜਿਵੇਂ ਕਿ ਲਾਲ ਕਿਲਾ ਪਰਨ, ਇੱਕ ਹੱਥੀ, ਪਰਨ, ਰਾਜ ਪਰਨ ਆਦਿ। ਇਨ੍ਹਾਂ ਵਿਚੋਂ ਕੁਝ ਪਰਨਾਂ ਦੇ ਰੂਪ ਅੱਗੇ ਆਪ ਨੂੰ ਇਸ ਪੁਸਤਕ ਵਿਚ ਭੀ ਮਿਲਣਗੇ।

ਲੱਗੀ :- ਰੂਪਕ, ਦਾਦਗਾ, ਕਹਿਰਵਾ, ਆਦਿ ਤਾਲਾਂ ਵਿਚ ਤਿੰਨਤਾਲ ਦੇ ਕਾਇਦੇ ਦੀ ਤਰ੍ਹਾਂ ਵੱਜਣ ਵਾਲੀ ਚੀਜ਼ ਨੂੰ ਲੱਗੀ ਆਖਦੇ ਹਨ। ਇਸਦਾ ਵਿਸਤਾਰ ਵੀ ਹੋ ਸਕਦਾ ਹੈ। ਪਰ ਲੱਗੀ ਸ਼ੈਲੀ (ਸੁਤੰਤਰ) ਤਬਲਾ ਵਾਦਨ ਵਿਚ ਨਾ ਪ੍ਰਯੋਗ ਹੋ ਕੇ ਗਾਇਨ ਵਿਚ (ਕੀਰਤਨ ਵਿਚ) ਹੀ ਸੰਗਤ ਕਰਦੇ ਸਮੇਂ ਜ਼ਿਆਦਾਤਰ ਵਜਾਈ ਜਾਂਦੀ ਹੈ। ਤਾਲ ਦਾਦਗਾ ਵਿਚ ਉਦਾਹਰਣ ਦੇ ਤੌਰ ਤੇ ਲੱਗੀ ਦਾ ਰੂਪ ਵੇਖੋ:-

ਧਾਤਿੰ ਧਾਧਾ ਤੁਨਾ | ਤਾਤੀੰ ਨਾਧਾ ਤੁਨਾ

ਰੇਲਾ :- ਕਾਇਦੇ ਵਿਚ ਵੱਜਣ ਵਾਲੇ ਬੋਲਾਂ ਦੇ ਪਲਟਿਆਂ ਵਿਚੋਂ ਜਿਹੜਾ ਪਲਟਾ ਸੁੰਦਰ ਢੰਗ ਦਾ ਹੁੰਦਾ ਹੈ ਉਸ ਪਲਟੇ ਨੂੰ ਤੇਜ਼ ਲੈਅ ਵਿਚ ਬਾਰ-ਬਾਰ ਵਜਾਉਣ ਨੂੰ ਰੇਲਾ ਆਖਦੇ ਹਨ।

ਘਰਾਨਾ (ਬਾਜ਼):-ਤਬਲਾ ਵਾਦਨ ਦੇ ਪ੍ਰਸਿੱਧ ਉਸਤਾਦਾਂ ਨੇ ਕੜੀ ਮਿਹਨਤ ਕਰਕੇ ਤਬਲਾ ਵਾਦਨ ਵਿਚ ਜੋ ਚਮਤਕਾਰ-ਪੂਰਣ ਤਰੱਕੀ ਕਰਕੇ ਅਪਨੀ ਨਿਜੀ ਵਾਦਨ ਸ਼ੈਲੀ ਬਣਾਈ ਅਤੇ ਉਸ ਵਾਦਨ ਸ਼ੈਲੀ ਨੂੰ ਉਨ੍ਹਾਂ ਉਸਤਾਦਾਂ ਦੇ ਵੰਸ਼ ਅਤੇ ਸ਼ਗਿਰਦਾਂ ਨੇ ਅਪਣਾਇਆ, ਐਸੀ ਸ਼ੈਲੀ ਨੂੰ ਹੀ 'ਬਾਜ਼' ਜਾਂ 'ਘਰਾਨਾ' ਆਖਿਆ ਜਾਣ ਲੱਗਾ।

ਜਿਨ੍ਹਾਂ ਵਿਚ ਪ੍ਰਮੁੱਖ ਤੌਰ ਤੇ, ਪੰਜਾਬ ਘਰਾਨਾ, ਦਿੱਲੀ ਘਰਾਨਾ, ਬਨਾਰਸ ਘਰਾਨਾ, ਅਜਰਾੜਾ ਘਰਾਨਾ ਨਾਮ ਵਰਨਣ ਯੋਗ ਹਨ। ਗੁਰੂ ਘਰ ਦੇ ਕੀਰਤਨੀਏ (ਵਜ਼ੀਰੀਏ) ਜ਼ਿਆਦਤਰ ਪੰਜਾਬ ਘਰਾਨੇ ਦੀ ਗਾਇਨ ਵਾਦਨ ਸ਼ੈਲੀ ਅਨੁਸਾਰ ਹੀ ਗਾਇਨ, ਵਾਦਨ (ਕੀਰਤਨ) ਕਰਦੇ ਹਨ। ਉੱਚ ਪੰਜਾਬ ਘਰਾਨੇ ਤੋਂ ਇਲਾਵਾ ਗੁਰੂ ਘਰ ਦੀ ਗਾਇਨ, ਵਾਦਨ ਸ਼ੈਲੀ ਵਿਚ ਹੋਰ ਘਰਾਨਿਆਂ ਦੀ ਭਲਕ ਵੇਖਣ ਸੁਣਨ ਨੂੰ ਮਿਲਦੀ ਹੈ ਪਰ ਫਿਰ ਵੀ ਜ਼ਿਆਦਾਤਰ ਪ੍ਰਚਾਰ ਪਸਾਰ ਕੀਰਤਨ ਸ਼ੈਲੀ ਵਿਚ ਪੰਜਾਬ ਘਰਾਨੇ ਦਾ ਹੀ ਹੈ।

ਪੁੜੀ ਦਾ ਚਿੱਤਰ

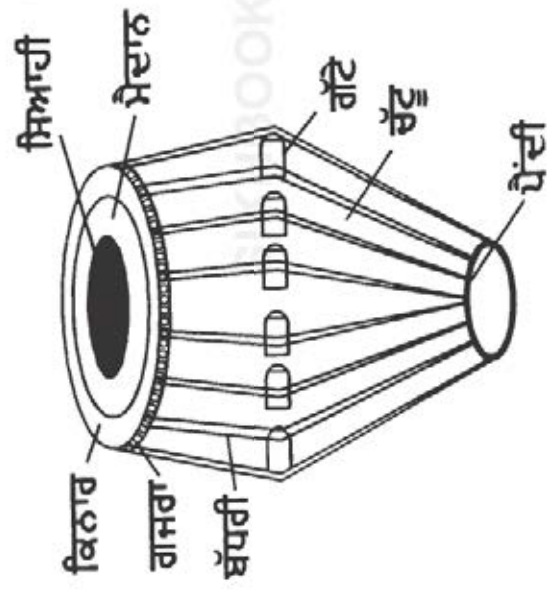

ਪੁੜੀ ਵਿਚੋਂ ਨਿਕਲਣ ਵਾਲੇ ਬੋਲ:-

ਤਾ, ਨਾ, ਤੀ, ਤਿ, ਤੇ, ਟ, ਤਿ, ਕ, ਫ਼, ਝ, ਦੀ.

ਨੋਟ:- ਇਹ ਬੋਲ ਪੁੜੀ ਉੱਪਰ ਸੱਜੇ ਹੱਥ ਨਾਲ ਵੱਜਦੇ ਹਨ। ਇਸ ਲਈ ਤਬਲਾ ਸਿੱਖਲਾਈ ਸ਼ੁਰੂ ਕਰਦੇ ਸਮੇਂ ਸ਼ੁਰੂ ਤੋਂ ਹੀ ਪੁੜੀ ਤੇ ਸੱਜਾ ਹੱਥ ਰੱਖਣਾ ਹੈ।

ਡੁੱਗੀ (ਧਾਮਾ*) ਦਾ ਚਿੱਤਰ

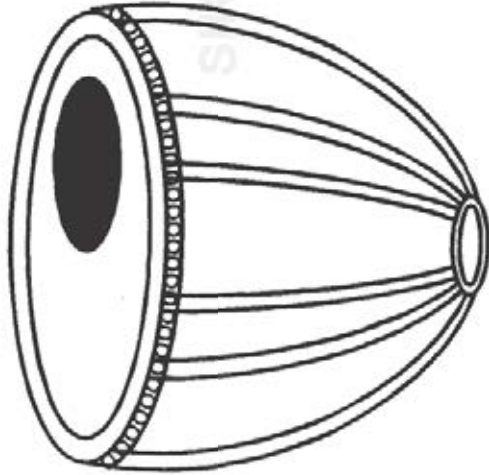

ਡੁੱਗੀ ਵਿਚੋਂ ਨਿਕਲਣ ਵਾਲੇ ਬੋਲ:-

ਗੇ, ਘੇ, ਕੜਾਂ, ਕੱਤ

ਨੋਟ:- ਡੁੱਗੀ ਤੇ ਖੱਬਾ ਹੱਥ ਰੱਖਣਾ ਹੈ ਅਤੇ ਉੱਪਰ ਦਿੱਤੇ ਹੋਏ ਬੋਲ ਖੱਬੇ ਹੱਥ ਨਾਲ ਵਜਾਉਣੇ ਹਨ।

* ਡੁੱਗੀ ਨੂੰ ਪੁਰਾਤਨ ਸਮੇਂ ਰਾਗੀ ਸਿੰਘ 'ਧਾਮਾ' ਭੀ ਆਖਦੇ ਸਨ। ਪੁਰਾਤਨ ਧਾਮੇ ਦਾ ਸਾਈਜ਼ ਉਚਾਈ ਵਿਚ ਖੜੇ ਡੁੱਖ ਨੂੰ ਬਿਆਦਾ ਹੁੰਦਾ ਸੀ ਅਤੇ ਸਿਆਹੀ ਦੀ ਜਗ੍ਹਾਂ ਤੇ ਆਟਾ ਲਗਾ ਕੇ ਵਜਾਉਂਦੇ ਸਨ। ਪਰ ਅੱਜਕੱਲ ਦੇ ਸਮੇਂ ਵਿਚ ਇਹ ਡੁੱਗੀ ਜੋ ਸਮਠੇ ਚਿੱਤਰ ਵਿਚ ਦਰਸਾਈ ਗਈ ਹੈ ਇਸ ਰੂਪ ਵਿਚ ਹੀ ਵੇਖਣ-ਸੁਣਨ ਨੂੰ ਮਿਲਦੀ ਹੈ।

ਪੁੜੀ ਅਤੇ ਡੁੱਗੀ ਵਿਚੋਂ ਅਲਗ-ਅਲਗ ਉਪਰੋਕਤ ਬੋਲ ਨਿਕਲਣ ਤੋਂ ਇਲਾਵਾ ਦੋਨੋਂ ਹੱਥਾਂ ਨਾਲ ਇਹ ਬੋਲ ਨਿਕਲਦੇ ਹਨ:- ਧਾ, ਧਿੰ, ਧੇਟ।

ਇਹ ਬੋਲ ਇਸ ਤਰ੍ਹਾਂ ਨਿਕਲਦੇ ਹਨ:- ਤਾ+ਗੇ=ਧਾ। ਗੇ+ਤਿੰ=ਧਿੰ। ਗੇ+ਤਿੰ=ਧਿੰ।

ਇਸ ਤਰ੍ਹਾਂ ਨਾਲ ਇਹ ਜੋ ਬੋਲ ਨਿਕਲਦੇ ਹਨ ਇਨ੍ਹਾਂ ਨੂੰ ਵਰਣ ਭੀ ਆਖਿਆ ਜਾਂਦਾ ਹੈ। ਸੰਗੀਤ ਸ਼ਾਸਤ੍ਰਾਂ ਵਿਚ ਇਹ ਦੱਸ ਵਰਣ ਲਿਖੇ ਮਿਲਦੇ ਹਨ।

ਇਨ੍ਹਾਂ ਬੋਲਾਂ (ਵਰਣਾਂ) ਨੂੰ ਵਜਾਉਣ ਦੀ ਵਿਧੀ ਅੱਗੇ ਫੋਟੋਆਂ ਰਾਹੀਂ ਦਰਸਾਈ ਗਈ ਹੈ। ਸੋ ਇਨ੍ਹਾਂ ਫੋਟੋਆਂ ਨੂੰ ਧਿਆਨ ਨਾਲ ਵੇਖੋ, ਫਿਰ ਤਬਲੇ ਤੇ ਹੱਥ ਰੱਖ ਕੇ ਬੋਲ ਕੱਢ ਕੇ ਵਜਾਉਣਾ ਸਿੱਖੋ!

੧. ਤਾ (ਨਾ)



ਤਾ ਜਾਂ ਨਾ ਦਾ ਬੋਲ ਵਜਾਉਣ ਲਈ, ਸੱਜੇ ਹੱਥ ਦੀ ਪਹਿਲੀ ਉਂਗਲੀ ਨੂੰ ਕਿਨਾਰੇ ਤੇ ਮਾਰ ਕੇ ਤਾ (ਨਾ) ਦਾ ਬੋਲ ਨਿਕਲੇਗਾ। ਵਿਚਕਾਰਲੀ ਉਂਗਲੀ ਨੂੰ ਸਿਆਹੀ ਤੇ ਡੁਹਣ ਨਹੀਂ ਦੇਣਾ ਖਰੀ ਰੱਖਣਾ ਹੈ। ਤੀਜੀ ਉਂਗਲੀ ਨੂੰ ਵਿਚਕਾਰ ਮੈਦਾਨ ਵਿਚ ਰੱਖਣਾ ਹੈ, ਥੜੀ ਜਿਹੀ ਸਿਆਹੀ ਨਾਲ ਡੁਹਦੀ ਹੋਵੇ। ਚੌਥੀ ਚੀਚੀ ਉਂਗਲੀ ਗਜਰੇ ਤੇ। ਅੰਗੂਠਾ ਚਿੱਲਾ ਛੱਡ ਦੇਣਾ ਹੈ। ਪੂਰੇ ਹੱਥ ਨੂੰ ਰੱਖਣ ਦੀ ਵਿਧੀ ਚਿੱਤਰ ਵੱਲ ਵੇਖ ਕੇ ਰੱਖਣਾ ਹੈ।

੨. ਤਿੱ (ਤੀ)



ਸੱਜੇ ਹੱਥ ਦੀ ਪੁਜੀਸ਼ਨ ਪਹਿਲੇ ਦੀ ਤਰ੍ਹਾਂ (ਦੱਖੇ ਚਿੱਤਰ) ਬਣਾ ਕੇ ਪਹਿਲੀ ਉਗਲੀ ਵਿਚਕਾਰ ਸਿਆਦੀ ਤੇ ਮਾਰਨੀ ਹੈ ਤੇ ਮਾਰ ਕੇ ਉਠਾ ਲੈਣੀ ਹੈ। ਇੰਜ ਤਿੱ ਦਾ ਬੋਲ ਨਿਕਲੇਗਾ।

੩. ਤੇ (ਤਿੱ)



ਸਿੱਤਰ ਵੱਲ ਵੇਖ ਕੇ ਹੱਥ ਰੱਖੋ ਅਤੇ ਇਸੇ ਤਰ੍ਹਾਂ ਸੱਜੇ ਹੱਥ ਦੀਆਂ ਦੋ ਉਂਗਲੀਆਂ ਨੂੰ ਸਿਆਹੀ ਦੇ ਵਿਚਕਾਰ ਮਾਰਨਾ ਹੈ ਤਾਂ ਤੇ ਜਾਂ ਤਿੱ ਦਾ ਬੋਲ ਨਿਕਲੇਗਾ।

ੳ. ਟ (ੜ) ਰ



ਦਿੱਤੇ ਹੋਏ ਚਿੱਤਰ ਅਨੁਸਾਰ ਸੱਜੇ ਹੱਥ ਦੀ ਪਹਿਲੀ ਉਂਗਲੀ ਨੂੰ ਸਿਆਹੀ ਦੇ ਵਿਚਕਾਰ ਮਾਰਨਾ ਹੈ ਅਤੇ ਬਾਕੀ ਤਿੰਨ ਉਂਗਲੀਆਂ ਉੱਠਾ ਕੇ ਰੱਖਣੀਆਂ ਹਨ. ਇੰਜ 'ੜ' ਜਾਂ 'ਟ' ਦਾ ਥੱਲ ਨਿਕਲੇਗਾ।

ਇਹੋ ਥੱਲ ਨੂੰ ਜਦੋਂ ਅੱਗੇ ਜਾ ਕੇ ਅਸੀਂ ਤਿਆਰੀ ਨਾਲ ਸਪੀਡ ਵਿਚ ਵਜਾਵਾਂਗੇ ਤਾਂ 'ਟ' ਦਾ 'ਰ' ਬਣ ਜਾਵੇਗਾ।

੫. ਤਿ (ਬਿ)



ਦਿਤੇ ਹੋਏ ਚਿੱਤਰ ਅਨੁਸਾਰ ਸੱਜੇ ਹੱਥ ਦੀ ਹਥੇਲੀ ਨੂੰ ਠੀਕ ਇੰਜ ਬਣਾ ਕੇ ਸਿਵੇਂ ਚੂਲੀ ਲੈਣ ਵੇਲੇ ਹੱਥ ਨੂੰ ਕਰੀਦਾ ਹੈ, ਹਥੇਲੀ ਦਾ ਇੱਕ ਪਾਸਾ (ਚਿੱਤਰ ਅਨੁਸਾਰ) ਸਿਆਹੀ ਤੇ ਮਾਰਨ ਨਾਲ 'ਤਿ' ਜਾਂ 'ਬਿ' ਦਾ ਭੋਲ ਨਿਕਲੇਗਾ।

੬. ਰ



ਦਿੱਤੇ ਹੋਏ ਚਿੱਤਰ ਅਨੁਸਾਰ ਹੱਥੋਂ ਦੀ ਦਾ ਦੂਸਰਾ ਪਾਸਾ ਸਿਆਹੀ ਤੇ
ਮਾਰਨ ਨਾਲ 'ਰ' ਦਾ ਬੋਲ ਨਿਕਲੇਗਾ।

੭. ਦੀਂ (ਦੂੰ) ਜਾਂ ਥੂੰ



ਸੱਜੇ ਹੱਥ ਦੀਆਂ ਚਾਰੇ ਉਗਲਾਂ ਇਕੱਠੀਆਂ ਕਰਕੇ (ਜੋੜ ਕੇ) ਹੱਥ ਸਿੱਧਾ ਕਰਕੇ ਉੱਪਰੇ ਦੀ ਲਿਆ ਕੇ ਇਸ ਤਰ੍ਹਾਂ ਸਿਆਹੀ ਤੇ ਮਾਰੋ ਕਿ ਹੱਥ ਦੀਆਂ ਉਗਲਾਂ ਦਾ ਵਿਚਕਾਰਲਾ ਹਿੱਸਾ ਸਿਆਹੀ ਤੇ ਵੱਜ ਕੇ ਹੱਥ ਦੀਆਂ ਉਗਲੀਆਂ ਅੱਗੇ ਪੈਂਦੇ ਉੱਠੇ ਹੋਏ ਨਜ਼ਰ ਆਵਣ, ਇੰਜ ਦੀ, 'ਦੂੰ' ਜਾਂ 'ਥੂੰ' ਦਾ ਥੋਲ ਨਿਕਲੇਗਾ।

੮. ਗੋ (ਘੋ)



ਖੱਬੇ ਹੱਥ ਨੂੰ ਦਰਸਾਏ ਗਏ ਚਿੱਤਰ ਅਨੁਸਾਰ ਰੱਖ ਕੇ ਹੱਥ ਦੀ ਵਿਚਕਾਰਲੀ (ਵੱਡੀ) ਉਂਗਲ ਦਾ ਪੱਟੇ ਦਾ ਅਗਲਾ ਕਿਨਾਰਾ ਡੁੱਗੀ ਦੇ ਮੈਦਾਨ ਦੇ ਡੀਬੇ ਪਾਸੇ ਵੱਲ ਨੂੰ ਮਾਰੋ ਤਾਂ ਗੋ ਦਾ ਬੋਲ ਨਿਕਲੇਗਾ।

ੲ. ਕੱ (ਕੱਤ)



ਖੱਬੇ ਹੱਥ ਨੂੰ ਚਿੱਤਰ ਵਿਚ ਦੱਸੋ ਗਾਏ ਢੰਗ ਨਾਲ ਉਪਰੋਂ ਲਿਆ ਕੇ ਚਾਰੇ
ਉਗਲੀਆਂ ਅਤੇ ਅੰਗੂਠਾ ਜੋੜ ਕੇ ਉਪਰੋਂ ਦੀ ਬੱਲੇ ਨੂੰ ਕੱਸ ਕੇ ਮਾਰੋ ਤਾਂ 'ਕੱ' ਜਾਂ
'ਕੱਤ' ਦਾ ਬੋਲ ਨਿਕਲੇਗਾ।

੧੦. ਧਾ



ਪਿੱਛਲੇ ਚਿੱਤਰਾਂ ਰਾਹੀਂ 'ਤਾ' ਅਤੇ 'ਗੇ' ਵਜਾਉਣ ਦੀ ਜੋ ਵਿਧੀ ਦਰਸਾਈ ਗਈ ਹੈ ਉਸੇ ਅਨੁਸਾਰ ਦੋਵੇਂ ਹੱਥਾਂ ਦੇ ਬੋਲ ਤਾ+ਗੇ ਇੱਕੋ ਦੱਮ ਇਕੱਠੇ ਵਜਾਵਾਂਗੇ ਤਾਂ 'ਧਾ' ਦਾ ਬੋਲ ਨਿਕਲੇਗਾ।

੧੧. ਧਿੰ



ਦੇਵੇਂ ਹੱਥਾਂ ਦੇ ਇੱਕਠੇ ਬੋਲ-ਤਿੰ+ਗੇ ਜਦੋਂ ਇੱਕਦਮ, ਇੱਕ ਸਾਥ
ਵਜਾਵਾਂਗੇ ਤਾਂ 'ਧਿੰ' ਦਾ ਬੋਲ ਨਿਕਲੇਗਾ।

ਨੋਟ:- ਇਸੇ ਵਿਧੀ ਅਨੁਸਾਰ ਤੇ (ਤਿੰ)+ਗੇ ਦੇ ਦੇਵੇਂ ਬੋਲ ਇੱਕ ਸਾਥ
ਵਜਾਉਣ ਨਾਲ 'ਧੇ' ਆਖਰ ਨਿਕਲੇਗਾ।

੧੨. ਤਾ (ਥਾਪ)



ਸੱਜੇ ਹੱਥ ਦੀਆਂ ਚਾਰੇ ਉਂਗਲਾਂ ਨੂੰ ਥੋੜਾ ਵਿੱਲਾ ਕਰਕੇ ਪੁੜੇ ਦੇ ਸਿਆਹੀ ਨਾਲ ਹਲਕੇ ਸਿਰੇ ਅਤੇ ਮੈਦਾਨ, ਕਿਨਾਰ ਤੇ ਇੰਜ ਮਾਰੋ ਕਿ ਪਹਿਲੀਆਂ ਤਿੰਨ ਉਂਗਲਾਂ ਥੋੜੀਆਂ ਸਿਹੀਆਂ ਛੂਹ ਕੇ ਉਠ ਜਾਣ ਪਰ ਚੀਚੀ ਉਂਗਲੀ ਕੁਝ ਚੋਰ ਨਾਲ ਵੱਜੇ (ਦੱਖੇ ਹਿੱਤਰ), ਤਾਂ ਥੋਲ 'ਤਾ' ਥਾਪ ਨਿਕਲੇਗਾ। ਇਸ ਥੋਲ ਨੂੰ ਖੁੱਲਾ 'ਤਾ' ਜਾਂ ਥਾਪ ਵੀ ਆਖਦੇ ਹਨ। ਪੁੜਾ ਸੁਰ ਕਰਕੇ ਵੀ ਥਾਪ ਮਾਰਕੇ ਸੁਰ ਦੇਖਦੇ ਹਨ। ਕਈ ਚੀਜ਼ਾਂ ਵਿਚ ਸਮ ਸਮੇਂ 'ਤਾ' (ਥਾਪ) ਵੱਜਦਾ ਹੈ।

੧੩. ਖੁੱਲਾ 'ਗੋ'



ਇਹ ਬੋਲ ਖੁੱਲੇ ਬੋਲਾਂ ਵਿਚ ਵੱਜਦਾ ਹੈ। ਖੱਬੇ ਹੱਥ ਦੀਆਂ ਉਗਲਾਂ ਜੋੜ ਕੇ ਦਰਸਾਏ ਗਏ ਚਿੱਤਰ ਅਨੁਸਾਰ ਡੱਗੀ ਤੇ ਮਾਰੇ ਤਾਂ ਖੁੱਲਾ ਗੋ ਦਾ ਬੋਲ ਨਿਕਲੇਗਾ।

੧੪. ਖੁੱਲਾ 'ਧਾ'



ਦੋਵੇਂ ਹੱਥ ਤਾਂ ਅਤੇ ਗੇ (ਖੁੱਲਾ) ਮਾਰੇ ਤਾਂ 'ਧਾ' (ਖੁੱਲਾ) ਬੋਲ ਨਿਕਲੇਗਾ।

੧੫. ਖੁੱਲਾ 'ਧਿੰ'



ਦੋਵੇਂ ਹੱਥ ਤਿੰਨ+ਖੁੱਲਾ 'ਗੇ' ਇੱਕ ਸਾਥ ਮਾਰੋ ਤਾਂ ਖੁੱਲਾ 'ਧਿੰ' ਦਾ ਥੋਲ
ਨਿਕਲੇਗਾ।



SIKHBOOKCLUB.COM

ਕੁਝ ਤਾਲਾਂ ਦਾ ਵਿਵਰਣ ਅਤੇ ਠੋਕੇ

ਤਾਲ ਦਾਦਰਾ

ਇਹ ਤਾਲ ਛੇ ਮਾਤ੍ਰਾਵਾਂ ਦਾ ਤਾਲ ਹੈ। ਇਸ ਦੇ ਦੋ ਵਿਭਾਗ ਹਨ। ਦੋਹਾਂ ਭਾਗਾਂ ਵਿਚ ਤਿੰਨ-ਤਿੰਨ ਮਾਤ੍ਰਾਵਾਂ ਦਾ ਸਮਾਂ ਹੁੰਦਾ ਹੈ। ਪਹਿਲੀ ਮਾਤ੍ਰਾ ਤੇ ਤਾਲੀ ਅਤੇ ਚੌਥੀ ਮਾਤ੍ਰਾ ਤੇ ਖਾਲੀ ਹੁੰਦੀ ਹੈ। ਤਵਲਾ ਸਿੱਖਣ ਵਾਲੇ ਵਿਦਿਆਰਥੀਆਂ ਨੂੰ ਸ਼ੁਰੂ-ਸ਼ੁਰੂ ਵਿਚ ਹੱਥ ਰੱਖਾਉਣ ਤੋਂ ਬਾਦ ਪਹਿਲਾਂ ਦਾਦਰਾ ਤਾਲ ਸਿਖਾਇਆ ਜਾਂਦਾ ਹੈ। ਕਿਉਂਕਿ ਇਹ ਇਕ ਛੋਟਾ ਜਿਹਾ ਤਾਲ ਅਤੇ ਆਸਾਨੀ ਨਾਲ ਨਿਕਲਣ ਵਾਲੇ ਬੋਲਾਂ ਦਾ ਤਾਲ ਹੈ। ਇਸ ਤਾਲ ਦਾ ਠੋਕਾ ਇਸ ਪ੍ਰਕਾਰ ਹੈ:-

	ਠੋਕਾ		
੧	੨	੩	੬
ਧਾ	ਸਿੰ	ਨਾ	ਨਾ
x		੦	ਤਿ

ਤਾਲ ਰੂਪਕ

ਇਹ ਤਾਲ ਸੱਤ ਮਾਤ੍ਰਾ ਦੀ ਤਾਲ ਹੈ। ਇਸ ਦੇ ਤਿੰਨ ਵਿਭਾਗ ਹਨ। ਪਹਿਲੇ ਭਾਗ ਵਿਚ ਤਿੰਨ ਮਾਤ੍ਰਾਵਾਂ ਦੂਜੇ ਭਾਗ ਵਿਚ ਦੋ ਅਤੇ ਤੀਜੇ ਭਾਗ ਵਿਚ ਵੀ ਦੋ ਮਾਤ੍ਰਾਵਾਂ ਹੁੰਦੀਆਂ ਹਨ। ਇਸਦੇ ਪਹਿਲੀ ਮਾਤ੍ਰਾ ਤੇ ਖਾਲੀ ਮਾਤ੍ਰਾ ਅਤੇ ਛੇਵੀਂ ਮਾਤ੍ਰਾ ਤੇ ਤਾਲੀ ਹੁੰਦੀ ਹੈ ਇਸ ਤਾਲ ਨੂੰ ਢੇਈਆ ਤਾਲੀ ਵੀ ਆਖਦੇ ਹਨ। ਤਾਲ ਦਾ ਠੋਕਾ ਇਸ ਪ੍ਰਕਾਰ ਹੈ:-

	ਠੋਕਾ		
੧	੨	੩	੬
ਤੀ	ਤੀ	ਨਾ	ਸਿੰ
੦		੨	੩

ਤਾਲ ਕਹਿਰਵਾ

ਇਸ ਤਾਲ ਵਿਚ ਅੱਠ ਮਾਤ੍ਰਾਵਾਂ ਹੁੰਦੀਆਂ ਹਨ। ਦੋ ਵਿਭਾਗ ਹਨ। ਦੋਹਾਂ ਭਾਗਾਂ ਵਿਚ ਚਾਰ-ਚਾਰ ਮਾਤ੍ਰਾਵਾਂ ਹੁੰਦੀਆਂ ਹਨ। ਪਹਿਲੀ ਮਾਤ੍ਰਾ ਤੇ ਤਾਲੀ ਅਤੇ ਪੰਜਵੀਂ ਮਾਤ੍ਰਾ ਤੇ ਖਾਲੀ ਹੁੰਦੀ ਹੈ। ਇਸ ਤਾਲ ਦਾ ਠੋਕਾ ਇਸ ਪ੍ਰਕਾਰ ਹੈ:-

੧	੨	੩	੪	੫	੬	੭	੮
ਧਾ	ਗੇ	ਨਾ	ਤੀ	ਨਾ	ਕੇ	ਸਿੰ	ਨਾ
x				੦			

ਠੋਕਾ

ਇਹ ਦੱਸ ਮਾਤ੍ਰਾਵਾਂ ਦਾ ਤਾਲ ਹੈ। ਚਾਰ ਵਿਭਾਗ ਹਨ। ਪਹਿਲੇ ਭਾਗ ਵਿਚ ਦੋ ਮਾਤ੍ਰਾਵਾਂ, ਦੂਜੇ ਵਿਚ ਤਿੰਨ, ਤੀਜੇ ਭਾਗ ਵਿਚ ਦੋ ਮਾਤ੍ਰਾਵਾਂ ਅਤੇ ਚੌਥੇ ਭਾਗ ਵਿਚ ਤਿੰਨ ਮਾਤ੍ਰਾਵਾਂ ਹੁੰਦੀਆਂ ਹਨ। ਇਸਦੀ ਪਹਿਲੀ, ਤੀਜੀ ਅਤੇ ਅੱਠਵੀਂ ਮਾਤ੍ਰਾ ਤੇ ਤਾਲੀ ਅਤੇ ਛੇਵੀਂ ਮਾਤ੍ਰਾ ਤੇ ਪਾਲੀ ਹੁੰਦੀ ਹੈ। ਇਹ ਤਾਲ ਵਿਚ ਬੰਦ ਅਤੇ ਖੁੱਲੇ ਬੋਲਾਂ ਰਾਹੀਂ ਪਰਨਾਂ ਵਜਾ ਕੇ ਗੱਤਕਾਰੀ ਕਰਕੇ ਬਹੁਤ ਵਧੀਆ ਸਾਥ ਹੁੰਦਾ ਹੈ। ਇਸ ਤਾਲ ਦਾ ਠੋਕਾ ਇਸ ਪ੍ਰਕਾਰ ਹੈ:-

੧	੨	੩	੪	੫	੬	੭	੮	੯	੧੦
ਸਿੰ	ਨਾ	ਸਿੰ	ਸਿੰ	ਨਾ	ਤਿੰ	ਨਾ	ਸਿੰ	ਸਿੰ	ਨਾ
x		੨			੦				

ਠੋਕਾ

ਸੂਲਫਾਕ ਤਾਲ (ਸੂਲਤਾਲ)

ਇਹ ਤਾਲ ਦੱਸ ਮਾਤ੍ਰਾਵਾਂ ਦਾ ਤਾਲ ਹੈ। ਇਸਦੇ ਪੰਜ ਵਿਭਾਗ ਹਨ, ਹਰੇਕ ਭਾਗ ਵਿਚ ਦੋ-ਦੋ ਮਾਤ੍ਰਾਵਾਂ ਦਾ ਸਮਾਂ ਹੁੰਦਾ ਹੈ। ਇਸ ਵਿਚ ਪਹਿਲੀ ਪੰਜਵੀਂ ਅਤੇ ਸੱਤਵੀਂ ਮਾਤ੍ਰਾ ਤੇ ਤਾਲੀ ਅਤੇ ਤੀਜੀ, ਨੌਵੀਂ ਮਾਤ੍ਰਾ ਖਾਲੀ ਹੁੰਦੀ ਹੈ। ਪੁਰਾਤਨ ਸਮੇਂ ਵਿਚ ਇਹ ਤਾਲ ਕੇਵਲ ਧਰੁੱਪਦ ਗਾਇਨ ਸ਼ੈਲੀ ਵਿਚ ਵਜਾਇਆ ਜਾਂਦਾ ਸੀ। ਜੇ ਕਿ ਮ੍ਰਿਦੰਗ ਤੇ ਖੁੱਲੇ ਬੋਲਾਂ ਰਾਹੀਂ ਵੱਜਦਾ ਸੀ, ਪਰ ਅਜੋਕੇ ਸਮੇਂ ਵਿਚ ਇਸ ਤਾਲ ਨੂੰ ਬੰਦ ਬੋਲਾਂ ਰਾਹੀਂ ਤਬਲੇ ਤੇ ਚਲੰਤ ਲੈਅ ਵਿਚ ਵਜਾ ਕੇ ਸੰਗਤ ਕੀਤੀ ਜਾਂਦੀ ਹੈ। ਗੁਰੂ ਘਰ ਅੰਦਰ ਕੀਰਤਨੀਦੇ ਇਸ ਤਾਲ ਵਿਚ ਬੜੀਆਂ-ਬੜੀਆਂ ਸੁੰਦਰ ਰੀਤਾਂ ਅਕਸਰ ਗਾਉਂਦੇ ਹਨ। ਇਸ ਤਾਲ ਦਾ ਨੋਕਾ ਇਸ ਪ੍ਰਕਾਰ ਹੈ:-

੧	੨	੩	੪	੫	੬	੭	੮	੯	੧੦
ਪਿੰ	ਤਿਰਕਿੜ	ਤੂ	ਨਾ	ਕੱ	ਤਾ	ਧਾ	ਧਾ	ਤੂ	ਨਾ
X		੦		੨		੩		੦	

ਨੋਕਾ
ਇੱਕਤਾਲ

ਇਹ ਤਾਲ ਬਾਰਾਂ ਮਾਤ੍ਰਾਵਾਂ ਦਾ ਤਾਲ ਹੈ। ਇਸ ਦੇ ਛੇ ਵਿਭਾਗ ਹੁੰਦੇ ਹਨ। ਹਰੇਕ ਭਾਗ ਵਿਚ ਦੋ-ਦੋ ਮਾਤ੍ਰਾਵਾਂ ਹੁੰਦੀਆਂ ਹਨ। ਇਸ ਤਾਲ ਦੀ ਪਹਿਲੀ, ਪੰਜਵੀਂ, ਨੌਵੀਂ, ਗਿਆਰ੍ਹਵੀਂ ਮਾਤ੍ਰਾ ਤੇ ਤਾਲੀ ਹੁੰਦੀ ਹੈ, ਤੀਜੀ ਅਤੇ ਸੱਤਵੀਂ ਮਾਤ੍ਰਾ ਤੇ ਤਾਲੀ ਹੈ। ਇਸ ਤਾਲ ਨੂੰ ਪੁਰਾਤਨ ਰਾਗੀ ਸਿੱਧਾ "ਯੱਕਾ" ਵੀ ਆਖਦੇ ਸਨ। ਇਕ ਤਾਲ ਸੰਗਤ ਸਮੇਂ ਬਿਲੀਬਿਤ, ਮੱਧ ਅਤੇ ਦਰੁੱਤ ਲੈਆਂ ਵਿਚ ਵਜਾਇਆ ਜਾਂਦਾ ਹੈ।

੧	੨	੩	੪	੫	੬	੭	੮	੯	੧੦	੧੧	੧੨
ਪਿੰ	ਤਿਰਕਿੜ	ਧਾਰੋ	੪	ਤਿਰਕਿੜ	ਨਾ	ਕੱ	ਤਾ	ਧਾਰੋ	ਤਿਰਕਿੜ	ਪਿੰ	ਨਾ
X		੦		੨		੦		੩		੪	

ਨੋਕਾ

ਚਾਰ ਤਾਲ

ਇਸ ਤਾਲ ਵਿਚ ਬਾਰ੍ਹਾਂ ਮਾਤ੍ਰਾ ਹਨ। ਛੇ ਵਿਭਾਗ ਹਨ, ਹਰੇਕ ਭਾਗ ਵਿਚ ਦੋ-ਦੋ ਮਾਤ੍ਰਾਵਾਂ ਹੁੰਦੀਆਂ ਹਨ। ਇਸ ਤਾਲ ਵਿਚ ਪਹਿਲੀ, ਪੰਜਵੀਂ, ਨੌਵੀਂ ਅਤੇ ਗਿਆਰ੍ਹਵੀਂ ਮਾਤ੍ਰਾ ਤੇ ਤਾਲੀ ਹੁੰਦੀ ਹੈ ਅਤੇ ਤੀਜੀ, ਸੱਤਵੀਂ ਮਾਤ੍ਰਾ ਤੇ ਖਾਲੀ ਹੁੰਦੀ ਹੈ। ਇਹ ਤਾਲ ਖੁੱਲੇ ਥੋਲੇ ਰਾਹੀਂ ਧਰੁੱਪਦ ਗਾਇਨ ਸ਼ੈਲੀ ਵਿਚ ਵਜਾਇਆ ਜਾਂਦਾ ਹੈ। ਕਈ ਸੰਗੀਤ ਵਿਦਵਾਨ ਇਸ ਤਾਲ ਨੂੰ ਧਰੁੱਪਦ ਤਾਲ ਵੀ ਕਹਿ ਦਿੰਦੇ ਹਨ। ਇਸ ਦਾ ਨੋਕਾ ਇਸ ਪ੍ਰਕਾਰ ਹੈ।

ਨੋਕਾ

੧	੨	੩	੪	੫	੬	੭	੮	੯	੧੦	੧੧	੧੨
ਧਾ	ਧਾ	ਦਿ	ਤਾ	ਕਿਟ	ਧਾ	ਦਿ	ਤਾ	ਤਿਟ	ਕੱਤਾ	ਗਦਿ	ਗੋਨ
x		੦	੨	੨		੦	੩	੩		੪	

ਧਮਾਰ ਤਾਲ

ਇਹ ਚੌਦਾਂ ਮਾਤ੍ਰਾ ਦੀ ਤਾਲ ਹੈ। ਇਸ ਦੇ ਚਾਰ ਭਾਗ ਹਨ। ਇਸਦੀ ਪਹਿਲੀ, ਛੇਵੀਂ ਅਤੇ ਗਿਆਰ੍ਹਵੀਂ, ਮਾਤ੍ਰਾ ਤੇ ਤਾਲੀ ਹੁੰਦੀ ਹੈ ਅਤੇ ਅੱਠਵੀਂ ਮਾਤ੍ਰਾ ਤੇ ਖਾਲੀ ਹੁੰਦੀ ਹੈ। ਇਹ ਖੁੱਲੇ ਥੋਲੇ ਰਾਹੀਂ ਵੱਜਣ ਵਾਲੀ ਤਾਲ ਹੈ। ਇਹ ਧਮਾਰ ਤਾਲ ਇੱਕ ਵਿਲੱਖਣ ਤਰ੍ਹਾਂ ਦੀ ਗਾਇਨ ਸ਼ੈਲੀ ਨਾਲ ਸੰਗਤ ਕਰਨ ਵਾਲੀ ਤਾਲ ਹੈ। ਇਸ ਗਾਇਨ ਸ਼ੈਲੀ ਵਿਚ ਜ਼ਿਆਦਾਤਰ ਬਿਲੀਬਿਤ ਚਾਲ ਵਿਚ ਹੋਲੀਆਂ ਗਾਈਆਂ ਜਾਂਦੀਆਂ ਹਨ। ਇਸੇ ਸ਼ੈਲੀ ਨੂੰ ਹੀ ਧਮਾਰ ਗਾਇਨ ਵੀ ਆਖਿਆ ਜਾਂਦਾ ਹੈ।

ਨੋਕਾ

੧	੨	੩	੪	੫	੬	੭	੮	੯	੧੦	੧੧	੧੨	੧੩	੧੪
ਕ	ਧਿ	ਟ	ਧਿ	ਟ	ਧਾ	੩	ਗੇ	ਤਿ	ਟ	ਤਿ	ਟ	ਤਾ	੩
x			੨	੨		੦	੦	੩	੩	੩	੩	੩	੩

ਦੀਪਰੰਦੀ (ਜਾਂ) ਚੰਚਲ ਤਾਲ

ਇਹ ਚੌਦਾਂ ਮਾਤ੍ਰਾਂ ਦਾ ਤਾਲ ਹੈ। ਇਸ ਵਿਚ ਚਾਰ ਵਿਭਾਗ ਹਨ। ਪਹਿਲੀ ਚੌਥੀ ਅਤੇ ਗਿਆਰ੍ਹਵੀਂ ਮਾਤ੍ਰਾ ਤੇ ਤਾਲੀ ਅਤੇ ਅੱਠਵੀਂ ਮਾਤ੍ਰਾ ਤੇ ਖਾਲੀ ਹੁੰਦੀ ਹੈ। ਇਸੇ ਤਾਲ ਨੂੰ ਜਦੋਂ ਮੱਧ ਲੈਅ ਜਾਂ ਥੋੜੀ ਬਿਲੰਬਿਤ ਵਿਚ ਵਜਾਇਆ ਜਾਂਦਾ ਹੈ ਤਾਂ ਦੀਪਰੰਦੀ ਆਖਦੇ ਹਨ, ਜਦੋਂ ਚਲੰਤ ਲੈਅ ਕਰਕੇ ਵਜਾਇਆ ਜਾਵੇਂ ਤਾਂ ਚੰਚਲ ਤਾਲ ਆਖਦੇ ਹਨ। ਠੋਕਾ ਇਸ ਪ੍ਰਕਾਰ ਹੈ।

ਠੋਕਾ

੧	੨	੩	੪	੫	੬	੭	੮	੯	੧੦	੧੧	੧੨	੧੩	੧੪
ਧਾ	ਧਿ	ਸ	ਧਾ	ਗੇ	ਤਿ	ਸ	ਤਾ	ਤਿ	ਸ	ਧਾ	ਗੇ	ਧਿ	ਸ
x		੨	੨				੦			੩			

ਤਿੰਨਤਾਲ

ਇਸ ਤਾਲ ਵਿਚ ਸੋਲ੍ਹਾਂ ਮਾਤ੍ਰਾ ਹੁੰਦੀਆਂ ਹਨ। ਚਾਰ ਵਿਭਾਗ ਹਨ। ਇਸ ਵਿਚ ਪਹਿਲੀ, ਪੰਜਵੀਂ, ਤੇਰ੍ਹਵੀਂ ਮਾਤ੍ਰਾ ਤੇ ਤਾਲੀ ਹੁੰਦੀ ਹੈ ਅਤੇ ਨੌਵੀਂ ਮਾਤ੍ਰਾ ਤੇ ਖਾਲੀ ਹੁੰਦੀ ਹੈ। ਇਹ ਤਾਲ ਸ਼ਾਸਤ੍ਰੀ ਸੰਗੀਤ (classical music) ਦਾ ਬੜਾ ਪ੍ਰਸਿੱਧ ਤਾਲ ਹੈ। ਇਹ ਤਾਲ ਨੂੰ ਬਿਲੰਬਿਤ, ਮੱਧ ਅਤੇ ਦਰੁੱਤ ਤਿੰਨੋਂ ਲੈਆਂ ਵਿਚ ਬਾਖ਼ੂਬੀ ਨਾਲ ਵਜਾਇਆ ਜਾਂਦਾ ਹੈ। ਇਸ ਦਾ ਠੋਕਾ ਇਸ ਪ੍ਰਕਾਰ ਹੈ।

ਠੋਕਾ

੧	੨	੩	੪	੫	੬	੭	੮	੯	੧੦	੧੧	੧੨	੧੩	੧੪	੧੫	੧੬
ਧਾ	ਧਿ	ਧਿ	ਧਾ	ਧਾ	ਧਿ	ਧਿ	ਧਾ	ਧਾ	ਤਿ	ਤਿ	ਤਾ	ਤਾ	ਧਿ	ਧਿ	ਧਾ
x				੨				੦				੩			

ਮੱਤ ਤਾਲ

ਇਸ ਤਾਲ ਵਿਚ ਨੌਂ ਮਾਤ੍ਰਾ ਹੁੰਦੀਆਂ ਹਨ। ਤਿੰਨ ਵਿਭਾਗ ਹਨ। ਇਸ ਵਿਚ ਪਹਿਲੀ, ਤੀਜੀ ਅਤੇ ਛੇਵੀਂ ਮਾਤ੍ਰਾ ਤੇ ਤਾਲੀ ਹੁੰਦੀ ਹੈ। ਖਾਲੀ ਕੋਈ ਨਹੀਂ ਹੁੰਦੀ। ਗੁਰੂ ਘਰ ਅੰਦਰ ਇਹ ਤਾਲ ਵਿਚ ਭੀ ਰਾਗੀ ਸਿੰਘ ਬੜੀਆਂ-ਸੁੰਦਰ-ਸੁੰਦਰ ਬੰਦਿਸ਼ਾਂ ਗਾਇਨ ਕਰਦੇ ਹਨ ਜੋ ਕਿ ਪੁਰਾਤਨ ਸਮੇਂ ਤੋਂ ਚਲੀਆਂ ਆ ਰਹੀਆਂ ਹਨ। ਇਸ ਤਾਲ ਦਾ ਠੋਕਾ ਇਸ ਪ੍ਰਕਾਰ ਹੈ।

੧	੨	੩	੪	੫	੬	੭	੮	੯
ਪਿੰ	ਤਿਟਕਿਟ	ਪਿੰ	ਧਾ	ਤਿ	ਟ	ਧਾਗੇ	ਨਧਾ	ਤਿਟਕਿਟ
x		੨			੩			

ਠੋਕਾ

SIKHBOOKS.COM ਪੰਜਾਬੀ ਤਾਲ

ਇਹ ਤਾਲ ਸੋਲ੍ਹਾਂ ਮਾਤ੍ਰਾ ਦਾ ਤਾਲ ਹੈ। ਇਸ ਦੇ ਚਾਰ ਵਿਭਾਗ ਹਨ। ਇਸ ਵਿਚ ਪਹਿਲੀ, ਪੰਜਵੀਂ, ਤੇਰ੍ਹਵੀਂ ਮਾਤ੍ਰਾ ਤੇ ਤਾਲੀ ਹੁੰਦੀ ਹੈ ਅਤੇ ਨੌਵੀਂ ਮਾਤ੍ਰਾ ਖਾਲੀ ਹੁੰਦੀ ਹੈ। ਪੰਜਾਬ ਘਰਾਨੇ ਵਿਚ ਅਤੇ ਗੁਰੂ ਘਰ ਵਿਚ ਇਸੇ ਤਾਲ ਨੂੰ ਛੋਟੀ ਤਿੰਨਤਾਲ ਭੀ ਕਹਿੰਦੇ ਹਨ। ਇਸ ਤਾਲ ਦਾ ਠੋਕਾ ਇਸ ਪ੍ਰਕਾਰ ਹੈ।

੧	੨	੩	੪	੫	੬	੭	੮	੯	੧੦	੧੧	੧੨	੧੩	੧੪	੧੫	੧੬
ਧਾ	੨	੩	੪	੫	੬	੭	੮	੯	੧੦	੧੧	੧੨	੧੩	੧੪	੧੫	੧੬
x															

ਠੋਕਾ

ਤਾਲ ਫ਼ਰੋਦਸਤ

ਇਸ ਤਾਲ ਵਿਚ ਚੌਦਾਂ ਮਾਤ੍ਰਾਵਾਂ ਹੁੰਦੀਆਂ ਹਨ। ਸੱਤ ਵਿਭਾਗ ਹਨ। ਪਹਿਲੀ, ਪੰਜਵੀਂ, ਸੱਤਵੀਂ, ਨੌਵੀਂ, ਗਿਆਰ੍ਹਵੀਂ ਮਾਤ੍ਰਾ ਤੇ ਤਾਲੀ ਹੁੰਦੀ ਹੈ ਅਤੇ ਤੀਜੀ ਅਤੇ ਤੇਰ੍ਹਵੀਂ ਮਾਤ੍ਰਾ ਖਾਲੀ ਹੁੰਦੀ ਹੈ। ਇਹ ਤਾਲ ਬੜਾ ਘੱਟ ਪ੍ਰਚਲਿਤ ਹੋਇਆ ਹੈ, ਕਿਉਂਕਿ ਇਸਦੀ ਚਾਲ ਭੀ ਕਾਫੀ ਕਠਿਨ ਹੈ। ਫਿਰ ਭੀ ਇਸ ਤਾਲ ਵਿਚ ਗੁਰੂ ਘਰ ਦੇ ਕੀਰਤਨੀਏ ਬੜੀਆਂ ਸੁੰਦਰ ਬੰਦਸ਼ਾਂ ਗਾਉਂਦੇ ਹਨ। ਇਸ ਤਾਲ ਦਾ ਠੋਕਾ ਇਸ ਪ੍ਰਕਾਰ ਹੈ।

ਠੋਕਾ

੧	੨	੩	੪	੫	੬	੭	੮	੯	੧੦	੧੧	੧੨	੧੩	੧੪
ਘਿੰ	ਘਿੰ	ਧਾਗੇ	ਤਿਰਕਿੜ	ਤੁ	ਨਾ	ਕ	ਤਾ	ਧਾਤਿਰ	ਕੜੀਧ	ਨਗ	ਧਾਤਿਰ	ਕੜੀਧਿੰ	ਨਗ
X		੦		੨		੩	੪			੫			੦

ਪਉੜੀ ਠੋਕਾ

ਇਹ ਠੋਕਾ ਕੇਵਲ ਚਾਰ ਮਾਤ੍ਰਾ ਦਾ ਹੈ। ਖੁੱਲੇ ਬੋਲਾਂ ਰਾਹੀਂ ਗੁਰੂ ਘਰ ਅੰਦਰ ਆਸਾ ਦੀ ਵਾਰ ਗਾਇਨ ਸਮੇਂ ਪਉੜੀ ਨਾਲ ਠੋਕਾ ਵਜਾਇਆ ਜਾਂਦਾ ਹੈ। ਠੋਕੇ ਦੇ ਬੋਲ ਅਤੇ ਠੋਕਾ ਇਸ ਪ੍ਰਕਾਰ ਹੈ,

ਠੋਕਾ

੧	੨	੩	੪
ਗੇ	ਤਿਟ	ਤਾ	ਗੇਤਾ
X			

ਤਾਲਾਂ ਵਿਚ ਪ੍ਰਯੋਗ ਹੋਣ ਵਾਲੀ ਸਮਗਰੀ

ਤਾਲ ਦਾਦਰਾ

ਨੋਕਾ:-	੧	੨	੩	੪	੫	੬
	ਧਾ	ਥਿ	ਨਾ	ਧਾ	ਤਿ	ਨਾ
X	X			੦		
ਪ੍ਰਕਾਰ:-	ਧਾ	ਤਿ	ਤਿ	ਤੱਕ	ਥਿ	ਥਿ
੧.	ਥਿ	ਤਾ	ਤਾ	ਤਾਕ੍	ਥਿ	ਥਿ
੨.	ਧਾਗੇ	ਧਾ	ਤਿ	ਨਾਕ੍	ਧਾ	ਤਿ
੩.	ਧੀ S ਕੜ	ਥਿਧਿ	ਨਾਨਾ	ਤੀ S ਕੜ	ਥਿਧਿ	ਨਾਨਾ
੪.	ਥਿੰਨਾ	ਧੀ S ਕੜ	ਥਿੰਨਾ	ਤਿੰਨਾ	ਤੀ S ਕੜ	ਤਿੰਨਾ
੫.	ਥਿੰਨਾ	ਥਿੱਟ	ਨਾਗੇ	ਤਿੰਨਾ	ਤਿੱਟ	ਨਾਗੇ
੬.	ਧਾਧਾ	ਥਿਟ	ਨਾਗੇ	ਤਾਤਾ	ਤਿੱਟ	ਨਾਗੇ
੭.	ਥਿੰਨਾ	ਥਿੰ	ਨਾਗੇ	ਤਿੰਨਾ	ਤਿੰ	ਨਾਗੇ
੮.	ਧੀ	ਕੜਾਧੀਧੀ	ਨਾਨਾ	ਤੀ	ਕੜਾਤੀਤੀ	ਨਾਨ
X	X			੦		

ਤਾਲ ਦਾਦਰਾ ਲੱਗੀਆਂ

੧	ਧਾਗੇ	੧	ਧਾਗੇ	੬	ਕੇਨਾ
੨	ਧਾਪਿੰ	੨	ਧਾਪਿੰ	੭	ਤੁਨਾ
੩	ਪਿੰਨਾ	੩	ਪਿੰਨਾ	੮	ਪਿੰਨਾ
੪	ਧਾਪੀਂ	੪	ਤੱਕ	੯	ਤੱਕ
੫	ਧਾਗੇ	੫	ਘੋਘੇ	੧੦	ਘੋਘੇ
੬	ਪਿੰ	੬	ਗੇਨਾ	੧੧	ਕੇਨਾ
੭	ਪਿੰ	੭	ਤਿਰਕਿੜ	੧੨	ਤਿਰਕਿੜ
੮	ਧਾਪਿੰ	੮	ਤਿਰਕਿੜ	੧੩	ਤਿਰਕਿੜ
੯	ਧਾਤਿਰ	੯	ਨਾਗੇ	੧੪	ਨਾਗੇ
੧੦	ਧਿਟ	੧੦	ਤਿਟ	੧੫	ਤਿਟ
੧੧	ਘੋਘੇ	੧੧	ਘੋਘੇ	੧੬	ਘੋਘੇ
	X				

ਤਾਲ ਦਾਦਰਾ ਰੇਲੇ

	੧	੨	੩	੪	੫	੬
੧.	ਧਾਗੇ	ਤਿੰਨਾ	ਕਿੜਨਕ	ਤਿਰਕਿੜ	ਤਕਤਾ	ਤਿਰਕਿੜ
	ਤਾਕੇ	ਤਿੰਨਾ	ਕਿੜਨਕ	ਤਿਰਕਿੜ	ਤਕਤਾ	ਤਿਰਕਿੜ
੨.	ਪਿੜ	ਨਾਗੇ	ਤਿਟ	ਤੇਟ	ਪਿੜ	ਨਾਗੇ
	ਕਿੜ	ਨਾਕੇ	ਤਿਟ	ਤੇਟ	ਪਿੜ	ਨਾਗੇ
੩.	ਧਾਤਿਟ	ਪਿੜਨਗ	ਤਿਟਕਿਟ	ਪਿੜਨਗ	ਤਿਟਕਿਟ	ਪਿੜਨਗ
	ਤਾਤਿਟ	ਕਿੜਨਗ	ਤਿਟਕਿਟ	ਪਿੜਨਗ	ਤਿਟਕਿਟ	ਪਿੜਨਗ
੪.	ਧਾਤਿਰ	ਕਿੜਨਗ	ਤਿਰਕਿੜ	ਧਾਤਿਰ	ਕਿੜਨਗ	ਤਿਰਕਿੜ
	ਤਾਤਿਰ	ਕਿੜਨਗ	ਤਿਰਕਿੜ	ਧਾਤਿਰ	ਕਿੜਨਗ	ਤਿਰਕਿੜ

ਤਿਹਾਈਆਂ ਤਾਲ ਦਾਦਰਾ

ਬੇਦਮਦਾਰ						
੧.	ਧਾਧਾ	ਤਿਰਕਿੜ	ਧਾਧਾ	ਤਿਰਕਿੜ	ਧਾਧਾ	ਤਿਰਕਿੜ
	ਧਾ					
	X					

ਬੇਦਮਦਾਰ:-	ਤਿਰਕਿੜ	ਤਕਤਾ	ਤਿਰਕਿੜ	ਧਾਤਿਰ	ਕਿੜਧਾ	ਤਿਰਕਿੜ
੨.	ਧਾ X					
ਬੇਦਮਦਾਰ:-	ਕੜਾ S ਨ	ਤਿਰਕਿੜ	ਤਕਤਾ	ਤਿਰਕਿੜ	ਧਾ	ਤਿਰਕਿੜ
੩.	ਤਕਤਾ ਧਾ X	ਤਿਰਕਿੜ	ਧਾ	ਤਿਰਕਿੜ	ਤਕਤਾ	ਤਿਰਕਿੜ
ਬੇਦਮਦਾਰ:-	ਕੱਠ	ਧਾਤਿਰ	ਕਿਟਤੱਕ	ਧਾਤੀ	ਧਾ	ਧਾਤਿਰ
੪.	ਕਿਟਤੱਕ ਧਾ X	ਧਾਤੀ	ਧਾ	ਧਾਤਿਰ	ਕਿਟਤੱਕ	ਧਾਤੀ
ਦਮਦਾਰ ਤਿਹਾਈ:-						
੧.	ਤਿਰਕਿੜ	ਕੜਾ S ਨ	ਧਾ	S	S	ਤਿਰਕਿੜ
	ਕੜਾ S ਨ	ਧਾ	S	S	ਤਿਰਕਿੜ	ਕੜਾ S ਨ
	ਧਾ					
	X					

ਦਮਦਮਰ ਤਿਹਾਈ.-

੨. ਤਿਰਕਿੜ ਤਕਤਾ ਧਾ | ਧਾ | S | S ਤਿਰਕਿੜ
 ਤਕਤਾ ਧਾ S | S ਤਿਰਕਿੜ ਤਕਤਾ
 ਧਾ X



SIKHBOOKS.COM

ਤਾਲ ਰੂਪਕ

ਠੇਕੇ (ਪ੍ਰਕਾਰ)

੧. ਪ੍ਰਕਾਰ:-	੧	ਤੀ	੨	੩	੪	੫	੬	੭
੨. ਪ੍ਰਕਾਰ:-	ਤੀ	ਤੀਤੀ	ਤੀਤੀ	ਨਾ	ਨਾਨਾ	ਨਾਨਾ	ਨਾਨਾ	ਨਾਨਾ
੩. ਪ੍ਰਕਾਰ:-	ਤੀ S ਕੜ	ਨਾ	ਤਿਰਕਿੜ	ਨਾਨਾ	ਨਾਨਾ	ਨਾਨਾ	ਨਾਨਾ	ਨਾਨਾ
੪. ਪ੍ਰਕਾਰ:-	ਤੀ	ਨਾ	ਤਿਰਕਿੜ	ਤਿਰਕਿੜ	ਨਾਨਾ	ਨਾਨਾ	ਨਾਨਾ	ਨਾਨਾ
੫. ਪ੍ਰਕਾਰ:-	ਤੀ	ਤਿਟ	ਤਿਰਕਿੜ	ਤਿਰਕਿੜ	ਨਾਨਾ	ਨਾਨਾ	ਨਾਨਾ	ਨਾਨਾ
੬. ਪ੍ਰਕਾਰ:-	ਤੀ	ਤਿਕ	ਤਿਰਕਿੜ	ਤਿਰਕਿੜ	ਨਾਨਾ	ਨਾਨਾ	ਨਾਨਾ	ਨਾਨਾ
੭. ਪ੍ਰਕਾਰ:-	ਤੀ	ਨਾ	ਤਿਰਕਿੜ	ਤਿਰਕਿੜ	ਨਾਨਾ	ਨਾਨਾ	ਨਾਨਾ	ਨਾਨਾ
੮. ਪ੍ਰਕਾਰ:-	ਤੀ	ਤੀ	ਤਿਰਕਿੜ	ਤਿਰਕਿੜ	ਨਾਨਾ	ਨਾਨਾ	ਨਾਨਾ	ਨਾਨਾ
	⊗							

ਨੋਟ:- ਤਾਲ ਰੂਪਕ ਵਿਚ ਸੰਗਤ ਕਰਦੇ ਸਮੇਂ ਇਨ੍ਹਾਂ ਠੇਕਿਆਂ ਵਿਚੋਂ ਕੋਈ ਭੀ ਠੇਕਾ ਜੋ ਸੰਗਤ-ਸਾਥ ਵਜਾਉਣਿਆ ਸੁੰਦਰ ਲਗੇ, ਵਜਾ ਸਕਦੇ ਹੋ।

ਤਾਲ ਰੂਪਕ

ਠੇਕਾ:- ੧	੧	੩	੪	੬	੭
ਤੀ	ਤੀ	ਨਾ	ਪਿੰ	ਪਿੰ	ਨਾ
⊗			੨	੩	
ਧਾਤਿਰ	ਕਿੜਪਿ	ਤਿਟ	ਪਿਟ	ਤਿੰਨਾ	ਕੇਨਾ
ਤਾਤਿਰ	ਕਿੜਤਿ	ਤਿਟ	ਪਿਟ	ਪਿੰਨਾ	ਗੇਨਾ
⊗			੨	੩	
੧. ਧਾਤਿਰ	ਕਿੜਪਿ	ਤਿਟ	ਧਾਤਿਰ	ਤਿਟ	ਧਾ
ਧਾਤਿਰ	ਕਿੜਪਿ	ਤਿਟ	ਪਿਟ	ਤਿੰਨਾ	ਕੇਨਾ
ਤਾਤਿਰ	ਕਿੜਤਿ	ਤਿਟ	ਤਾਤਿਰ	ਤਿਟ	ਤਾ
ਧਾਤਿਰ	ਕਿੜਪਿ	ਤਿਟ	ਪਿਟ	ਪਿੰਨਾ	ਗੇਨਾ
⊗			੨	੩	
੨. ਧਾਤਿਰ	ਕੜਪਿ	ਤਿਟ	ਧਾ	ਤਿਟ	ਧਾ
ਧਾਤਿਰ	ਕੜਪਿ	ਤਿਟ	ਪਿਟ	ਤਿੰਨਾ	ਕੇਨਾ
ਤਾਤਿਰ	ਕੜਤਿ	ਤਿਟ	ਤਾ	ਤਿਟ	ਤਾ
ਧਾਤਿਰ	ਕੜਪਿ	ਤਿਟ	ਪਿਟ	ਪਿੰਨਾ	ਗੇਨਾ
⊗			੨	੩	

੩.	ਪਿਟ ਧਾਤਿਰ ਤਿਟ ਧਾਤਿਰ	ਤਿਰਕਿੜ ਤਿਟ ਤਿਰਕਿੜ ਤਿਟ	ਪਿਟ ਪਿਟ ਤਿਟ ਪਿਟ ੨	ਤਿਰਕਿੜ ਤਿੰਨਾ ਤਿਰਕਿੜ ਪਿੰਨਾ ੩	ਪਾ ਕੇਨਾ ਤਾ ਗੇਨਾ
੪.	⊗ ਪਿਟ ਧਾਤਿਰ ਤਿਟ ਧਾਤਿਰ	ਤਿਟ ਤਿਟ ਤਿਟ ਤਿਟ	ਧਾਤਿਰ ਪਿਟ ਤਾਤਿਰ ਪਿਟ ੨	ਤਿਟ ਤਿੰਨਾ ਤਿਟ ਪਿੰਨਾ ੩	ਗੇਨਾ ਕੇਨਾ ਕੇਨਾ ਗੇਨਾ
੫.	⊗ ਧਾਤਿਰ ਧਾਤਿਰ ਤਾਤਿਰ ਧਾਤਿਰ	ਤਿਟ ਤਿਟ ਤਿਟ ਤਿਟ	ਪਿਟ ਪਿਟ ਤਿਟ ਪਿਟ ੨	ਪਿੰਨਾ ਪਿੰਨਾ ਤਿੰਨਾ ਪਿੰਨਾ ੩	ਗੇਨਾ ਗੇਨਾ ਕੇਨਾ ਗੇਨਾ
	ਧਾਤਿਰ ਗਿਨਾ ਪਿਟਾ ਕਿੜਪਿ	ਤਿਟ S ਪਿੰਨਾ ਗੇਨਾ	ਤਿਹਾਈ ਗੇਨਾ ਧਾਤਿਰ ਗਿਨਾ ਪਿਟ	ਧਾਗੇ ਤਿਟ S ਪਿੰਨਾ	ਪਿੰਨਾ ਗੇਨਾ ਧਾਤਿਰ ਗੇਨਾ

ਰੇਲਾ ਤਾਲ ਰੂਪਕ

ਧਾਤਿਰ ਤਾਤਿਰ ⊗	ਕਿਟਤਕ ਕਿਟਤਕ	ਤਾਗੇ ਤਾਕੇ	ਧਾਤਿਰ ਧਾਤਿਰ ੨	ਕਿਟਤਕ ਕਿਟਤਕ	ਧਾਤਿਰ ਧਾਤਿਰ ੩	ਕਿਟਤਕ ਕਿਟਤਕ
੧. ਧਾਤਿਰ ਧਾਤਿਰ ਤਾਤਿਰ ਧਾਤਿਰ ⊗	ਕਿਟਤਕ ਕਿਟਤਕ ਕਿਟਤਕ ਕਿਟਤਕ	ਧਾਤਿਰ ਤਾਗੇ ਤਾਤਿਰ ਤਾਗੇ	ਕਿਟਤਕ ਧਾਤਿਰ ਕਿਟਤਕ ਧਾਤਿਰ ੨	ਪਲਟੇ ਧਾਤਿਰ ਕਿਟਤਕ ਤਾਤਿਰ ਕਿਟਤਕ	ਕਿਟਤਕ ਧਾਤਿਰ ਕਿਟਤਕ ਧਾਤਿਰ ੩	ਧਾ ਕਿਟਤਕ ਤਾ ਕਿਟਤਕ
੨. ਧਾਤਿਰ ਧਾਤਿਰ ਤਾਤਿਰ ਧਾਤਿਰ ⊗	ਕਿਟਤਕ ਕਿਟਤਕ ਕਿਟਤਕ ਕਿਟਤਕ	ਧਾਤਿਰ ਤਾਗੇ ਤਾਤਿਰ ਤਾਗੇ	ਕਿਟਤਕ ਧਾਤਿਰ ਕਿਟਤਕ ਧਾਤਿਰ ੨	ਧਾਤਿਰ ਕਿਟਤਕ ਤਾਤਿਰ ਕਿਟਤਕ	ਕਿਝਧਾ ਧਾਤਿਰ ਕਿਝਤਾ ਧਾਤਿਰ ੩	ਤਿਗੀਕਿਝ ਕਿਟਤਕ ਤਿਗੀਕਿਝ ਕਿਟਤਕ
੩. ਧਾਤਿਰ ਧਾਤਿਰ ਤਾਤਿਰ ਧਾਤਿਰ ⊗	ਕਿਟਤਕ ਕਿਟਤਕ ਕਿਟਤਕ ਕਿਟਤਕ	ਧਾ ਤਾਗੇ ਤਾ ਤਾਗੇ	ਧਾਤਿਰ ਧਾਤਿਰ ਤਾਤਿਰ ਧਾਤਿਰ ੨	ਕਿਟਤਕ ਕਿਟਤਕ ਕਿਟਤਕ ਕਿਟਤਕ	ਧਾਤਿਰ ਧਾਤਿਰ ਤਾਤਿਰ ਧਾਤਿਰ ੩	ਕਿਟਤਕ ਕਿਟਤਕ ਕਿਟਤਕ ਕਿਟਤਕ

੪. ਧਾਤਿਰ	ਕਿੜਤਕ	ਧਾਤਿਰ	ਕਿੜਪਾ	ਤਿਰਕਿੜ	ਧਾਤਿਰ	ਕਿੜਤਕ
ਧਾਤਿਰ	ਕਿਟਤਕ	ਤਾਗੇ	ਧਾਤਿਰ	ਕਿੜਤਕ	ਧਾਤਿਰ	ਕਿੜਤਕ
ਤਾਤਿਰ	ਕਿੜਤਕ	ਤਾਤਿਰ	ਕਿੜਤਾ	ਤਿਰਕਿੜ	ਤਾਤਿਰ	ਕਿੜਤਕ
ਧਾਤਿਰ	ਕਿਟਤਕ	ਤਾਗੇ	ਧਾਤਿਰ	ਕਿੜਤਕ	ਧਾਤਿਰ	ਕਿੜਤਕ
⊗			੨		੩	
੫. ਧਾਤਿਰ	ਕਿੜਪਾ	ਤਿਰਕਿੜ	ਧਾਤਿਰ	ਕਿੜਤਕ	ਧਾਤਿਰ	ਕਿੜਤਕ
ਧਾਤਿਰ	ਕਿੜਤਕ	ਤਾਗੇ	ਧਾਤਿਰ	ਕਿੜਤਕ	ਧਾਤਿਰ	ਕਿੜਤਕ
ਤਾਤਿਰ	ਕਿੜਤਾ	ਤਿਰਕਿੜ	ਤਾਤਿਰ	ਕਿੜਤਕ	ਤਾਤਿਰ	ਕਿੜਤਕ
ਧਾਤਿਰ	ਕਿੜਤਕ	ਤਾਗੇ	ਧਾਤਿਰ	ਕਿੜਤਕ	ਧਾਤਿਰ	ਕਿੜਤਕ
⊗			੨		੩	

ਤਿਰਾਈ

ਤਿਰਕਿੜ	ਧਾਤਿਰ	ਕਿੜਪਾ	ਤਿਰਕਿੜ	ਧਾਤਿਰ	ਕਿੜਪਾ
ਤਿਰਕਿੜ	ਧਾ	੪	ਤਿਰਕਿੜ	ਕਿੜਪਾ	ਤਿਰਕਿੜ
ਤਿਰਕਿੜ	ਧਾਤਿਰ	ਕਿੜਪਾ	ਧਾ	੪	ਤਿਰਕਿੜ
ਧਾਤਿਰ	ਕਿੜਪਾ	ਤਿਰਕਿੜ	ਤਿਰਕਿੜ	ਧਾਤਿਰ	ਕਿੜਪਾ

ਮੁਖੜੇ (ਮੋਹਰੇ) ਤਾਲ ਰੂਪਕ

ਨੋਟ:- ਮੁਖੜੇ ਸਮ ਤੇ ਆਉਣ ਲਈ ਸ਼ੁਰੂ ਵਿਚ ਅਤੇ ਗਾਇਨ ਵਿਚ ਸੰਗੀਤ ਕਰਨ ਸਮੇਂ ਵਿਚਕਾਰ ਭੀ ਲਗਦੇ ਹਨ।

ਮੁਖੜਾ: ੧	ਤਿਰਕਿੜ ਕਿਟਤਕ ਧਾ ਧਾ ਤੀ ⊗	ਏ ਪਿਰਪਿਰ ਕੜਾ S ਨ ਕੱਤ	ਤਿਰਕਿੜ ਕਿਟਤਕ ਧਾ ਧਾ	ਏ ਧਾਤਿਰ ਕੱਤ ਧਾ	ਪਿਰਪਿਰ ਕਿਟਤਕ ਧਾ ਕੜਾ S ਨ	ਕਿਟਤਕ ਪਿਰਪਿਰ ਧਾ ਧਾ	ਪਿਰਪਿਰ ਕਿਟਤਕ ਕੜਾ S ਨ ਕੱਤ
੨.	ਤਿਰਕਿਟ S ਨਤੱਕ ਤੀ ⊗	ਤਕਪਿਰ ਧਾ	ਕਿਟਤਕ ਤੱਕਕੜਾ	ਪਿਰਪਿਰ S ਨਤੱਕ	ਨਾਨਾ ਧਾ	ਨਾਨਾ ਤੱਕਕੜਾ	ਤੱਕਕੜਾ S ਨਤੱਕ
੩.	ਧਾਤਿਰ ਧਾਤਿੱ ਤੀ ⊗	ਕਿੜਤਕ ਧਾ	ਨਾਗੋਤਿੱ ਗਦਿਗੋਨਾ	ਕੜਾ S ਨ ਧਾਤੀ	ਧਾਤਿੱ ਧਾ	ਧਾ ਗਦਿਗੋਨਾ	ਗਦਿਗੋਨਾ ਧਾਤੀ

ਉਠਾਨ ਤਾਲ ਰੂਪਕ

ਨੋਟ:- ਉਠਾਨ ਆਮ ਤੌਰ ਤੇ ਸ਼ੁਰੂ ਵਿਚ ਹੀ ਵਜਾਈ ਜਾਂਦੀ ਹੈ।

ਤਾਕੇਤਿਟ	ਤਾਕੇਤਿਟ	ਕੜਪਾ S ਕੜ	ਧਾ S ਕਿੜਤਕ	ਤਾ S	ਧਾਤਿਗਕਿੜਪੀ
ਤਿਟਕਿਟ	ਪਿੰ	ਤਾਕੇਤਿਟ	ਤਾਕੇਤਿਟ	ਤਿਟਤਿਟ	ਕੜਪਾ S ਕੜ
ਧਾ S ਕਿਟਤਕ	ਤਾ S	ਧਾਤਿਗਕੜਪਿ	ਤਿਟਤਿਟ	S,	ਤਾਕੇਤਿਟ
ਤਾਕੇਤਿਟ	ਤਿਟਤਿਟ	ਕੜਪਾ S ਕੜ	ਧਾ S ਕਿੜਤਕ	ਧਾਤਿਗਕਿੜਪਿ	ਤਿਟਕਿਟ

ਤਿੰ

ਲੱਗੀਆਂ ਤਾਲ ਰੂਪਕ

੧. ਧਾਤਿਗ	ਪਿਨਾ	ਤਿਗਕਿੜ	ਧਾਗੇ	ਨਪਾ	ਪਿਨਾ	ਤਿਗਕਿੜ
ਤਾਤਿਗ	ਕਿਨਾ	ਤਿਗਕਿੜ	ਧਾਗੇ	ਨਪਾ	ਪਿਨਾ	ਤਿਗਕਿੜ
ਧਾਤਿਗ	ਪਿੜਨਗ	ਤਿਗਕਿੜ	ਧਾਗੇ	ਨਪਾ	ਪਿਨਾ	ਤਿਗਕਿੜ
ਤਾਤਿਗ	ਕਿੜਨਕ	ਤਿਗਕਿੜ	ਧਾਗੇ	ਨਪਾ	ਪਿਨਾ	ਤਿਗਕਿੜ
ਪਿੰਨਾ	ਧਾਗੇ	ਨਪਾ	ਤਿਗਕਿੜ	ਧਾਤਿਗ	ਪਿੜਨਗ	ਤਿਗਕਿੜ
ਤਿਨਾ	ਤਾਕੇ	ਨਤਾ	ਤਿਗਕਿੜ	ਤਾਤਿਗ	ਪਿੜਨਗ	ਤਿਗਕਿੜ
ਘੋਘੇ	ਨਾਨਾ	ਪੀਂ-ਤਿਗ	ਕਿਟਤਕ	ਤਾ S	ਕਿਟਤਕ	ਧਾਤੀ
ਕੇਕੇ	ਨਾਨ	ਤੀਂ-ਤਿਗ	ਕਿਟਤਕ	ਤਾ S	ਕਿਟਤਕ	ਧਾਤੀ
ਧਾ S	ਕਿਟਤਕ	ਘੋਘੇ	ਨਾਨਾ	ਪੀਂ-ਤਿਗ	ਕਿਟਤਕ	ਧਾਤੀ
ਤਾ S	ਕਿਟਤਕ	ਕੇਕੇ	ਨਾਨਾ	ਤੀਂ-ਤਿਗ	ਕਿਟਤਕ	ਧਾਤੀ

ਓ

੬.	ਤਿਰਕਿੜ ਤਿਰਕਿੜ ਧਾਤਿਰ ਤਾਤਿਰ ਤਿਰਕਿੜ ਤਿਰਕਿੜ ਧਾਤਿਰ ਧਾ ਤਿਰਕਿੜ ਕੜਪਿੰ ਤਿੰ (ਧਾ)	ਪਿੰਨਾ ਤਿੰਨਾ ਕੜਪਿੰ ਕੜਤਿੰ ਧਾਤਿਰ ਤਾਤਿਰ ਕੜਪਿੰ ਧਾ ਪਿੰਨਾ ਨਕ	ਗੋਨਾ ਕੋਨਾ ਨਗ ਨਕ ਕਿੜਧਾ ਕਿੜਤਾ ਨਕ S ਗੋਨਾ ਧਾਗੋ	ਤਿਰਕਿੜ ਤਿਰਕਿੜ ਧਾਤਿਰ ਤਾਤਿਰ ਤਿਰਕਿੜ ਤਿਰਕਿੜ ਧਾਗੋ ਧਾਤਿਰ ਧਾ ਤਿਰਕਿੜ	ਧਾਗੋ ਧਾਗੋ ਕੜਪਿੰ ਕੜਤਿੰ ਧਾਗੋ ਧਾਗੋ ਤਿਰਕਿੜ ਕੜਪਿੰ ਧਾ ਪਿੰਨਾ	ਤਿੰਨਾ ਪਿੰਨਾ ਨਗ ਨਕ ਤਿੰਨਾ ਪਿੰਨਾ ਪਿੰਨਾ ਨਕ S ਗੋਨਾ	ਕਿਨਾ ਗਿਨਾ ਤਾਤੀ ਧਾਤੀ ਕੋਨਾ ਗੋਨਾ ਗੋਨਾ ਧਾਗੋ ਧਾਤਿਰ ਧਾ
----	--	--	---	---	--	--	---

ਪਰਨ (ਤਾਲ ਰੁਪਕ)

੧. ਪਰਨ:-	ਧੜਾ S ਨ ਪਿਕਿਟ ਤਿੰ ⊗	ਧੜਾ S ਨ ਧਾਗੋਨਾ	ਕਤਿਟ ਧਾਗੋਨਾ	ਕਤਿਟ ਤਾਗੋਨਾ	ਧਾਤਿਰਕਿਟ ਤਾਗੋਨਾ	ਪਿਕਿਟ ਧਾਤੁਤੁ	ਧਾਤਿਰਕਿਟ ਧਾ S ਤੁ
----------	------------------------------	-------------------	----------------	----------------	--------------------	-----------------	---------------------

੨. ਪਰਨ :- ਪਿਟਪਿਟ ਕੜਪੋਤਿਤ ਕਿੜਪਾ S ਨ ਪਿਰਪਿਰਕਿਟਤਕ ਤੀ ⊗	ਕੜਪੋਤਿਤ ਤਾ S ਤੋਂਤਾ ਗੋਦੀ ਤਕੇ S ਟ	ਤਾ S ਨਤਿਗੀਕੜ ਕਿੜਤਕਤਾ ਕੈਪਾ S ਨ	ਪਿਟਪਿਟ ਪੇ S ਪੇ ਪਿਰਪਿਰਕਿਟਤਕ ਪਾ	ਕੜਪੋਤਿਤ ਕੜਪੇ S ਕੜ ਤਕੇ S ਟਪਾ ਪਿਰਪਿਰਕਿਟਤਕ	ਤਾ ਪੇ ਕੈਪਾ S ਨ ਤਕੇ S ਟਪਾ	ਪਿਟਪਿਟ ਕਿੜਤਕਤਾ ਪਾ ਕੈਪਾ S ਨ
੧. ਪਰਨ:- ਪਿਟਪਿਟ ਤੱਕੇਟਪਾ ਪਾ ਕੜਪੋਤਿਤ ਨਪਾ S ਨ S ਨਪਾ S ਕਿੜਪਾ S ਨ ਤੱਕੇਟਪਾ ਪਾ ਨਪਾ S ਨ ਕਿੜਪਾ S ਨ ਤੱਕੇਟਪਾ ਤਿ ⊗	ਕੜਪੋਤਿਤ S ਨਪਾ S ਤੱਕੇਟਪਾ ਕਿੜਤਕਤਾ ਪਾ ਨਪਾ S ਨ ਗੋਗੋਤਿਤ S ਨਪਾ S	ਕੜਪੋਤਿਤ S ਪਾ S ਨ S ਨਪਾ S ਕਿੜਪਾ S ਨ ਤੱਕੇਟਪਾ ਪਾ, ਗੋਗੋਦੀ ਨਪਾ S ਨ	ਕਿੜਤਕਤਾ S ਪਾ S ਨਪਾ S ਨ ਗੋਗੋਤਿਤ S ਨਪਾ S ਪਿਟਪਿਟ ਤੱਕੇਟਪਾ ਪਾ	ਕਿੜਪਾ S ਨ ਤੱਕੇਟਪਾ ਪਾ, ਗੋਗੋਦੀ ਨਪਾ S ਨ ਕੜਪੋਤਿਤ S ਨਪਾ S ਤੱਕੇਟਪਾ	ਗੋਗੋਤਿਤ S ਨਪਾ S ਪਿਟਪਿਟ ਤੱਕੇਟਪਾ ਪਾ ਕੜਪੋਤਿਤ ਨਪਾ S ਨ S ਨਪਾ S	ਗੋਗੋਦੀ ਨਪਾ S ਨ ਕੜਪੋਤਿਤ S ਨਪਾ S ਤੱਕੇਟਪਾ ਕਿੜਤਕਤਾ ਪਾ ਨਪਾ S ਨ

ਚੱਕ੍ਰਦਾਰ ਪਰਨ (ਤਾਲ ਰੂਪਕ)

੨. ਪਰਨ:-

ਧਾੜਤਿਰਕਿੜ	ਪਿੰਨਾਗੋਨਾ	ਧਾਗੋਤਿਰਕਿੜ	ਪਿੰਨਾਗੋਨਾ	ਧਾਗੋਨਧਾ	ਤਿਰਕਿੜਪਿੰਨਾ	ਗੋਨਾਤਿਰਕਿੜ
ਪਿੰਨਾਗੋਨਾ	ਧਾਗੋਤਿਰਕਿੜ	ਪਿੰਨਾਗੋਨਾ	ਧਾਧਾ	ਧਾੜਪਾਗੋ	ਤਿਰਕਿੜਪਿੰਨਾ	ਗਿਨਾਧਾ
ਧਾਧਾ	ਧਾਗੋਤਿਰਕਿੜ	ਪਿੰਨਾਗੋਨਾ	ਧਾਧਾ	ਧਾ,	ਤਿਰਕਿੜਪਿੰਨਾ	ਪਿੰਨਾਗੋਨਾ
ਧਾਗੋਤਿਰਕਿੜ	ਪਿੰਨਾਗੋਨਾ	ਧਾਗੋਨਧਾ	ਤਿਰਕਿੜਪਿੰਨਾ	ਗਿਨਾਤਿਰਕਿੜ	ਗਿਨਾਧਾ	ਧਾਗੋਤਿਰਕਿੜ
ਪਿੰਨਾਗੋਨਾ	ਧਾਧਾ	ਧਾੜਪਾਗੋ	ਤਿਰਕਿੜਪਿੰਨਾ	ਗਿਨਾਧਾ	ਧਾਧਾ	ਧਾਗੋਤਿਰਕਿੜ
ਪਿੰਨਾਗੋਨਾ	ਧਾਧਾ	ਧਾ,	ਧਾੜਤਿਰਕਿੜ	ਪਿੰਨਾਗੋਨਾ	ਧਾਗੋਤਿਰਕਿੜ	ਪਿੰਨਾਗੋਨਾ
ਧਾਗੋਨਧਾ	ਤਿਰਕਿੜਪਿੰਨਾ	ਗੋਨਾਤਿਰਕਿੜ	ਪਿੰਨਾਗੋਨਾ	ਧਾਗੋਤਿਰਕਿੜ	ਪਿੰਨਾਗੋਨਾ	ਧਾਧਾ
ਧਾੜਪਾਗੋ	ਤਿਰਕਿੜਪਿੰਨਾ	ਗਿਨਾਧਾ	ਧਾਧਾ	ਧਾਗੋਤਿਰਕਿੜ	ਪਿੰਨਾਗੋਨਾ	ਧਾਧਾ
ਧਾ						
⊗						

ਤਿਹਾਈਆਂ (ਤਾਲ ਰੂਪਕ)

੧.	ਧਾੜੀ	ਠ	ਤਿੱ	ਧਾੜੀ	ਧਾ	ਧਾੜੀ	ਠ
	ਤਿੱ	ਧਾੜੀ	ਧਾ	ਧਾੜੀ	ਠ	ਤਿੱ	ਧਾੜੀ
੨.	ਧਾੜੀ	ਧਾੜੁ	ਨਾਧਾ	ਤੁਨਾ	ਧਾੜੁ	ਨਾਧਾ	ਤੁਨਾ

੩.	ਤਿਗਕਿਟ	ਧਾੜੀ	ਧਾ, ਤਿਗ	ਕਿਟਧਾ	ਤੀਸਧਾੜ	ਤਿਗਕਿਟ	ਧਾੜੀ
੪.	ਧਾਤਿਗਕਿਟਧਾ	ਪਿੱਤਕੱਤਾ	ਧਾੜਧਾਤਿਗ	ਕਿਟਧਾਪਿੱਤਾ	ਕੱਤਾਧਾ	ਧਾਤਿਗਕਿਟਧਾ	ਪਿੱਤਕੱਤਾ
੫.	ਤਿਟਕੱਤਾ	ਗਦਿਗੋਨਾ	ਧਾੜੀਤਿਟ	ਕਤਾਗਦਿ	ਗੋਨਾਧਾ	ਤਿਟਕੱਤਾ	ਗਦਿਗੋਨਾ

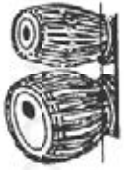

SIKHBOOKS.COM

ਤਾਲ ਕਹਿਰਵਾ

੧	੨	੩	੪	੬	੭	੮
ਧਾ	ਗੇ	ਨਾ	ਤੀ	ਕੇ	ਘਿ	ਨਾ
X			੦			

ਕਹਿਰਵਾਂ ਤਾਲ ਅਜੋਕੇ ਸਮੇਂ ਦਾ ਸਭ ਤੋਂ ਵੱਧ ਪ੍ਰਚਲਿਤ ਤਾਲ ਹੈ। ਭਜਨ, ਕੀਰਤਨ, ਕੱਢਾਲੀ, ਲੋਕ ਗੀਤ, ਫਿਲਮੀ ਸੰਗੀਤ ਆਦਿ ਵਿਚ ਆਮ ਤੌਰ ਤੇ ਪੁਨਾਂ ਕਹਿਰਵੇ ਵਿਚ ਗਾਈਆਂ ਸੁਣੀਆਂ ਜਾਂਦੀਆਂ ਹਨ ਜਾਂ ਇੰਜ ਕਹਿ ਲਈਏ ਜਿਥੋਂ ਤੱਕ ਮੇਰਾ ਬਿਆਲ ਹੈ ਤਕਰੀਬਨ ੮੦ ਪ੍ਰਤੀਬਿੰਦੁ ਪੁਨਾਂ ਕਹਿਰਵੇ ਤੇ ਆਧਾਰਿਤ ਹੁੰਦੀਆਂ ਹਨ। ਬਾਕੀ ਵੀਹ ਕੁ ਪ੍ਰਤੀਬਿੰਦੁ ਦੂਸਰੇ ਤਾਲਾਂ ਵਿਚ ਗਾਇਆ ਵਜਾਇਆ ਜਾਂਦਾ ਹੈ। ਇਹ ਜੋ ਕਹਿਰਵਾ ਤਾਲ ਹੈ ਦੋ ਤਰ੍ਹਾਂ ਨਾਲ ਮੁੱਖ ਤੌਰ ਤੇ ਵਜਾਇਆ ਜਾਂਦਾ ਹੈ। ਇਕ ਤਾਂ ਅੱਠ ਮਾਤ੍ਰਾ ਵਿਚ ਦੂਸਰਾ ਚਾਰ ਮਾਤ੍ਰਾ ਵਿਚ। ਅੱਠ ਮਾਤ੍ਰਾ ਵਾਲਾ ਕਹਿਰਵਾ ਮੱਧ ਲੈਅ ਜਾਂ ਥੋੜੀ ਬਿਲੀਬਿਤ ਲੈਅ ਵਾਲੀਆਂ ਪੁਨਾਂ ਨਾਲ ਵਜਾਇਆ ਜਾਂਦਾ ਹੈ। ਚਾਰ ਮਾਤ੍ਰਾ ਵਾਲਾ ਕਹਿਰਵਾ ਸਿਸ ਨੂੰ ਅਸੀਂ ਚਲੰਤ ਕਹਿਰਵਾ ਆਖਦੇ ਹਾਂ ਇਹ ਦੁਗਨੀ ਜਾਂ ਇਸ ਤੋਂ ਹੋਰ ਵੱਧ (ਚਲੰਤ) ਚਾਲ ਵਾਲੀਆਂ ਪੁਨਾਂ ਨਾਲ ਵਜਾ ਕੇ ਸੰਗਤ ਕੀਤੀ ਜਾਂਦੀ ਹੈ। ਇਥੇ ਅਸੀਂ ਅੱਠ ਮਾਤ੍ਰਾ ਵਾਲਾ ਵੀ ਅਤੇ ਚਾਰ ਮਾਤ੍ਰਾ ਵਾਲਾ ਵੀ ਕਹਿਰਵਾ ਅਤੇ ਨਾਲ ਕੁਝ ਕੁ ਇਨ੍ਹਾਂ ਦੇ ਪ੍ਰਕਾਰ ਭੀ ਦੇ ਰਹੇ ਹਾਂ :-

- | | | | | | | | |
|----|------|--------|------|-----|------|------|--------|
| ੧. | ਧਾ | ਘਿ | ਨਾਗੇ | ਤਿਟ | ਤਾ | ਨਾਨਾ | ਤਿਟ |
| ੨. | ਧਾ | ਤਿਟ | ਤਿੱ | ਤਿੱ | ਤੱਕ | ਘਿ | ਘਿ |
| ੩. | ਧਾ | ਘਿ | ਘਿ | ਧਾ | ਧਾਗੇ | ਤਿੱ | ਤਾ |
| ੪. | ਧਾਗੇ | ਤਿੱਕਿੜ | ਘਿ | ਨਾ | ਤਾਕੇ | ਘਿ | ਨਾ |
| ੫. | ਧਾ | ਘਿ | ਨਾਗੇ | ਤਿੱ | ਤਾ | ਨਾਨਾ | ਤਿਰਕਿੜ |
| | X | | | | ੦ | | |

ਚਾਰ ਮਾਤ੍ਰਾ ਵਿਚ (ਚਲੰਤ) ਕਹਿਰਵੇ ਦੇ ਠੇਕੇ ਦੇ ਕੁਝ ਪ੍ਰਕਾਰ:-

੧.	ਗੋ	ਤੱਕ	ੜੀ	ਧਾ
੨.	ਕ੍ਰਿਕਿੜ	ਤਾਤੀ	ੜੀ	ਧਾਤੀ
੩.	ਗੋਤਾ	ਤਾਤੀ	ੜਾ	ਧਾਤੀ
੪.	ਧਾ	ਧਾਤੀ	ਨਾਗੋ	ਧਾਤੀ
੫.	ਧਾ	ਧਾਤੀ	ਨਾ	ਧਾਤੀ
੬.	ਧਿੱ	ਤਾਤਾ	ਤਿਗੋ	ਧਾਤਾ
੭.	ਧਾ	ਤਾਕੜ	ਨਾਗੋ	ਧਾਤੀ
੮.	ਧਿੰਨਾ	ਨਾਗੋ	ਤਿੰਨਾ	ਨਾਗੋ
੯.	ਧਾਧਿ	ਨਾਤੀ	ਨਾਧਾ	ਧਿੱ
੧੦.	ਧਾਕੜ	ਨਾਤੀ	ਨਕ	ਧਿੱ
੧੧.	ਧਿੱਤਾਗੋ	ਤਿੱਤਾ	ਤਿੱਤਾ	ਧਿੱਤਾ
੧੨.	ਧਾਨਾ	ਨਾਨਾ	ਨਾਕੜ	ਧਾਤੀ
੧੩.	ਧਾਤੀ	ੜਕੜ	ਤਾਤੀ	ੜਕੜ
	X			

ਲੱਗੀਆਂ (ਦੁਗਨ) ਤਾਲ ਕਹਿਰਵਾ

੧. ਧਾਤਿਰ	ਕੜਪਿੰ	ਨਕ	ਸਿੰ	ਕੱਤ	ਕਪਿੰ	ਨਕ	ਸਿੰ	ਧਾਤੀ	ਠਾਗੇ	ਨਕ	ਧਾਤੀ	ਠਾਗੇ
੨. ਧਾਗੇ	ਤਾਤੀ	ਨਕ	ਧਾਤੀ	ਤਾਤਾ	ਤਾਤੀ	ਨਕ	ਧਾਤੀ	ਤਾਤਾ	ਨਾਗੇ	ਨਕ	ਧਾਤੀ	ਨਾਗੇ
੩. ਧਾਤਿਰ	ਕੜਪੀਂ	ਨਕ	ਸਿੰਨਾ	ਤ੍ਰਿਕਿੜ	ਪਿਪੀਂ	ਨਕ	ਸਿੰਨਾ	ਤ੍ਰਿਕਿੜ	ਨਾਗੇ	ਨਕ	ਸਿੰਨਾ	ਨਾਗੇ
੪. ਧਾ	ਧਾਤੀਂ	ਨਾਗੇ	ਧਾਤੀਂ	ਤਾਕੜ	ਤਾਪੀ	ਨਾਗੇ	ਧਾਤੀਂ	ਤਾਕੜ	ਕੇਤੀ	ਨਾਗੇ	ਧਾਤੀ	ਨਾਗੇ
੫. ਤ੍ਰਿਕਿੜ	ਸਿੰਨਾ	ਗੇਪੀ	ਨਾਗੇ	ਤ੍ਰਿਕਿੜ	ਤਿੰਨਾ	ਗੇਪੀ	ਨਾਗੇ	ਤ੍ਰਿਕਿੜ	ਤਾਤੀ	ਨਾਗੇ	ਧਾਤੀ	ਨਾਗੇ
੬. ਤ੍ਰਿਕਿੜ	ਧਾਤੀ	ਠਾ	ਧਾਤੀ	ਤ੍ਰਿਕਿੜ	ਤਾਤੀ	ਠਾ	ਧਾਤੀ	ਤ੍ਰਿਕਿੜ	ਕੇਤੀ	ਨਾਗੇ	ਧਾਤੀ	ਨਾਗੇ
੭. ਧਾ	ਗੇਪਿ	ਨਾਗੇ	ਸਿੰਨਾ	ਤਾ	ਕੇਤੀ	ਨਾਗੇ	ਸਿੰਨਾ	ਤਾ	ਕੇਕੇ	ਨਾਗੇ	ਧਾਤੀ	ਨਾਗੇ
੮. ਧਾ	ਘੇਘੇ	ਨਕ	ਧਿਟ	ਤਾ	ਕੇਕੇ	ਨਕ	ਧਿਟ	ਤਾ	ਨਾਗੇ	ਨਾਗੇ	ਧਿਟ	ਨਾਗੇ
੯. ਧਾਗੇ	ਤਿਟ	ਨਾਗੇ	ਤਿਟ	ਧਿਟ	ਨਾਗੇ	ਨਾਗੇ	ਤਿਟ	ਧਿਟ	ਤਿਟ	ਤਿਟ	ਧਿਟ	ਨਾਗੇ

ਨੋਟ:- ਇਨ੍ਹਾਂ ਦੁਗਨ (ਲੱਗੀਆਂ) ਨੂੰ ਚੌਗੁਣੀ ਲੈਅ ਵਿਚ ਭੀ ਤਿਆਰੀ ਕਰ ਕੇ ਵਜਾਇਆ ਜਾ ਸਕਦਾ ਹੈ। ਇਹ ਲੱਗੀਆਂ ਵਜਾ ਕੇ ਫਿਰ ਤਿਹਾਈ ਲਗਾ ਕੇ ਸਮ ਤੇ ਆਇਆ ਜਾਂਦਾ ਹੈ। ਕੁਝ ਤਿਹਾਈਆਂ ਦੇ ਰੂਪ ਅੱਗੇ ਦਿੱਤੇ ਗਏ ਹਨ।

ਤਿਹਾਈਆਂ ਤਾਲ ਕਹਿਰਵਾ

੧. ਤੁਨਾ ਕੱਤਾ ਧਾ ਤੁਨਾ ਧਾ ਕੱਤਾ ਧਾ ਤੁਨਾ ਕੱਤਾ ਧਾ

ਧਾ	X
ਧਾ	X
੨. ਧਾਧਾ ਤਿਰਕਿੜ ਧਾ ਧਾਧਾ ਤਿਰਕਿੜ ਧਾ

ਧਾ	X
ਧਾ	X
੩. ਤੱਕੇਤਿਰਕਿੜ ਤਕਤਾਤਿਰਕਿੜ ਧਾ ਤਾਕੇਤਿਰਕਿੜ ਧਾ ਤਕਤਾਤਿਰਕਿੜ ਤਕਤਾਤਿਰਕਿੜ ਧਾ

ਧਾ	X
ਧਾ	X
੪. ਕਿਟਤੱਕ ਤਿਟਕਿਟ ਧਾ ਕਿਟਤੱਕ ਤਿਟਕਿਟ ਧਾ ਕਿਟਤੱਕ ਤਿਟਕਿਟ ਧਾ

ਧਾ	X
ਧਾ	X
੫. ਕਿਟਤਕਤਿਰਕਿੜ ਤਕਤਕਤਿਰਕਿੜ ਧਾ ਕਿਟਤਕਤਿਰਕਿੜ ਤਕਤਕਤਿਰਕਿੜ ਧਾ ਕਿਟਤਕਤਿਰਕਿੜ ਤਕਤਕਤਿਰਕਿੜ ਧਾ

ਧਾ	X
ਧਾ	X



ਝੱਪਤਾਲ

ਠੇਕਾ

੧	ਸਿੰ	੨	ਨਾ	੩	ਸਿੰ	੪	ਸਿੰ	੫	ਨਾ	੬	ਤਿੰ	੭	ਨਾ	੮	ਸਿੰ	੯	ਸਿੰ	੧੦	ਨਾ
X				੨						੦				੩					

ਪ੍ਰਕਾਰ:-

੧.	ਸਿੰ	ਨਾਨਾ	ਨਾਨਾ	ਤਿੰ	ਨਾਨਾ	ਸਿੰ	ਨਾਨਾ	ਸਿੰ	ਨਾਨਾ	ਸਿੰ	ਨਾਨਾ	ਸਿੰ	ਨਾਨਾ	ਸਿੰ	ਨਾਨਾ	ਸਿੰ	ਨਾਨਾ	ਸਿੰ	ਨਾਨਾ
੨.	ਸਿੰ	ਤਿਟਕਿਟ	ਤਿਟਕਿਟ	ਤਿੰ	ਤਿਟਕਿਟ	ਸਿੰ	ਤਿਟਕਿਟ	ਸਿੰ	ਤਿਟਕਿਟ	ਸਿੰ	ਤਿਟਕਿਟ	ਸਿੰ	ਤਿਟਕਿਟ	ਸਿੰ	ਤਿਟਕਿਟ	ਸਿੰ	ਤਿਟਕਿਟ	ਸਿੰ	ਤਿਟਕਿਟ
੩.	ਸਿੰ	ਤਿਟਕਿਟ	ਤਿਟਕਿਟ	ਤਿੰ	ਤਿਟਕਿਟ	ਸਿੰ	ਤਿਟਕਿਟ	ਸਿੰ	ਤਿਟਕਿਟ	ਸਿੰ	ਤਿਟਕਿਟ	ਸਿੰ	ਤਿਟਕਿਟ	ਸਿੰ	ਤਿਟਕਿਟ	ਸਿੰ	ਤਿਟਕਿਟ	ਸਿੰ	ਤਿਟਕਿਟ
੪.	ਪਿੰ	ਨਾਨਾ	ਨਾਨਾ	ਤਿਰਕਿੜ	ਨਾਨਾ	ਤਿਰਕਿੜ	ਨਾਨਾ	ਤਿਰਕਿੜ	ਨਾਨਾ	ਤਿਰਕਿੜ	ਨਾਨਾ	ਤਿਰਕਿੜ	ਨਾਨਾ	ਤਿਰਕਿੜ	ਨਾਨਾ	ਤਿਰਕਿੜ	ਨਾਨਾ	ਤਿਰਕਿੜ	ਨਾਨਾ
੫.	ਸਿੰ	ਨਾਨਾ	ਨਾਨਾ	ਪਿੰ	ਨਾਨਾ	ਪਿੰ	ਨਾਨਾ	ਪਿੰ	ਨਾਨਾ	ਪਿੰ	ਨਾਨਾ	ਪਿੰ	ਨਾਨਾ	ਪਿੰ	ਨਾਨਾ	ਪਿੰ	ਨਾਨਾ	ਪਿੰ	ਨਾਨਾ
੬.	ਪਿੰ	ਨਾਨਾ	ਨਾਨਾ	ਪਿੰ	ਨਾਨਾ	ਪਿੰ	ਨਾਨਾ	ਪਿੰ	ਨਾਨਾ	ਪਿੰ	ਨਾਨਾ	ਪਿੰ	ਨਾਨਾ	ਪਿੰ	ਨਾਨਾ	ਪਿੰ	ਨਾਨਾ	ਪਿੰ	ਨਾਨਾ
੭.	ਪੀਕੜ	ਪੀਕੜ	ਪੀਕੜ	ਪੀਕੜ	ਪੀਕੜ	ਪੀਕੜ	ਪੀਕੜ	ਪੀਕੜ	ਪੀਕੜ	ਪੀਕੜ	ਪੀਕੜ	ਪੀਕੜ	ਪੀਕੜ	ਪੀਕੜ	ਪੀਕੜ	ਪੀਕੜ	ਪੀਕੜ	ਪੀਕੜ	ਪੀਕੜ
੮.	ਤਿਰਕਿੜ	ਨਾਨਾ	ਨਾਨਾ	ਤਿਰਕਿੜ	ਨਾਨਾ	ਤਿਰਕਿੜ	ਨਾਨਾ	ਤਿਰਕਿੜ	ਨਾਨਾ	ਤਿਰਕਿੜ	ਨਾਨਾ	ਤਿਰਕਿੜ	ਨਾਨਾ	ਤਿਰਕਿੜ	ਨਾਨਾ	ਤਿਰਕਿੜ	ਨਾਨਾ	ਤਿਰਕਿੜ	ਨਾਨਾ
	X			੨						੦				੩					

ਪੋਸ਼ਕਾਰ ਡੁੱਪਤਾਲ

ਧਾਤਿਰ ਤਾਤਿਰ X	ਕਿਟਤਕ ਕਿਟਤਕ	ਪਿੰਨਾ ਤਿੰਨਾ ੨	ਸਕਪਾ ਸਕਤਾ	ਧਾਧਾ ਤਾਤਾ ੦	ਪਿੰਨਾ ਤਿੰਨਾ ੦	ਸਕਪਾ ਸਕਤਾ	ਤਿਗਕਿੜ ਤਿਗਕਿੜ ੩	ਪਿੰਨਾ ਪਿੰਨਾ	ਸਕਪਾ ਸਕਪਾ
੧.	ਕਿਟਤਕ ਕਿਟਤਕ ਕਿਟਤਕ ਕਿਟਤਕ X	ਪਿੰਨਾ ਪਿੰਨਾ ਤਿੰਨਾ ਪਿੰਨਾ ੨	ਸਕਪਾ ਸਕਪਾ ਸਕਤਾ ਸਕਪਾ	ਤਿਗਕਿੜ ਧਾਧਾ ਤਿਗਕਿੜ ਧਾਧਾ	ਪਿੰਨਾ ਪਿੰਨਾ ਤਿੰਨਾ ਪਿੰਨਾ ੦	ਸਕਪਾ ਸਕਪਾ ਸਕਤਾ ਸਕਪਾ	ਤਿਗਕਿੜ ਤਿਗਕਿੜ ਤਿਗਕਿੜ ਤਿਗਕਿੜ ੩	ਪਿੰਨਾ ਪਿੰਨਾ ਪਿੰਨਾ ਪਿੰਨਾ	ਸਕਪਾ ਸਕਪਾ ਸਕਪਾ ਸਕਪਾ
੨.	ਕਿਟਤਕ ਕਿਟਤਕ ਕਿਟਤਕ ਕਿਟਤਕ X	ਪਿੰਨਾ ਪਿੰਨਾ ਤਿੰਨਾ ਪਿੰਨਾ ੨	ਸਕਪਾ ਸਕਪਾ ਸਕਤਾ ਸਕਪਾ	S ਧਾਧਾ S ਧਾਧਾ ਧਾਧਾ	ਤਿਗਕਿੜ ਪਿੰਨਾ ਤਿਗਕਿੜ ਪਿੰਨਾ ੦	ਪਿੰਨਾ ਸਕਪਾ ਸਕਪਾ ਤਿੰਨਾ ਸਕਪਾ	S ਕਪਾ ਤਿਗਕਿੜ S ਕਤਾ ਤਿਗਕਿੜ ੩	ਪਿੰਨਾ ਪਿੰਨਾ ਪਿੰਨਾ ਪਿੰਨਾ	ਸਕਪਾ ਸਕਤਾ ਸਕਪਾ ਸਕਪਾ
੩.	ਤਕਤਿਰ ਕਿਟਤਕ ਤਕਤਿਰ ਕਿਟਤਕ X	ਕਿਟਤਕ ਪਿੰਨਾ ਕਿਟਤਕ ਪਿੰਨਾ ੨	ਤਿਗਕਿੜ ਸਕਪਾ ਸਕਪਾ ਤਿਗਕਿੜ ਸਕਪਾ	ਪਿੰਨਾ ਧਾਧਾ ਧਾਧਾ ਪਿੰਨਾ	ਸਕਪਾ ਪਿੰਨਾ ਸਕਪਾ ਪਿੰਨਾ ੦	S ਸਕਪਾ S ਸਕਪਾ	ਤਿਗਕਿੜ ਤਿਗਕਿੜ ਤਿਗਕਿੜ ਤਿਗਕਿੜ ੩	ਪਿੰਨਾ ਪਿੰਨਾ ਪਿੰਨਾ ਪਿੰਨਾ	ਸਕਪਾ ਸਕਪਾ ਸਕਤਾ ਸਕਪਾ

੪.	ਤਿਰਕਿੜ ਪਾਤਿਰ	ਪਾਪਾ ਕਿਟਤਕ	ਪਿੰਨਾ ਪਿੰਨਾ	ਸਕਪਾ ਸਕਪਾ	ਪਾਪਾ ਪਾਪਾ	ਪਿੰਨਾ ਪਿੰਨਾ	ਸਕਪਾ ਸਕਪਾ	ਪਾਪਾ ਤਿਰਕਿੜ	ਪਿੰਨਾ ਪਿੰਨਾ	ਸਕਪਾ ਸਕਪਾ
	ਤਿਰਕਿੜ ਪਾਤਿਰ	ਤਾਤਾ ਕਿਟਤਕ	ਤਿੰਨਾ ਪਿੰਨਾ	ਤਾਤਾ ਸਕਪਾ	ਤਾਤਾ ਪਾਪਾ	ਤਿੰਨਾ ਪਿੰਨਾ	ਸਕਤਾ ਸਕਪਾ	ਪਾਪਾ ਤਿਰਕਿੜ	ਪਿੰਨਾ ਪਿੰਨਾ	ਸਕਪਾ ਸਕਪਾ
X			੨			੦		੩		
	ਪਾਤਿਰ ਪਿੰਨਾ	ਕਿਟਤਕ ਸਕਪਾ	ਪਿੰਨਾ ਧਾ	ਸਕਪਾ S	ਧਾ S	S S	S ਪਾਤਿਰ	S ਕਿਟਤਕ	ਪਾਤਿਰ ਪਿੰਨਾ	ਕਿਟਤਕ ਸਕਪਾ
X										
	ਪਾਤਿਰ ਤਾਤਾ	ਕਿਟਤਕ ਕਿਟਤਕ	ਧਾਤੀ ਤਾਤੀ	ਪਾਤਿਰ ਤਾਤਿਰ	ਕਿਟਤਕ ਕਿਟਤਕ	ਪਾਤਿਰ ਪਾਤਿਰ	ਕਿਟਤਕ ਕਿਟਤਕ	ਧਾਤੀ ਧਾਤੀ	ਪਿੰਨਾ ਪਿੰਨਾ	ਗੋਨਾ ਗੋਨਾ
X			੨			੦		੩		
	ਪਾਪਾ ਤਾਤਾ	ਤਿਰਕਿਟ ਤਿਰਕਿਟ	ਧਾਤੀ ਤਾਤੀ	ਪਾਤਿਰ ਤਾਤਿਰ	ਕਿਟਤਕ ਕਿਟਤਕ	ਪਾਤਿਰ ਪਾਤਿਰ	ਕਿਟਤਕ ਕਿਟਤਕ	ਧਾਤੀ ਧਾਤੀ	ਪਿੰਨਾ ਪਿੰਨਾ	ਗੋਨਾ ਗੋਨਾ
X			੨			੦		੩		

੧. ਕਹਿਦਾ ਤੱਪਤਾਲ

੨.	ਪਾਤਿਰ ਤਾਤਿਰ	ਕਿਟਤਕ ਕਿਟਤਕ	ਪਾਤਿਰ ਤਾਤਿਰ	ਕਿਟਤਕ ਕਿਟਤਕ	ਪਾਤੀ ਤਾਤੀ	ਪਾਤਿਰ ਪਾਤਿਰ	ਕਿਟਤਕ ਕਿਟਤਕ	ਪਾਤੀ ਪਾਤੀ	ਪਿੰਨਾ ਪਿੰਨਾ	ਗੋਨਾ ਗੋਨਾ
੩.	X ਪਾਤਿਰ ਤਾਤਿਰ	ਕਿਟਪਾ ਕਿਟਤਾ	ਤਿਰਕਿਟ ਤਿਰਕਿਟ	ਪਾਪਾ ਤਾਤਾ	ਤਿਰਕਿਟ ਤਿਰਕਿਟ	ਪਾਤਿਰ ਪਾਤਿਰ	ਕਿਟਤਕ ਕਿਟਤਕ	ਪਾਤੀ ਪਾਤੀ	ਪਿੰਨਾ ਪਿੰਨਾ	ਗੋਨਾ ਗੋਨਾ
੪.	X ਪਾਤੀ ਤਾਤੀ	ਪਿੰਨਾ ਤਿੰਨਾ	ਪਾਤਿਰ ਤਾਤਿਰ	ਕਿਟਤਕ ਕਿਟਤਕ	ਪਿੰਨਾ ਤਿੰਨਾ	ਪਾਤਿਰ ਪਾਤਿਰ	ਕਿਟਤਕ ਕਿਟਤਕ	ਪਾਤੀ ਪਾਤੀ	ਪਿੰਨਾ ਪਿੰਨਾ	ਗੋਨਾ ਗੋਨਾ
੫.	X ਪਾਤਿਰ ਤਾਤਿਰ	ਕਿਟਤਕ ਕਿਟਤਕ	੨ S ਤਿਰ S ਤਿਰ	ਕਿਟਤਕ ਕਿਟਤਕ	ਪਿੰਨਾ ਤਿੰਨਾ	ਪਾਤਿਰ ਪਾਤਿਰ	ਕਿਟਤਕ ਕਿਟਤਕ	ਪਾਤੀ ਪਾਤੀ	ਪਿੰਨਾ ਪਿੰਨਾ	ਗੋਨਾ ਗੋਨਾ
੬.	X ਪਿੰਨਾ ਤਿੰਨਾ	ਪਾ S ਤਾ S	੨ ਪਾਤੀ ਤਾਤੀ	ਪਾਤਿਰ ਤਾਤਿਰ	ਕਿਟਤਕ ਕਿਟਤਕ	ਪਾਤਿਰ ਪਾਤਿਰ	ਕਿਟਤਕ ਕਿਟਤਕ	ਪਾਤੀ ਪਾਤੀ	ਪਿੰਨਾ ਪਿੰਨਾ	ਗੋਨਾ ਗੋਨਾ
			੨		੦ ਤਿਰਾਈ					
	ਪਾਤਿਰ ਪਾਤਿਰ ਪਾ	ਕਿਟਤਕ ਕਿਟਤਕ	ਪਿੰਨਾ ਪਾਤੀ	ਪਾਤਿਰ ਪਾ S	ਕਿਟਤਕ ਪਾਤਿਰ	ਪਾਤੀ ਕਿਟਤਕ	ਪਾ S ਪਿੰਨਾ	ਪਾਤਿਰ ਪਾਤਿਰ	ਕਿਟਤਕ ਕਿਟਤਕ	ਪਿੰਨਾ ਪਾਤੀ
	X									

੨. ਕਾਇਦਾ (ਆੜੀ ਲੈਅ) ਝੱਪਤਾਲ

ਧਾਤਿਰਕਿੜ	ਪਿਟਤ	ਧਾਗੋਨਾ	ਤਿਟਕਿੜ	ਘੋਤਿਟ	ਧਾਗੋਨਾ	ਧਾਤਿਰਕਿੜ	ਧਾਗੋਨਾ	ਧਾਗੋਤਿ	ਨਾਕੋਨਾ
ਤਾਤਿਰਕਿੜ	ਤਿਟਤ	ਤਾਕੋਨਾ	ਤਿਟਕਿੜ	ਘੋਤਿਟ	ਧਾਗੋਨਾ	ਧਾਤਿਰਕਿੜ	ਧਾਗੋਨਾ	ਧਾਗੋਪਿੰ	ਨਾਗੋਨਾ
X		੨			੦		੩		

ਪਲਟੇ

੧. ਧਾਤਿਰਕਿੜ	ਪਿਟਤ	ਧਾਗੋਨਾ	ਧਾਤਿਰਕਿੜ	ਪਿਟਤ	ਧਾਗੋਨਾ	ਤਿਟਕਿੜ	ਘੋਤਿਟ	ਤਿਟਕਿੜ	ਘੋਤਿਟ
ਧਾਤਿਰਕਿੜ	ਪਿਟਤ	ਧਾਗੋਨਾ	ਤਿਟਕਿੜ	ਘੋਤਿਟ	ਧਾਗੋਨਾ	ਧਾਤਿਰਕਿੜ	ਘੋਤਿਟ	ਧਾਗੋਤਿ	ਨਾਕੋਨਾ
ਤਾਤਿਰਕਿੜ	ਤਿਟਤ	ਤਾਕੋਨਾ	ਤਾਤਿਰਕਿੜ	ਤਿਟਤ	ਤਾਕੋਨਾ	ਤਿਟਕਿੜ	ਤਿਟਤ	ਤਿਟਕਿੜ	ਤਿਟਤ
ਧਾਤਿਰਕਿੜ	ਪਿਟਤ	ਧਾਗੋਨਾ	ਤਿਟਕਿੜ	ਘੋਤਿਟ	ਧਾਗੋਨਾ	ਧਾਤਿਰਕਿੜ	ਘੋਤਿਟ	ਧਾਗੋਪਿੰ	ਨਾਗੋਨਾ
X		੨			੦		੩		
੨. ਤਿਟਕਿੜ	ਘੋਤਿਟ	ਧਾਤਿਰਕਿੜ	ਪਿਟਤ	ਧਾਗੋਨਾ	ਧਾਤਿਰਕਿੜ	ਪਿਟਤ	ਧਾਗੋਨਾ	ਤਿਟਕਿੜ	ਘੋਤਿਟ
ਧਾਤਿਰਕਿੜ	ਪਿਟਤ	ਧਾਗੋਨਾ	ਤਿਟਕਿੜ	ਘੋਤਿਟ	ਧਾਗੋਨਾ	ਧਾਤਿਰਕਿੜ	ਘੋਤਿਟ	ਧਾਗੋਤਿ	ਨਾਕੋਨਾ
ਤਿਟਕਿੜ	ਤਿਟਤ	ਤਾਤਿਰਕਿੜ	ਤਿਟਤ	ਤਾਕੋਨਾ	ਤਾਤਿਰਕਿੜ	ਤਿਟਤ	ਤਾਕੋਨਾ	ਤਿਟਕਿੜ	ਤਿਟਤ
ਧਾਤਿਰਕਿੜ	ਪਿਟਤ	ਧਾਗੋਨਾ	ਤਿਟਕਿੜ	ਘੋਤਿਟ	ਧਾਗੋਨਾ	ਧਾਤਿਰਕਿੜ	ਘੋਤਿਟ	ਧਾਗੋਪਿੰ	ਨਾਗੋਨਾ
X		੨			੦		੩		

੩.	ਪਾਤਿਗਕਿੜ	ਪਿਟਤ	ਕਿੜਪਾS	ਪਾਗੇਨਾ	ਪਾਤਿਗਕਿੜ	ਪਿਟਤ	ਕਿੜਪਾS	ਪਾਗੇਨਾ	ਪਾਤਿਗਕਿੜ	ਪਿਟਤ
	ਪਾਤਿਗਕਿੜ	ਪਿਟਤ	ਪਾਗੇਨਾ	ਤਿਟਕਿੜ	ਪੇਤਿਟ	ਪਾਗੇਨਾ	ਪਾਤਿਗਕਿੜ	ਪਾਗੇਨਾ	ਪਾਗੇਤਿ	ਨਾਕੇਨਾ
	ਤਾਤਿਗਕਿੜ	ਤਿਟਤ	ਕਿੜਤਾS	ਤਾਕੇਨਾ	ਤਾਤਿਗਕਿੜ	ਤਿਟਤ	ਕਿੜਤਾS	ਤਾਕੇਨਾ	ਤਾਤਿਗਕਿੜ	ਤਿਟਤ
	ਪਾਤਿਗਕਿੜ	ਪਿਟਤ	ਪਾਗੇਨਾ	ਤਿਟਕਿੜ	ਪੇਤਿਟ	ਪਾਗੇਨਾ	ਪਾਤਿਗਕਿੜ	ਪਾਗੇਨਾ	ਪਾਗੇਪਿ	ਨਾਗੇਨਾ
X			੨	੦			੩			
੪.	ਪਾਤਿਗਕਿੜ	ਪਿਟਤ	ਪਾਤਿਗਕਿੜ	ਪਿਟਤ	ਕਿੜਪਾS	ਪਾਗੇਨਾ	ਪਾਤਿਗਕਿੜ	ਪਿਟਤ	ਕਿੜਪਾS	ਪਾਗੇਨਾ
	ਪਾਤਿਗਕਿੜ	ਪਿਟਤ	ਪਾਗੇਨਾ	ਤਿਟਕਿੜ	ਪੇਤਿਟ	ਪਾਗੇਨਾ	ਪਾਤਿਗਕਿੜ	ਪਾਗੇਨਾ	ਪਾਗੇਤਿ	ਨਾਕੇਨਾ
	ਤਾਤਿਗਕਿੜ	ਤਿਟਤ	ਤਾਤਿਗਕਿੜ	ਤਿਟਤ	ਕਿੜਤਾS	ਤਾਕੇਨਾ	ਤਾਤਿਗਕਿੜ	ਤਿਟਤ	ਕਿੜਤਾS	ਤਾਕੇਨਾ
	ਪਾਤਿਗਕਿੜ	ਪਿਟਤ	ਪਾਗੇਨਾ	ਤਿਟਕਿੜ	ਪੇਤਿਟ	ਪਾਗੇਨਾ	ਪਾਤਿਗਕਿੜ	ਪਾਗੇਨਾ	ਪਾਗੇਪਿ	ਨਾਗੇਨਾ
X			੨	੦			੩			
ਤਿਰਾਈ										
ਪਾਤਿਗਕਿੜ	ਪਿਟਤ	ਕਿੜਪਾS	ਪਾਤਿਗਕਿੜ	ਪਾਤਿਗਕਿੜ	ਪਿਟਤ	ਕਿੜਪਾS	ਪਾਤਿਗਕਿੜ	ਪਾਤਿਗਕਿੜ	ਪਾSS	ਪਾਤਿਗਕਿੜ
ਪਾSS	ਪਾਤਿਗਕਿੜ	ਪਾSS	SSS,	ਪਾਤਿਗਕਿੜ	ਪਿਟਤ	ਕਿੜਪਾS	ਕਿੜਪਾS	ਪਾਤਿਗਕਿੜ	ਪਾਤਿਗਕਿੜ	ਪਿਟਤ
ਕਿੜਪਾS	ਪਾਤਿਗਕਿੜ	ਪਾSS	ਪਾਤਿਗਕਿੜ	ਪਾSS	ਪਾਤਿਗਕਿੜ	ਪਾSS	ਪਾਤਿਗਕਿੜ	SSS,	ਪਾਤਿਗਕਿੜ	ਪਿਟਤ
ਕਿੜਪਾS	ਪਾਤਿਗਕਿੜ	ਪਾਤਿਗਕਿੜ	ਪਿਟਤ	ਕਿੜਪਾS	ਪਾਤਿਗਕਿੜ	ਪਾSS	ਪਾਤਿਗਕਿੜ	ਪਾਤਿਗਕਿੜ	ਪਾSS	ਪਾਤਿਗਕਿੜ
ਪਾ										
X										

ਪਾਤਿਰ	ਕਿਟਪਾ	ਗੋਨਾ	ਪਾਤੀ	ਪਾਤਿਰ	ਕਿਟਤੱਕ	ਤਾਤਿਰ	ਕਿਟਤੱਕ	ਤਿਰਕਿਟ	ਤਕਤਾ
ਤਿਰਕਿਟ	ਪਾਤੀ	ਪਾ	S	ਤਿਰਕਿਟ	ਪਾਤੀ	ਪਾ	S	ਤਿਰਕਿਟ	ਪਾਤੀ
ਪਿੰ									
X									
ਧਾਗੋਨਾ	ਪਾਤ੍ਰਕ	ਪਿੰਨਾਗੋ	ਨਾਪਾ	ਪਿੰਨਾਪਾ	ਤਪਿੰਨ	ਧਾਗੋਨਾ	ਪਾਤ੍ਰਕ	ਪਾ	ਧਾਗੋਨਾ
ਪਿੰਨਾਪਾ	ਤਪਿੰਨਾ	ਧਾਗੋਨਾ	ਪਾਤ੍ਰਕ	ਪਾ	ਧਾਗੋਨਾ	ਪਿੰਨਾਪਾ	ਤਪਿੰਨਾ	ਧਾਗੋਨਾ	ਪਾਤ੍ਰਕ
ਪਿੰ									
X									
ਪਿਟਪਿਟ	ਕਤਪੋਤਿਟ	ਕਤਪਾSਕਤ	ਕਤਪਾ	ਗੋਦੀ	ਤਿਰਕਿਤਧਾ	ਨਨਪਾ	ਪਾ S ਤਿਟ	ਕਤਪਾSਨ	ਪਾਪਾ
ਤਿਰਕਿਤਧਾ	ਨਨਪਾ	ਪਾ	S,	ਪਿਟਪਿਟ	ਕਤਪੋਤਿਟ	ਕਤਪਾSਕਤ	ਪਾSਕਤਧਾ	ਗੋਦੀ	ਤਿਰਕਿਤਧਾ
ਨਨਪਾ	ਪਾSਤਿਟ	ਕਤਪਾS ਨ	ਪਾਪਾ	ਤਿਰਕਿਤਧਾ	ਨਨਪਾ	ਪਾ	S,	ਪਿਟਪਿਟ	ਕਤਪੋਤਿਟ
ਕਤਪਾSਕਤ	ਪਾSਕਤਧਾ	ਗੋਦੀ	ਤਿਰਕਿਤਧਾ	ਨਨਪਾ	ਪਾSਤਿਟ	ਕਤਪਾSਨ	ਪਾਪਾ	ਤਿਰਕਿਤਧਾ	ਨਨਪਾ
ਪਾ									
X									

ਝੱਪਤਾਲ-ਮੁਖੜਾ ਆੜੀ ਲੈਅ ਵਿਚ
 ਚੱਕੁਦਾਰ ਪਰਨ ਝੱਪਤਾਲ (ਖੁੱਲੇ ਬੋਲਾਂ ਵਿਚ)

ਚੱਕ੍ਰਦਾਰ ਪਰਨ ਝੱਪਤਾਲ

ਪਿਰੀਪਿਰੀਕਿਤਤਕ ਕੱਤਪਾ	ਤੱਕੇਟਪਾ ਕਿਤਤਪਾSਨ	Sਨਗੇਗੇ ਧਾ	ਤਿਗਕਿਤਤਪਾਗੇ S,	Sਨਨਾਨਾ ਪਿਰੀਪਿਰੀਕਿਤਤਕ	ਕੱਤਪਾ ਤੱਕੇਟਪਾ	ਕਿਤਤਪਾ S ਨ S ਨਗੇਗੇ	ਧਾSਕੱਤ ਤਿਗਕਿਤਤਪਾਗੇ	ਧਾਕਿਤਤਪਾ S ਨਪਾ	ਧਾਕਿਤਤਪਾ Sਨਨਾਨਾ	Sਨਪਾ ਕਿਤਤਪਾSਨ
ਕਿਤਤਪਾSਨ Sਨਗੇਗੇ	ਧਾSਕੱਤ ਤਿਗਕਿਤਤਪਾਗੇ	ਧਾਕਿਤਤਪਾ Sਨਨਾਨਾ	Sਨਪਾ ਕੱਤਪਾ	ਪਿਰੀਪਿਰੀਕਿਤਤਕ ਕੱਤਪਾ	ਕਿਤਤਪਾSਨ ਧਾSਕੱਤ	ਧਾ ਧਾਕਿਤਤਪਾ	ਧਾਕਿਤਤਪਾ S ਨਪਾ	ਧਾਕਿਤਤਪਾ S ਨਪਾ	ਧਾਕਿਤਤਪਾ Sਨਨਾਨਾ	Sਨਪਾ ਕਿਤਤਪਾSਨ

ਗਜ ਪਰਨ (ਚੱਕ੍ਰਦਾਰ), ਝੱਪਤਾਲ

ਪੇਧੇ	ਤਿਗਕਿਤਤਪੇ ਕਿਟਤੱਕ	ਪਝਾSਨ ਤਾSਕਿਤਤਤਾ	ਕਿਟਤੱਕ Sਨਪਾ	ਤਿਗਕਿਤਤਪੇ ਧਾSਤਿਗਕਿਤਤ	ਪੇਧੇ ਤੱਕੇਝਾਨ	ਪਝਾSਨ ਧਾ	ਧਾ ਧਾਕਿਤਤਪੇ	ਧਾ ਧਾਕਿਤਤਪੇ	ਧਾ ਧਾਕਿਤਤਪੇ	ਕਿਟਤੱਕ ਧਾSਪਿਰੀਪਿਰ
ਕਿਟਤੱਕ ਕਿਟਤੱਕਤੱਕ	ਕਿਟਤੱਕ ਤਿਗਕਿਤਤਪੇ	ਕਝਾਨਪਾ ਪੇਧੇ	ਪਿਰੀਪਿਰੀਕਿਤਤਕ ਪਝਾSਨ	ਧਾSਤਿਗਕਿਤਤ ਪਿਰੀਪਿਰੀਕਿਤਤਕ	ਧਾ ਕਿਟਤੱਕ	ਧਾ ਕਿਟਤੱਕ	ਧਾ ਧਾਕਿਤਤਪੇ	ਧਾ ਧਾਕਿਤਤਪੇ	ਧਾ ਧਾਕਿਤਤਪੇ	ਕਿਟਤੱਕ ਧਾSਪਿਰੀਪਿਰ
ਕਿਟਤੱਕ ਧਾSਤਿਗਕਿਤਤ	ਧਾSਤਿਗਕਿਤਤ ਪਿਰੀਪਿਰੀਕਿਤਤਕ	ਧਾ ਧਾਕਿਤਤਪੇ	ਧਾ ਧਾਕਿਤਤਪੇ	ਧਾ ਧਾਕਿਤਤਪੇ	ਧਾ ਧਾਕਿਤਤਪੇ	ਧਾ ਧਾਕਿਤਤਪੇ	ਧਾ ਧਾਕਿਤਤਪੇ	ਧਾ ਧਾਕਿਤਤਪੇ	ਧਾ ਧਾਕਿਤਤਪੇ	ਕਿਟਤੱਕ ਧਾSਪਿਰੀਪਿਰ
ਪਿਰੀਪਿਰੀਕਿਤਤਕ ਪਝਾSਨ	ਪਿਰੀਪਿਰੀਕਿਤਤਕ ਧਾ	ਧਾਕਿਤਤਪੇ ਧਾਕਿਤਤਪੇ	ਕਿਟਤੱਕ ਧਾSਪਿਰੀਪਿਰ	ਕਿਟਤੱਕ ਧਾSਪਿਰੀਪਿਰ	ਕਿਟਤੱਕ ਧਾSਪਿਰੀਪਿਰ	ਕਿਟਤੱਕ ਧਾSਪਿਰੀਪਿਰ	ਕਿਟਤੱਕ ਧਾSਪਿਰੀਪਿਰ	ਕਿਟਤੱਕ ਧਾSਪਿਰੀਪਿਰ	ਕਿਟਤੱਕ ਧਾSਪਿਰੀਪਿਰ	ਕਿਟਤੱਕ ਧਾSਪਿਰੀਪਿਰ
ਪਿਰੀਪਿਰੀਕਿਤਤਕ ਪਿੰ	ਪਿਰੀਪਿਰੀਕਿਤਤਕ ਧਾ	ਧਾਕਿਤਤਪੇ ਧਾਕਿਤਤਪੇ	ਕਿਟਤੱਕ ਧਾSਪਿਰੀਪਿਰ	ਕਿਟਤੱਕ ਧਾSਪਿਰੀਪਿਰ	ਕਿਟਤੱਕ ਧਾSਪਿਰੀਪਿਰ	ਕਿਟਤੱਕ ਧਾSਪਿਰੀਪਿਰ	ਕਿਟਤੱਕ ਧਾSਪਿਰੀਪਿਰ	ਕਿਟਤੱਕ ਧਾSਪਿਰੀਪਿਰ	ਕਿਟਤੱਕ ਧਾSਪਿਰੀਪਿਰ	ਕਿਟਤੱਕ ਧਾSਪਿਰੀਪਿਰ

ਤਿਹਾਈਆਂ ਝੱਪਤਾਲ

੧. ਧਾਗੇਤਾ ਸਿੱ X	ਧਾਗੇਤਾ ਧਾਗੇਤਾ	ਧਾਕੇ ਧਾਗੇਤਾ	ਧਾਗੇਤਾ ਧਾਗੇਤਾ	ਧਾਕੇ ਧਾਗੇਤਾ	ਧਾਗੇਤਾ ਧਾਗੇਤਾ	ਧਾਗੇਤਾ ਧਾਗੇਤਾ
੨. ਤਿਟਕਤਾ ਗਦਿਗੇਨਾ ਸਿੱ X	ਗਦਿਗੇਨਾ ਗਦਿਗੇਨਾ	ਧਾ ਤਿਟਕੱਤਾ	ਤਿਟਕੱਤਾ ਗਦਿਗੇਨਾ	ਧਾ ਗਦਿਗੇਨਾ	ਧਾ ਤਿਟਕੱਤਾ	ਤਿਟਕੱਤਾ ਗਦਿਗੇਨਾ
੩. ਕੜਧਾਤਿਟ ਧਾਗੇਤਿਟ ਸਿੱ X	ਧਾਗੇਤਿਟ ਧਾਗੇਤਿਟ	ਗਦਿਗੇਨਾ ਧਾ S ਕੜਧਾ	ਤਿਟਧਾਗੇ ਤਿਟਧਾਗੇ	ਗਦਿਗੇਨਾ ਧਾ S ਕੜਧਾ	ਤਿਟਗਦਿ ਗੇਨਾਧਾ,	ਕੜਧਾਤਿਟ ਧਾਗੇਤਿਟ ਗਦਿਗੇਨਾ
੪. ਤਿਗਕਿਟ ਤਕਤਿਰ ਧਾਕਿਟ ਸਿੱ X	ਤਕਤਿਰ ਤਕਤਿਰ	ਕਿਟਤਕ ਕਿਟਤਕ	ਤਕਧਾ ਤਿਗਕਿਟ	ਧਾ S ਕਿਟ ਧਾ S ਕਿਟ	ਕਿਟਤਕ ਤਕਤਿਰ	ਤਿਗਕਿਟ ਧਾਕਿਟ ਤਕਤਿਰ ਕਿਟਤਕ
੫. ਤਿਟਕਤਾ ਗਦਿਗੇਨਾ ਧਾ X	ਗਦਿਗੇਨਾ ਗਦਿਗੇਨਾ	ਧਾਧਾ ਧਾ	ਕਤਾਗਦਿ ਕਤਾਗਦਿ	ਧਾ, ਤਿਟ ਧਾ, ਤਿਟ	ਗੇਨਾਧਾ ਗੇਨਾਧਾ	ਤਿਟਕਤਾ ਗਦਿਗੇਨਾ ਧਾਧਾ

੩. ਕਾਇਰਾ ਤਿੰਨਤਾਲ

ਨਾ	ਨ ਨ ਨ ਨ	ਜੀ ਨ ਜੀ ਨ	ੜ ਨ ੜ ਨ
ਗੇ	ਗੇ ਗੇ ਗੇ ਗੇ	ਧ ਗੇ ਤ ਗੇ	ਧ ਗੇ ਤ ਗੇ
ਨਾ	ਨ ਨ ਨ ਨ	ਧ ਨ ਤ ਨ	ਜੀ ਨ ਜੀ ਨ
ਸਿੰ ੩	ਸਿੰ ਸਿੰ ਸਿੰ ਸਿੰ ੩	ੜ ਸਿੰ ੜ ਸਿੰ ੩	ਧ ਸਿੰ ਤ ਸਿੰ ੩
ਤੀ	ਨ ਤੀ ਨ ਤੀ	ਧ ਤੀ ਤ ਤੀ	ਧ ਤੀ ਤ ਤੀ
ਤਾ	ਗੇ ਤ ਗੇ ਤ	ੜ ਤ ੜ ਤ	ਧ ਤ ਤ ਤ
ਤੀ	ਨ ਤੀ ਨ ਤੀ	ਜੀ ਤੀ ਜੀ ਤੀ	ਤੀ ਤੀ ਜੀ ਤੀ
ਤਾ ੦	ਸਿੰ ਤ ਤਿੰ ਤ ੦	ਧ ਤ ਤ ਤ ੦	ਧ ਤ ਤ ਤ ੦
ਨਾ	ਜੀ ਨ ਜੀ ਨ	ਜੀ ਨ ਜੀ ਨ	ੜ ਨ ੜ ਨ
ਗੇ	ਧ ਗੇ ਤ ਗੇ	ਧ ਗੇ ਤ ਗੇ	ਧ ਗੇ ਤ ਗੇ
ਨਾ	ਨ ਨ ਨ ਨ	ੜ ਨ ੜ ਨ	ਜੀ ਨ ਜੀ ਨ
ਸਿੰ ੨	ਸਿੰ ਸਿੰ ਗੇ ਸਿੰ ੨	ਜੀ ਸਿੰ ਜੀ ਸਿੰ ੨	ਧ ਸਿੰ ਤ ਸਿੰ ੨
ਤੀ	ਨ ਤੀ ਨ ਤੀ	ਧ ਤੀ ਤ ਤੀ	ੜ ਤੀ ੜ ਤੀ
ਧ	ਸਿੰ ਧ ਸਿੰ ਧ	ੜ ਧ ੜ ਧ	ਧ ਧ ਤ ਧ
ਤੀ	ਜੀ ਤੀ ਜੀ ਤੀ	ਜੀ ਤੀ ਜੀ ਤੀ	ਜੀ ਤੀ ਜੀ ਤੀ
ਧ x	ਧ ਧ ਤ ਧ x	ਧ ਧ ਤ ਧ x	ਧ ਧ ਤ ਧ x

੧.

੨.

੩.

੬. ਗਾਇਦਾ ਤਿੰਨਤਾਲ

ਪਾ	ਤਿਰ	ਕਿਟ	ਤੱਕ	ਤੁ	ਨਾ	ਕਿਟ	ਤੱਕ	ਤੁ	ਨਾ	ਕਿਟ	ਤੱਕ
X				੨							
੧.	ਤਿਰ	ਕਿਟ	ਤੱਕ	ਪਾ	ਤਿਰ	ਕਿਟ	ਤੱਕ	ਤੁ	ਨਾ	ਕਿਟ	ਤੱਕ
ਤਾ	ਤਿਰ	ਕਿਟ	ਤੱਕ	ਤਾ	ਤਿਰ	ਕਿਟ	ਤੱਕ	ਤੁ	ਨਾ	ਕਿਟ	ਤੱਕ
X	ਪਾ	ਤਿਰ	ਕਿਟ	੨	ਤਿਰ	ਕਿਟ	ਤੱਕ	ਤੁ	ਨਾ	ਕਿਟ	ਤੱਕ
੨.	ਤਾ	ਤਿਰ	ਕਿਟ	ਪਾ	ਤਿਰ	ਕਿਟ	ਤੱਕ	ਤੁ	ਨਾ	ਕਿਟ	ਤੱਕ
ਤਾ	ਤਿਰ	ਕਿਟ	ਤੱਕ	ਤਾ	ਤਿਰ	ਕਿਟ	ਤੱਕ	ਤੁ	ਨਾ	ਕਿਟ	ਤੱਕ
X	ਪਾ	ਤਿਰ	ਕਿਟ	੨	ਤਿਰ	ਕਿਟ	ਤੱਕ	ਤੁ	ਨਾ	ਕਿਟ	ਤੱਕ
੩.	ਤਾ	ਤਿਰ	ਕਿਟ	ਤਿਰ	ਕਿਟ	ਤੱਕ	ਤੱਕ	ਤੁ	ਨਾ	ਕਿਟ	ਤੱਕ
ਤਾ	ਤਿਰ	ਕਿਟ	ਤੱਕ	ਤਿਰ	ਕਿਟ	ਤੱਕ	ਤੱਕ	ਤੁ	ਨਾ	ਕਿਟ	ਤੱਕ
X	ਪਾ	ਤਿਰ	ਕਿਟ	੨	ਤਿਰ	ਕਿਟ	ਤੱਕ	ਤੁ	ਨਾ	ਕਿਟ	ਤੱਕ
੪.	ਤਾ	ਤਿਰ	ਕਿਟ	ਤਿਰ	ਕਿਟ	ਤੱਕ	ਤੱਕ	ਤੁ	ਨਾ	ਕਿਟ	ਤੱਕ
ਤਾ	ਤਿਰ	ਕਿਟ	ਤੱਕ	ਤਿਰ	ਕਿਟ	ਤੱਕ	ਤੱਕ	ਤੁ	ਨਾ	ਕਿਟ	ਤੱਕ
X	ਪਾ	ਤਿਰ	ਕਿਟ	੨	ਤਿਰ	ਕਿਟ	ਤੱਕ	ਤੁ	ਨਾ	ਕਿਟ	ਤੱਕ
੫.	ਤਾ	ਤਿਰ	ਕਿਟ	ਤਿਰ	ਕਿਟ	ਤੱਕ	ਤੱਕ	ਤੁ	ਨਾ	ਕਿਟ	ਤੱਕ
ਤਾ	ਤਿਰ	ਕਿਟ	ਤੱਕ	ਤਿਰ	ਕਿਟ	ਤੱਕ	ਤੱਕ	ਤੁ	ਨਾ	ਕਿਟ	ਤੱਕ
X	ਪਾ	ਤਿਰ	ਕਿਟ	੨	ਤਿਰ	ਕਿਟ	ਤੱਕ	ਤੁ	ਨਾ	ਕਿਟ	ਤੱਕ
੬.	ਤਾ	ਤਿਰ	ਕਿਟ	ਤਿਰ	ਕਿਟ	ਤੱਕ	ਤੱਕ	ਤੁ	ਨਾ	ਕਿਟ	ਤੱਕ
ਤਾ	ਤਿਰ	ਕਿਟ	ਤੱਕ	ਤਿਰ	ਕਿਟ	ਤੱਕ	ਤੱਕ	ਤੁ	ਨਾ	ਕਿਟ	ਤੱਕ
X	ਪਾ	ਤਿਰ	ਕਿਟ	੨	ਤਿਰ	ਕਿਟ	ਤੱਕ	ਤੁ	ਨਾ	ਕਿਟ	ਤੱਕ

੨. ਕਾਇਦਾ ਤਿੰਨ ਤਾਲ

ਨੋਟ:- ਇਸ ਕਾਇਦੇ ਤੋਂ ਬਰਾਬਰ ਦੀ ਚਾਲ-ਮੱਧ ਲੈਅ ਵਿਚ ਕਾਇਦੇ-ਪਲਟੇ ਵਜਾਉਣੇ ਹਨ।
 ਧਾਤਿਰ ਕਿਟਧਾ ਤਿਟ ਘੋਨਾ ਤਿਟ ਘੋਨਾ ਤੁਨਾ ਕਿਟਤੱਕ ਧਾਤਿਰ ਕਿਟਧਾ ਤੇਟ ਕੋਨਾ ਤੇਟ ਕੋਨਾ ਤੇਟ ਕੋਨਾ ਤੁਨਾ ਕਿਟਤੱਕ

੧. ਧਾਤਿਰ ਧਾਤਿਰ	ਕਿਟਧਾ ਕਿਟਤਾ	ਤਿਟ ਤਿਟ	ਘੋਨਾ ਕੋਨਾ	ਤਿਟ ਤਿਟ	ਘੋਨਾ ਕੋਨਾ	ਕਿਟਧਾ ਕਿਟਧਾ	ਕਿਟਧਾ ਕਿਟਧਾ	ਤਿਟ ਤਿਟ	ਘੋਨਾ ਘੋਨਾ	ਤਿਟ ਤਿਟ	ਕੋਨਾ ਕੋਨਾ	ਤੇਟ ਤੇਟ	ਕੋਨਾ ਕੋਨਾ	ਤੁਨਾ ਤੁਨਾ	ਕਿਟਤੱਕ ਕਿਟਤੱਕ
੨. ਧਾਤਿਰ ਧਾਤਿਰ	ਕਿਟਧਾ ਕਿਟਤਾ	ਤਿਟ ਤਿਟ	ਘੋਨਾ ਕੋਨਾ	ਕਿਟਧਾ ਕਿਟਤਾ	ਘੋਨਾ ਕੋਨਾ	ਕਿਟਧਾ ਕਿਟਧਾ	ਕਿਟਧਾ ਕਿਟਧਾ	ਤਿਟ ਤਿਟ	ਘੋਨਾ ਘੋਨਾ	ਤਿਟ ਤਿਟ	ਘੋਨਾ ਘੋਨਾ	ਤੇਟ ਤੇਟ	ਘੋਨਾ ਘੋਨਾ	ਤੁਨਾ ਤੁਨਾ	ਕਿਟਤੱਕ ਕਿਟਤੱਕ
੩. ਧਾਤਿਰ ਧਾਤਿਰ	ਕਿਟਧਾ ਕਿਟਤਾ	ਤਿਟ ਤਿਟ	ਘੋਨਾ ਕੋਨਾ	ਧਾਤਿਰ ਧਾਤਿਰ	ਘੋਨਾ ਕੋਨਾ	ਕਿਟਧਾ ਕਿਟਧਾ	ਕਿਟਧਾ ਕਿਟਧਾ	ਤਿਟ ਤਿਟ	ਘੋਨਾ ਘੋਨਾ	ਤਿਟ ਤਿਟ	ਘੋਨਾ ਘੋਨਾ	ਤੇਟ ਤੇਟ	ਘੋਨਾ ਘੋਨਾ	ਤੁਨਾ ਤੁਨਾ	ਕਿਟਤੱਕ ਕਿਟਤੱਕ
੪. ਧਾਤਿਰ ਧਾਤਿਰ	ਕਿਟਧਾ ਕਿਟਤਾ	ਤਿਟ ਤਿਟ	ਘੋਨਾ ਕੋਨਾ	ਧਾਤਿਰ ਧਾਤਿਰ	ਘੋਨਾ ਕੋਨਾ	ਕਿਟਧਾ ਕਿਟਧਾ	ਕਿਟਧਾ ਕਿਟਧਾ	ਤਿਟ ਤਿਟ	ਘੋਨਾ ਘੋਨਾ	ਤਿਟ ਤਿਟ	ਘੋਨਾ ਘੋਨਾ	ਤੇਟ ਤੇਟ	ਘੋਨਾ ਘੋਨਾ	ਤੁਨਾ ਤੁਨਾ	ਕਿਟਤੱਕ ਕਿਟਤੱਕ
ਧਾਤਿਰ ਤਿਟ ਧਾ X	ਕਿਟਧਾ ਘੋਨਾ ਕਿਟਤੱਕ	ਤਿਟ ਤੁਨਾ	ਘੋਨਾ ਤੁਨਾ	ਤਿਟ ਘੋਨਾ	ਘੋਨਾ ਕੋਨਾ	ਕਿਟਧਾ ਕਿਟਧਾ	ਕਿਟਧਾ ਕਿਟਧਾ	ਤਿਟ ਤਿਟ	ਘੋਨਾ ਘੋਨਾ	ਤਿਟ ਤਿਟ	ਘੋਨਾ ਘੋਨਾ	ਤੇਟ ਤੇਟ	ਘੋਨਾ ਘੋਨਾ	ਤੁਨਾ ਤੁਨਾ	ਕਿਟਤੱਕ ਕਿਟਤੱਕ

੮. ਗਾਇਦਾ ਤਿੰਨਤਾਲ

ਧਾਰੋ	ਤਿਰਕਿੜ	ਪਿੰਨਾ	ਗੋਨਾ	ਧਾਰੋ	ਨਾਰੋ	ਤਿੰਨਾ	ਗੋਨਾ	ਤਿਰਕਿੜ	ਤਿੰਨਾ	ਗੋਨਾ	ਧਾਰੋ	ਨਾਰੋ	ਪਿੰਨਾ	ਗੋਨਾ
X				੨				੦			੩			
੧.	ਧਾਰੋ	ਤਿਰਕਿੜ	ਧਾਰੋ	ਤਿਰਕਿੜ	ਤਿਰਕਿੜ	ਤਿਰਕਿੜ	ਗੋਨਾ	ਧਾਰੋ	ਤਿਰਕਿੜ	ਪਿੰਨਾ	ਗੋਨਾ	ਧਾਰੋ	ਨਾਰੋ	ਤਿੰਨਾ
	ਤਾਰੋ	ਤਿਰਕਿੜ	ਤਾਰੋ	ਤਿਰਕਿੜ	ਤਿਰਕਿੜ	ਤਿਰਕਿੜ	ਗੋਨਾ	ਧਾਰੋ	ਤਿਰਕਿੜ	ਪਿੰਨਾ	ਗੋਨਾ	ਧਾਰੋ	ਨਾਰੋ	ਤਿੰਨਾ
X				੨				੦				੩		
੨.	ਧਾਰੋ	ਤਿਰਕਿੜ	ਪਿੰਨਾ	ਗੋਨਾ	ਤਿਰਕਿੜ	ਤਿਰਕਿੜ	ਗੋਨਾ	ਧਾਰੋ	ਤਿਰਕਿੜ	ਪਿੰਨਾ	ਗੋਨਾ	ਧਾਰੋ	ਨਾਰੋ	ਤਿੰਨਾ
	ਤਾਰੋ	ਤਿਰਕਿੜ	ਤਿੰਨਾ	ਗੋਨਾ	ਤਿਰਕਿੜ	ਤਿਰਕਿੜ	ਗੋਨਾ	ਧਾਰੋ	ਤਿਰਕਿੜ	ਪਿੰਨਾ	ਗੋਨਾ	ਧਾਰੋ	ਨਾਰੋ	ਤਿੰਨਾ
X				੨				੦				੩		
੩.	ਧਾਰੋ	ਤਿਰਕਿੜ	ਧਾਰੋ	ਤਿਰਕਿੜ	ਗੋਨਾ	ਗੋਨਾ	ਗੋਨਾ	ਧਾਰੋ	ਤਿਰਕਿੜ	ਪਿੰਨਾ	ਗੋਨਾ	ਧਾਰੋ	ਨਾਰੋ	ਤਿੰਨਾ
	ਤਾਰੋ	ਤਿਰਕਿੜ	ਤਾਰੋ	ਤਿਰਕਿੜ	ਗੋਨਾ	ਗੋਨਾ	ਗੋਨਾ	ਧਾਰੋ	ਤਿਰਕਿੜ	ਪਿੰਨਾ	ਗੋਨਾ	ਧਾਰੋ	ਨਾਰੋ	ਤਿੰਨਾ
X				੨				੦				੩		
੪.	ਧਾਰੋ	ਤਿਰਕਿੜ	ਪਿੰਨਾ	ਨਾਸ	ਤਿਰਕਿੜ	ਤਿਰਕਿੜ	ਨਾਸ	ਧਾਰੋ	ਤਿਰਕਿੜ	ਪਿੰਨਾ	ਗੋਨਾ	ਧਾਰੋ	ਨਾਰੋ	ਤਿੰਨਾ
	ਤਾਰੋ	ਤਿਰਕਿੜ	ਤਿੰਨਾ	ਨਾਸ	ਤਿਰਕਿੜ	ਤਿਰਕਿੜ	ਨਾਸ	ਧਾਰੋ	ਤਿਰਕਿੜ	ਪਿੰਨਾ	ਗੋਨਾ	ਧਾਰੋ	ਨਾਰੋ	ਤਿੰਨਾ
X				੨				੦				੩		
	ਧਾਰੋ	ਤਿਰਕਿੜ	ਪਿੰਨਾ	ਗੋਨਾ	ਧਾਰੋ	ਨਾਰੋ	ਤਿਰਕਿੜ	ਪਿੰਨਾ	ਗੋਨਾ	ਧਾਰੋ	ਨਾਰੋ	ਤਿਰਕਿੜ	ਪਿੰਨਾ	ਗੋਨਾ
	ਧਾਰੋ	ਤਿਰਕਿੜ	ਪਿੰਨਾ	ਗੋਨਾ	ਧਾਰੋ	ਨਾਰੋ	ਤਿਰਕਿੜ	ਪਿੰਨਾ	ਗੋਨਾ	ਧਾਰੋ	ਨਾਰੋ	ਤਿਰਕਿੜ	ਪਿੰਨਾ	ਗੋਨਾ
X				੨				੦				੩		

੮੨

ਸਿੱਖ ਸੰਗੀਤ ਰੀਤ

੧੧. ਕਾਇਦਾ (ਆੜੀ ਲੈਅ) ਤਿੰਨਤਾਲ

ਪਾੜ੍ਹਿਕਿੜ	ਪਿਟਤ	ਪਾਗੋਨਾ	ਪਾਗੋਨਾ	ਪਾਗੋਨਾ	ਪਾਗੋਨੀ	ਨਾਕੋਨਾ	ਤਾਕੋਨਾ	ਤਿਟਤ	ਤਾਕੋਨਾ	ਤਾਕੋਨਾ	ਪਾੜ੍ਹਿਕਿੜ	ਪਿਟਤ	ਪਾਗੋਪਿੰ	ਨਾਗੋਨਾ	
X			੨		੦						੩				
ਪੁਲਟੇ															
੧.	ਪਾੜ੍ਹਿਕਿੜ	ਪਿਟਤ	ਪਾਗੋਨਾ	ਪਾਗੋਨਾ	ਪਾਗੋਨਾ	ਪਾਗੋਨਾ	ਪਾਗੋਨਾ	ਪਾੜ੍ਹਿਕਿੜ	ਪਿਟਤ	ਪਾਗੋਨਾ	ਪਾਗੋਨਾ	ਪਾੜ੍ਹਿਕਿੜ	ਪਿਟਤ	ਪਾਗੋਤਿੰ	ਨਾਗੋਨਾ
	X							੦				੩			
੨.	ਪਾੜ੍ਹਿਕਿੜ	ਪਿਟਤ	ਪਾਗੋਨਾ	ਪਾਗੋਨਾ	ਪਾਗੋਨਾ	ਪਾਗੋਨਾ	ਪਾਗੋਨਾ	ਪਾੜ੍ਹਿਕਿੜ	ਪਿਟਤ	ਪਾਗੋਨਾ	ਪਾਗੋਨਾ	ਪਾੜ੍ਹਿਕਿੜ	ਪਿਟਤ	ਪਾਗੋਤਿੰ	ਨਾਗੋਨਾ
	X							੦				੩			
੩.	ਪਾੜ੍ਹਿਕਿੜ	ਪਿਟਤ	ਪਾਗੋਨਾ	ਪਾਗੋਨਾ	ਪਾਗੋਨਾ	ਪਾਗੋਨਾ	ਪਾਗੋਨਾ	ਪਾੜ੍ਹਿਕਿੜ	ਪਿਟਤ	ਪਾਗੋਨਾ	ਪਾਗੋਨਾ	ਪਾੜ੍ਹਿਕਿੜ	ਪਿਟਤ	ਪਾਗੋਤਿੰ	ਨਾਗੋਨਾ
	X							੦				੩			
੪.	ਪਿਟਤ	ਤਿਟਤ	ਪਾਗੋਨਾ	ਪਾਗੋਨਾ	ਪਾਗੋਨਾ	ਪਾਗੋਨਾ	ਪਾਗੋਨਾ	ਪਾੜ੍ਹਿਕਿੜ	ਪਿਟਤ	ਪਾਗੋਨਾ	ਪਾਗੋਨਾ	ਪਾੜ੍ਹਿਕਿੜ	ਪਿਟਤ	ਪਾਗੋਤਿੰ	ਨਾਗੋਨਾ
	X							੦				੩			
੫.	ਪਿਟਤ	ਤਿਟਤ	ਪਾਗੋਨਾ	ਪਾਗੋਨਾ	ਪਾਗੋਨਾ	ਪਾਗੋਨਾ	ਪਾਗੋਨਾ	ਪਾੜ੍ਹਿਕਿੜ	ਪਿਟਤ	ਪਾਗੋਨਾ	ਪਾਗੋਨਾ	ਪਾੜ੍ਹਿਕਿੜ	ਪਿਟਤ	ਪਾਗੋਤਿੰ	ਨਾਗੋਨਾ
	X							੦				੩			

Page 83

www.sikhbookclub.com

੧੨. ਕਾਇਦਾ ਤਿੰਨਤਾਲ (ਦਿੱਲੀ ਘਰਾਨਾ)

ਪਿੰਨਾ ਤਿੰਨਾ X	ਨਾਨਾ ਨਾਨਾ	ਕੱਤ ਕੱਤ	ਪਿੰਨਾ ਤਿੰਨਾ	ਨਾਨਾ ਨਾਨਾ	ਕੱਤ ਕੱਤ	ਪਾਰੇ ਤਾਰੇ	ਪਿੰਨਾ ਪਿੰਨਾ	ਰੋਨਾ ਰੋਨਾ	ਤੱਕ ਤੱਕ	ਪਿੰਨਾ ਪਿੰਨਾ	ਤੱਕ ਤੱਕ	ਪਿੰਨਾ ਪਿੰਨਾ	ਨਾਨਾ ਨਾਨਾ	ਕੱਤ ਕੱਤ
੧.	ਪਿੰਨਾਨਾ ਤਿੰਨਾਨਾ	ਕੱਤਾਪਿੰਨਾ ਕੱਤਾਤਿੰਨਾ	ਨਾਨਾਕੱਤ ਨਾਨਾਕੱਤ	ਪਾਰੇਕੱਤ ਤਾਰੇਕੱਤ	ਪਿੰਨਾਕੱਤ ਤਿੰਨਾਕੱਤ	ਨਾਨਾਕੱਤ ਤਿੰਨਾਕੱਤ	ਪਿੰਨਾਕੱਤ ਤਿੰਨਾਕੱਤ	ਪਾਰੇਕੱਤ ਤਾਰੇਕੱਤ	ਪਿੰਨਾਕੱਤ ਤਿੰਨਾਕੱਤ	ਨਾਨਾਕੱਤ ਤਿੰਨਾਕੱਤ	ਤੱਕਾਪਿੰਨਾ ਤੱਕਾਤਿੰਨਾ	ਪਿੰਨਾਕੱਤ ਤਿੰਨਾਕੱਤ	ਨਾਨਾਕੱਤ ਤਿੰਨਾਕੱਤ	ਕੱਤਾਪਿੰਨਾ ਕੱਤਾਤਿੰਨਾ
X														
੨.	ਤੱਕਾਪਿੰਨਾ ਤੱਕਾਤਿੰਨਾ	ਨਾਨਾਕੱਤ ਨਾਨਾਕੱਤ	ਪਿੰਨਾਕੱਤ ਤਿੰਨਾਕੱਤ	ਤੱਕਾਪਿੰਨਾ ਤੱਕਾਤਿੰਨਾ	ਨਾਨਾਕੱਤ ਨਾਨਾਕੱਤ	ਪਿੰਨਾਕੱਤ ਤਿੰਨਾਕੱਤ	ਤੱਕਾਪਿੰਨਾ ਤੱਕਾਤਿੰਨਾ	ਨਾਨਾਕੱਤ ਨਾਨਾਕੱਤ	ਪਿੰਨਾਕੱਤ ਤਿੰਨਾਕੱਤ	ਤੱਕਾਪਿੰਨਾ ਤੱਕਾਤਿੰਨਾ	ਨਾਨਾਕੱਤ ਨਾਨਾਕੱਤ	ਪਿੰਨਾਕੱਤ ਤਿੰਨਾਕੱਤ	ਤੱਕਾਪਿੰਨਾ ਤੱਕਾਤਿੰਨਾ	ਨਾਨਾਕੱਤ ਨਾਨਾਕੱਤ
X														
੩.	ਪਿੰਨਾਨਾ ਤਿੰਨਾਨਾ	ਕੱਤਾਪਿੰਨਾ ਕੱਤਾਤਿੰਨਾ	ਨਾਨਾਕੱਤ ਨਾਨਾਕੱਤ	ਪਿੰਨਾਕੱਤ ਤਿੰਨਾਕੱਤ	ਨਾਨਾਕੱਤ ਨਾਨਾਕੱਤ	ਪਾਰੇਕੱਤ ਤਾਰੇਕੱਤ	ਪਿੰਨਾਕੱਤ ਤਿੰਨਾਕੱਤ	ਨਾਨਾਕੱਤ ਤਿੰਨਾਕੱਤ	ਤੱਕਾਪਿੰਨਾ ਤੱਕਾਤਿੰਨਾ	ਪਿੰਨਾਕੱਤ ਤਿੰਨਾਕੱਤ	ਨਾਨਾਕੱਤ ਤਿੰਨਾਕੱਤ	ਪਿੰਨਾਕੱਤ ਤਿੰਨਾਕੱਤ	ਨਾਨਾਕੱਤ ਤਿੰਨਾਕੱਤ	ਕੱਤਾਪਿੰਨਾ ਕੱਤਾਤਿੰਨਾ
X														
੪.	ਤੱਕਾਪਿੰਨਾ ਤੱਕਾਤਿੰਨਾ	ਨਾਨਾਕੱਤ ਨਾਨਾਕੱਤ	ਪਿੰਨਾਕੱਤ ਤਿੰਨਾਕੱਤ	ਤੱਕਾਪਿੰਨਾ ਤੱਕਾਤਿੰਨਾ	ਨਾਨਾਕੱਤ ਨਾਨਾਕੱਤ	ਪਾਰੇਕੱਤ ਤਾਰੇਕੱਤ	ਤੱਕਾਪਿੰਨਾ ਤੱਕਾਤਿੰਨਾ	ਨਾਨਾਕੱਤ ਨਾਨਾਕੱਤ	ਪਿੰਨਾਕੱਤ ਤਿੰਨਾਕੱਤ	ਤੱਕਾਪਿੰਨਾ ਤੱਕਾਤਿੰਨਾ	ਨਾਨਾਕੱਤ ਨਾਨਾਕੱਤ	ਪਿੰਨਾਕੱਤ ਤਿੰਨਾਕੱਤ	ਤੱਕਾਪਿੰਨਾ ਤੱਕਾਤਿੰਨਾ	ਨਾਨਾਕੱਤ ਨਾਨਾਕੱਤ
X														

ਪਲਟੇ

੫. ਸਿੰਨਾਨਾ ਨਾਨਾਕੱਤ ਧਾਰੇਕੁੰਕਿ ਸਿੰਨਾਰੋਨਾ ਤੱਕਪਿੰਨਾ ਤੱਕਪਿੰਨਾ ਨਾਨਾਕੱਤ ਤੱਕਪਿੰਨਾ ਨਾਨਾਕੱਤ
 ਤਿੰਨਾਨਾ ਕੱਤੀੰਨਾ ਨਾਨਾਕੱਤ ਤਾਰੇਕੁੰਕਿ ਤਿੰਨਾਰੋਨਾ ਤਾਰੇਕੁੰਕਿ ਤਿੰਨਾਰੋਨਾ ਤੱਕਪਿੰਨਾ ਨਾਨਾਕੱਤ ਤੱਕਪਿੰਨਾ ਨਾਨਾਕੱਤ
 X

੨

੦

ਤਿਹਾਈ

ਸਿੰਨਾਰੋਨਾ ਤੱਕਪਿੰਨਾ ਨਾਨਾਕੱਤ ਧਾ S ਸਿੰਨਾਰੋਨਾ ਤੱਕਪਿੰਨਾ ਨਾਨਾਕੱਤ ਧਾ S ਸਿੰਨਾਰੋਨਾ ਤੱਕਪਿੰਨਾ ਨਾਨਾਕੱਤ
 ਧਾ X

ਨੋਟ:- ਉਪਰੋਕਤ ਗਾਇਦਾ ਦਿੱਲੀ ਘਰਾਨੇ ਦਾ ਬੜਾ ਸੁੰਦਰ ਗਾਇਦਾ ਹੈ। ਇਸ ਗਾਇਦੇ ਵਿਚ "ਤੱਕਪਿੰਨਾ" ਅਤੇ "ਨਾਨਾਕੱਤ" ਦਾ ਵਿਸਤਾਰ ਹੀ ਇਸ ਗਾਇਦੇ ਦੀ ਜਾਨ ਹੈ। ਕਿਨਾਰ ਦੇ ਥੋਲਾਂ ਦਾ ਬੜਾ ਹੀ ਅਨੂਠਾ ਸੰਗਮ ਹੈ। ਜਦੋਂ ਤਬਲਾ ਸਿੱਖਿਆਰਥੀ ਇਸ ਗਾਇਦੇ ਦੀ ਖੂਬ ਤਿਆਰੀ ਕਰਕੇ ਵਜਾਉਣਗੇ ਤਾਂ ਬੜਾ ਅਨੰਦ ਬਣੇਗਾ!

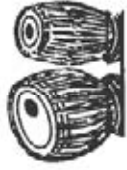

੧੩. ਕਾਇਆ ਤਿਨਤਾਲ

ਧਾ	ਤਿਰ	ਕਿਟ	ਤੱਕ	ਪਿਰ	ਪਿਰ	ਪਿਰ	ਕਿਟ	ਤੱਕ	ਤੁ	ਨਾ	ਕਿਟ	ਤੱਕ
ਤਾ	ਤਿਰ	ਕਿਟ	ਤੱਕ	ਬਿਰ	ਪਿਰ	ਪਿਰ	ਕਿਟ	ਤੱਕ	ਤੁ	ਨਾ	ਕਿਟ	ਤੱਕ
X				੨					੩			
੧. ਧਾ ਪਿਰ ਤਿਰ ਤੱਕ ਪਲਟੇ												
ਧਾ	ਤਿਰ	ਕਿਟ	ਤੱਕ	ਧਾ	ਪਿਰ	ਤਿਰ	ਕਿਟ	ਤੱਕ	ਪਿਰ	ਨਾ	ਕਿਟ	ਤੱਕ
ਧਾ	ਤਿਰ	ਕਿਟ	ਤੱਕ	ਪਿਰ	ਪਿਰ	ਤਿਰ	ਕਿਟ	ਤੱਕ	ਤੁ	ਨਾ	ਕਿਟ	ਤੱਕ
ਤਾ	ਤਿਰ	ਕਿਟ	ਤੱਕ	ਬਿਰ	ਪਿਰ	ਤਿਰ	ਕਿਟ	ਤੱਕ	ਬਿਰ	ਨਾ	ਕਿਟ	ਤੱਕ
ਧਾ	ਤਿਰ	ਕਿਟ	ਤੱਕ	ਪਿਰ	ਪਿਰ	ਤਿਰ	ਕਿਟ	ਤੱਕ	ਤੁ	ਨਾ	ਕਿਟ	ਤੱਕ
X				੨					੩			
੨. ਧਾ ਪਿਰ ਤਿਰ ਤੱਕ ਪਲਟੇ												
ਧਾ	ਤਿਰ	ਕਿਟ	ਤੱਕ	ਧਾ	ਪਿਰ	ਤਿਰ	ਕਿਟ	ਤੱਕ	ਪਿਰ	ਨਾ	ਕਿਟ	ਤੱਕ
ਧਾ	ਤਿਰ	ਕਿਟ	ਤੱਕ	ਪਿਰ	ਪਿਰ	ਤਿਰ	ਕਿਟ	ਤੱਕ	ਤੁ	ਨਾ	ਕਿਟ	ਤੱਕ
ਤਾ	ਤਿਰ	ਕਿਟ	ਤੱਕ	ਬਿਰ	ਪਿਰ	ਤਿਰ	ਕਿਟ	ਤੱਕ	ਬਿਰ	ਨਾ	ਕਿਟ	ਤੱਕ
ਧਾ	ਤਿਰ	ਕਿਟ	ਤੱਕ	ਪਿਰ	ਪਿਰ	ਤਿਰ	ਕਿਟ	ਤੱਕ	ਤੁ	ਨਾ	ਕਿਟ	ਤੱਕ
X				੨					੩			
੩. ਧਾ ਪਿਰ ਤਿਰ ਤੱਕ ਪਲਟੇ												
ਧਾ	ਤਿਰ	ਕਿਟ	ਤੱਕ	ਧਾ	ਪਿਰ	ਤਿਰ	ਕਿਟ	ਤੱਕ	ਪਿਰ	ਨਾ	ਕਿਟ	ਤੱਕ
ਧਾ	ਤਿਰ	ਕਿਟ	ਤੱਕ	ਪਿਰ	ਪਿਰ	ਤਿਰ	ਕਿਟ	ਤੱਕ	ਤੁ	ਨਾ	ਕਿਟ	ਤੱਕ
ਤਾ	ਤਿਰ	ਕਿਟ	ਤੱਕ	ਬਿਰ	ਪਿਰ	ਤਿਰ	ਕਿਟ	ਤੱਕ	ਬਿਰ	ਨਾ	ਕਿਟ	ਤੱਕ
ਧਾ	ਤਿਰ	ਕਿਟ	ਤੱਕ	ਪਿਰ	ਪਿਰ	ਤਿਰ	ਕਿਟ	ਤੱਕ	ਤੁ	ਨਾ	ਕਿਟ	ਤੱਕ
X				੨					੩			

੮੮

ਸਿੱਖ ਸੰਗੀਤ ਰੀਤ

੧੪. ਕਾਇਦਾ ਤਿੰਨਤਾਲ (ਦਿੱਲੀ ਘਰਾਨਾ)

੧	ਪਾ	ਪਿਛਨਗ	ਤੱਕ	ਪਿਛਨਗ	ਪਿਰਾਪਿਰ	ਪਿਛਨਗ	ਤੁਨਾ	ਕਿਸਨਕ	ਤੱਕ	ਕਿਸਨਕ	ਪਿਰਾਪਿਰ	ਪਿਛਨਗ	ਤੁਨਾ	ਪਿਛਨਗ
X	X				੨			੦			੩			
੨	ਪਾ	ਪਿਛਨਗ	ਤੱਕ	ਪਿਛਨਗ	ਪਿਰਾਪਿਰ	ਪਿਛਨਗ	ਤੁਨਾ	ਕਿਸਨਕ	ਤੱਕ	ਕਿਸਨਕ	ਪਿਰਾਪਿਰ	ਪਿਛਨਗ	ਤੁਨਾ	ਪਿਛਨਗ
X	X				੨			੦			੩			
੩	ਪਾ	ਪਿਛਨਗ	ਤੱਕ	ਪਿਛਨਗ	ਪਿਰਾਪਿਰ	ਪਿਛਨਗ	ਤੁਨਾ	ਕਿਸਨਕ	ਤੱਕ	ਕਿਸਨਕ	ਪਿਰਾਪਿਰ	ਪਿਛਨਗ	ਤੁਨਾ	ਪਿਛਨਗ
X	X				੨			੦			੩			
੪	ਪਾ	ਪਿਛਨਗ	ਤੱਕ	ਪਿਛਨਗ	ਪਿਰਾਪਿਰ	ਪਿਛਨਗ	ਤੁਨਾ	ਕਿਸਨਕ	ਤੱਕ	ਕਿਸਨਕ	ਪਿਰਾਪਿਰ	ਪਿਛਨਗ	ਤੁਨਾ	ਪਿਛਨਗ
X	X				੨			੦			੩			
	ਪਾ	ਤੱਕ	ਤੱਕ	ਤੱਕ	ਤੱਕ	ਤੱਕ	ਤੱਕ	ਤੱਕ	ਤੱਕ	ਤੱਕ	ਤੱਕ	ਤੱਕ	ਤੱਕ	ਤੱਕ
	ਤਾ	ਤਾ	ਤਾ	ਤਾ	ਤਾ	ਤਾ	ਤਾ	ਤਾ	ਤਾ	ਤਾ	ਤਾ	ਤਾ	ਤਾ	ਤਾ
	ਪਾ	ਤੱਕ	ਤੱਕ	ਤੱਕ	ਤੱਕ	ਤੱਕ	ਤੱਕ	ਤੱਕ	ਤੱਕ	ਤੱਕ	ਤੱਕ	ਤੱਕ	ਤੱਕ	ਤੱਕ
	X	X	X	X	X	X	X	X	X	X	X	X	X	X

Page 89

www.sikhbookclub.com

੨. ਪੇਸ਼ਕਾਰ ਤਿੰਨਤਾਲ

ਧਾਤਿਰ	ਕਿਟਤੱਕ	ਪਿੰਨਾ	ਸਕਪਾ	S	ਤਿਰਗਿਟ	ਪਿੰਨਾ	ਸਕਪਾ	ਤਾਤਿਰ	ਕਿਟਤੱਕ	ਤਿੰਨਾ	ਸਕਤਾ	S	ਤਿਰਗਿਟ	ਪਿੰਨਾ	ਸਕਪਾ	
X				੨				੦				੩				
ਪਲਟੇ																
੧.	ਧਾਤਿਰ	ਕਿਟਤੱਕ	ਪਿੰਨਾ	ਸਕਪਾ	ਧਾਤਿਰ	ਕਿਟਤੱਕ	ਪਿੰਨਾ	ਸਕਪਾ	ਧਾਤਿਰ	ਕਿਟਤੱਕ	ਪਿੰਨਾ	ਸਕਪਾ	ਧਾਤਿਰ	ਕਿਟਤੱਕ	ਪਿੰਨਾ	ਸਕਪਾ
	ਤਾਤਿਰ	ਕਿਟਤੱਕ	ਤਿੰਨਾ	ਸਕਤਾ	ਤਾਤਿਰ	ਕਿਟਤੱਕ	ਤਿੰਨਾ	ਸਕਤਾ	ਧਾਤਿਰ	ਕਿਟਤੱਕ	ਪਿੰਨਾ	ਸਕਪਾ	ਧਾਤਿਰ	ਕਿਟਤੱਕ	ਪਿੰਨਾ	ਸਕਪਾ
X				੨				੦				੩				
੨.	ਧਾਤਿਰ	ਕਿਟਤੱਕ	ਪਿੰਨਾ	ਸਕਪਾ	ਪਿੰਨਾ	ਸਕਪਾ	ਪਿੰਨਾ	ਸਕਪਾ	ਧਾਤਿਰ	ਕਿਟਤੱਕ	ਪਿੰਨਾ	ਸਕਪਾ	ਧਾਤਿਰ	ਕਿਟਤੱਕ	ਪਿੰਨਾ	ਸਕਪਾ
	ਤਾਤਿਰ	ਕਿਟਤੱਕ	ਤਿੰਨਾ	ਸਕਤਾ	ਤਿੰਨਾ	ਸਕਤਾ	ਤਿੰਨਾ	ਸਕਤਾ	ਧਾਤਿਰ	ਕਿਟਤੱਕ	ਪਿੰਨਾ	ਸਕਪਾ	ਧਾਤਿਰ	ਕਿਟਤੱਕ	ਪਿੰਨਾ	ਸਕਪਾ
X				੨				੦				੩				
੩.	ਪਿੰਨਾ	ਸਕਪਾ	ਪਿੰਨਾ	ਸਕਪਾ	ਧਾਤਿਰ	ਕਿਟਤੱਕ	ਪਿੰਨਾ	ਸਕਪਾ	ਧਾਤਿਰ	ਕਿਟਤੱਕ	ਪਿੰਨਾ	ਸਕਪਾ	ਧਾਤਿਰ	ਕਿਟਤੱਕ	ਪਿੰਨਾ	ਸਕਪਾ
	ਤਿੰਨਾ	ਸਕਤਾ	ਤਿੰਨਾ	ਸਕਤਾ	ਤਾਤਿਰ	ਕਿਟਤੱਕ	ਤਿੰਨਾ	ਸਕਤਾ	ਧਾਤਿਰ	ਕਿਟਤੱਕ	ਪਿੰਨਾ	ਸਕਪਾ	ਧਾਤਿਰ	ਕਿਟਤੱਕ	ਪਿੰਨਾ	ਸਕਪਾ
X				੨				੦				੩				
੪.	ਪਿੰਨਾ	ਸਕਪਾ	ਧਾਤਿਰ	ਕਿਟਤੱਕ	ਧਾਤਿਰ	ਕਿਟਤੱਕ	ਪਿੰਨਾ	ਸਕਪਾ	ਧਾਤਿਰ	ਕਿਟਤੱਕ	ਪਿੰਨਾ	ਸਕਪਾ	ਧਾਤਿਰ	ਕਿਟਤੱਕ	ਪਿੰਨਾ	ਸਕਪਾ
	ਤਿੰਨਾ	ਸਕਤਾ	ਤਾਤਿਰ	ਕਿਟਤੱਕ	ਤਾਤਿਰ	ਕਿਟਤੱਕ	ਤਿੰਨਾ	ਸਕਤਾ	ਧਾਤਿਰ	ਕਿਟਤੱਕ	ਪਿੰਨਾ	ਸਕਪਾ	ਧਾਤਿਰ	ਕਿਟਤੱਕ	ਪਿੰਨਾ	ਸਕਪਾ
X				੨				੦				੩				
ਤਿਹਾਈ																
ਪਿੰਨਾ	ਸਕਪਾ	ਤਿੰਨਾ	ਸਕਤਾ	ਧਾ	S	ਪਿੰਨਾ	ਸਕਪਾ	ਤਿੰਨਾ	ਸਕਤਾ	ਧਾ	S	ਪਿੰਨਾ	ਸਕਪਾ	ਤਿੰਨਾ	ਸਕਤਾ	
X				੨				੦				੩				

ਮੁਖੜੇ

੧. ਮੁਖੜਾ, ਤਿੰਨਤਾਲ

ਪਾਗੇ	ਤਿਟ	ਪਾਗੇ	ਤਿਟ	ਪਾਗੇ	ਤਿਗਕਿਠ	ਤੁਨਾ	ਕੱਤਾ	ਤੁਨਾ	ਕੱਤਾ	ਤੁਨਾ	ਕੱਤਾ
X			੨				੦				੩
ਧਾ											
X											

੨. ਮੁਖੜਾ (ਮੋਹਰਾ) ਤਿੰਨਤਾਲ

ਧਾਤਿਰ	ਕਿਟਧਾ	ਤਿਗਕਿਟ	ਧਾਤੀ	ਧਾਤਿਰ	ਕਿਟਤੱਕ	ਤਾਤਿਰ	ਕਿਟਤੱਕ	ਤਿਗਕਿਟ	ਧਾਤੀ	ਧਾ	ਤਿਗਕਿਟ	ਧਾਤੀ	ਧਾ	ਤਿਗਕਿਟ	ਧਾਤੀ
X			੨				੦					੩			
ਧਾ															
X															

੩. ਮੁਖੜਾ (ਮੋਹਰਾ) ਤਿੰਨਤਾਲ

ਧਾਤਿਰ	ਕਿਟਤੱਕ	ਤਾਤਿਰ	ਕਿਟਤੱਕ	ਤੇਤ	ਤਿਗਕਿਟ	ਤਕਤਾ	ਤਿਗਕਿਟ	ਧਾ	ਤਿਗਕਿਟ	ਤਕਤਾ	ਤਿਗਕਿਟ	ਧਾ	ਤਿਗਕਿਟ	ਤਕਤਾ	ਤਿਗਕਿਟ
X				੨											੩
ਧਾ															
X															

੨. ਮੁਖੜਾ (ਮੋਹਰਾ) ਤਿੰਨਤਾਲ

ਪਾਪਾ	ਤਿਰਕਿਸ਼	ਧਾਤਿਰ	ਕਿੜਪਾ	ਤਿੱਧਾ	ਕਛਾਨ	ਧਾ ਕੱਤ	ਧਾਤਿਰ	ਕਿੜਪਾ	ਤੁਨਾ	ਕੱਤ	ਧਾ ਕੱਤ	ਧਾ ਕੱਤ
X				੨				੦				੩
ਧਾ												
X												

੮. ਮੁਖੜਾ (ਮੋਹਰਾ) ਤਿੰਨਤਾਲ

ਧੇਧੇ ਤਿਰਕਿਸ਼ਧੇ	ਧੇ ਤਿਰਕਿਸ਼ਧੇ	ਧੇ ਤਿਰਕਿਸ਼ਧੇ	ਧੇ ਤਿਰਕਿਸ਼ਧੇ	ਧੇ ਤਿਰਕਿਸ਼ਧੇ	ਧੇ ਤਿਰਕਿਸ਼ਧੇ	ਧੇ ਤਿਰਕਿਸ਼ਧੇ	ਧੇ ਤਿਰਕਿਸ਼ਧੇ	ਧੇ ਤਿਰਕਿਸ਼ਧੇ	ਧੇ ਤਿਰਕਿਸ਼ਧੇ	ਧੇ ਤਿਰਕਿਸ਼ਧੇ	ਧੇ ਤਿਰਕਿਸ਼ਧੇ	ਧੇ ਤਿਰਕਿਸ਼ਧੇ
X		੨						੦				੩
ਧਾ												
X												

੯. ਮੁਖੜਾ (ਮੋਹਰਾ) ਆੜੀ ਲੈਅ ਤਿੰਨਤਾਲ

ਪਿੰਨਾਧਾ	ੜਪਿੰਨ	ਧਾਕੋਨਾ	ਧਾਕਿਸ਼ਠਕ	ਕਿਸ਼ਠਕ	ਤਾਕਿਸ਼ਠਕ	ਧਾਕੋਨਾ	ਧਾਕਿਸ਼ਠਕ	ਧਾਕੋਨਾ	ਧਾਕਿਸ਼ਠਕ	ਧਾਕੋਨਾ	ਧਾਕਿਸ਼ਠਕ	ਧਾਕੋਨਾ
X					੨					੦		੩
ਧਾ												
X												

੧੦. ਮੁਖੜਾ (ਮੋਹਰਾ) ਤਿੰਨਤਾਲ

ਧਾਕਿਟ	ਤਿਰਕਿਸ਼	ਤਕਤਾ	ਤਿਰਕਿਸ਼	ਕਿਸ਼ਠਕ	ਤਿਰਕਿਸ਼	ਧਾ ਕਿਸ਼ਠਕ	ਧਾ ਕਿਸ਼ਠਕ	ਤਿਰਕਿਸ਼	ਧਾ ਕਿਸ਼ਠਕ	ਤਿਰਕਿਸ਼
X				੨						੩
ਧਾ										
X										

ਟੁਕੜੇ

੧. ਉਠਾਨ ਦਾ ਟੁਕੜਾ (ਤਿੰਨਤਾਲ)

ਪਾਪਾ ਚੂੰਢੂੰ ਨਾਨਾ ਤਿਟਤਿਟ	ਕਤਿਟਕ ਤਿਟਕਿਟ	ਪਾ S ਠਕਿਟ ਧਾਕਿਟ	ਪਾ S ਠਕਿਟ ਧਾਕਿਟ
X	੨	੦	੩
ਧਾ			
X			

੨. ਉਪਰੋਕਤ ਉਠਾਨ ਟੁਕੜਾ (ਬੇਚਮਦਾਰ) ਤਿੰਨਤਾਲ

ਪਾਪਾ ਚੂੰਢੂੰ ਨਾਨਾ ਤਿਟਤਿਟ	ਕਤਿਟਕ ਤਿਟਕਿਟ ਧਾਕਿਟ	ਪਾਕਿਟ ਧਾਕਿਟ ਤਿਟਕਿਟ ਧਾਕਿਟ	ਪਾਕਿਟ ਤਿਟਕਿਟ ਧਾਕਿਟ
X	੨	੦	੩
ਧਾ			
X			

੩. ਟੁਕੜਾ, ਤਿੰਨਤਾਲ

ਧਿਟ ਤਿਟ ਕੜਧੇ ਤਿਟ	ਧਿਟ ਤਿਟ	ਕੜਧੇ ਤਿਟ	ਕੜਧੇ ਤਿਟ	ਧਾਕੇ ਤਿਟ ਕੜਧੇ ਤਿਟ
X	੨	੦	੦	੩
ਧਾਕੇ ਤਿਟ ਕੜਧੇ ਤਿਟ	ਧਾ S	ਧਾਕੇ ਤਿਟ	ਧਾ S	ਧਾਕੇ ਤਿਟ ਕੜਧੇ ਤਿਟ
X	੨	੦	੩	੩
ਧਾ				
X				

੪. ਟੁਕੜਾ ਚੱਕ੍ਰਦਾਰ, ਤਿੰਨਤਾਲ

ਪਿਟੀਤ	ਕੜਪੋਤਿ	ਪਿਟੀਤ	ਕੜਪੋਤਿ	ਕੜਪੋਤਿ	ਤਕੇਸਟ	ਘਸ	ਤਕੇਸਟ
X	ਤਕੇਸਟ	ਘਸ,	ਕੜਪੋਤਿ	ਕੜਪੋਤਿ	ਕੜਪੋਤਿ	ਕੜਪੋਤਿ	ਕੜਪੋਤਿ
ਘਸ	ਘਸ	ਤਕੇਸਟ	ਘਸ	ਤਕੇਸਟ	ਪਿਟੀਤ	ਪਿਟੀਤ	ਕੜਪੋਤਿ
੦	ਕੜਪੋਤਿ	ਕੜਪੋਤਿ	ਤਕੇਸਟ	ਕੜਪੋਤਿ	ਘਸ,	ਘਸ,	ਕੜਪੋਤਿ
ਤਕੇਸਟ	ਕੜਪੋਤਿ	ਕੜਪੋਤਿ	ਕੜਪੋਤਿ	ਕੜਪੋਤਿ	ਤਕੇਸਟ	ਤਕੇਸਟ	ਕੜਪੋਤਿ
X	ਕੜਪੋਤਿ	ਕੜਪੋਤਿ	ਕੜਪੋਤਿ	ਕੜਪੋਤਿ	ਘਸ	ਘਸ	ਤਕੇਸਟ
ਪਿਟੀਤ	ਕੜਪੋਤਿ	ਕੜਪੋਤਿ	ਕੜਪੋਤਿ	ਕੜਪੋਤਿ	ਘਸ	ਘਸ	ਤਕੇਸਟ
੦	ਕੜਪੋਤਿ	ਕੜਪੋਤਿ	ਕੜਪੋਤਿ	ਕੜਪੋਤਿ	ਘਸ	ਘਸ	ਤਕੇਸਟ
ਘਾ	ਕੜਪੋਤਿ	ਕੜਪੋਤਿ	ਕੜਪੋਤਿ	ਕੜਪੋਤਿ	ਘਸ	ਘਸ	ਤਕੇਸਟ
X	ਕੜਪੋਤਿ	ਕੜਪੋਤਿ	ਕੜਪੋਤਿ	ਕੜਪੋਤਿ	ਘਸ	ਘਸ	ਤਕੇਸਟ

੫. ਟੁਕੜਾ ਚੱਕ੍ਰਦਾਰ, ਤਿੰਨਤਾਲ

ਪਿਟੀਤ	ਕੜਪੋਤਿ	ਕੜਪੋਤਿ	ਕੜਪੋਤਿ	ਕੜਪੋਤਿ	ਕੜਪੋਤਿ	ਕੜਪੋਤਿ	ਕੜਪੋਤਿ
X	ਕੜਪੋਤਿ	ਕੜਪੋਤਿ	ਕੜਪੋਤਿ	ਕੜਪੋਤਿ	ਕੜਪੋਤਿ	ਕੜਪੋਤਿ	ਕੜਪੋਤਿ
ਪਿਟੀਤ	ਕੜਪੋਤਿ	ਕੜਪੋਤਿ	ਕੜਪੋਤਿ	ਕੜਪੋਤਿ	ਕੜਪੋਤਿ	ਕੜਪੋਤਿ	ਕੜਪੋਤਿ
੦	ਕੜਪੋਤਿ	ਕੜਪੋਤਿ	ਕੜਪੋਤਿ	ਕੜਪੋਤਿ	ਕੜਪੋਤਿ	ਕੜਪੋਤਿ	ਕੜਪੋਤਿ
ਕੜਪੋਤਿ	ਕੜਪੋਤਿ	ਕੜਪੋਤਿ	ਕੜਪੋਤਿ	ਕੜਪੋਤਿ	ਕੜਪੋਤਿ	ਕੜਪੋਤਿ	ਕੜਪੋਤਿ
X	ਕੜਪੋਤਿ	ਕੜਪੋਤਿ	ਕੜਪੋਤਿ	ਕੜਪੋਤਿ	ਕੜਪੋਤਿ	ਕੜਪੋਤਿ	ਕੜਪੋਤਿ
ਕੜਪੋਤਿ	ਕੜਪੋਤਿ	ਕੜਪੋਤਿ	ਕੜਪੋਤਿ	ਕੜਪੋਤਿ	ਕੜਪੋਤਿ	ਕੜਪੋਤਿ	ਕੜਪੋਤਿ
੦	ਕੜਪੋਤਿ	ਕੜਪੋਤਿ	ਕੜਪੋਤਿ	ਕੜਪੋਤਿ	ਕੜਪੋਤਿ	ਕੜਪੋਤਿ	ਕੜਪੋਤਿ
ਘਾ	ਕੜਪੋਤਿ	ਕੜਪੋਤਿ	ਕੜਪੋਤਿ	ਕੜਪੋਤਿ	ਕੜਪੋਤਿ	ਕੜਪੋਤਿ	ਕੜਪੋਤਿ
X	ਕੜਪੋਤਿ	ਕੜਪੋਤਿ	ਕੜਪੋਤਿ	ਕੜਪੋਤਿ	ਕੜਪੋਤਿ	ਕੜਪੋਤਿ	ਕੜਪੋਤਿ

੬. ਟੁਕੜਾ ਚੱਕ੍ਰਦਾਰ (ਆੜੀ ਲੈਅ) ਤਿੰਨਤਾਲ

ਘੜਗੇ	ਨਾਗੇਨਾ	ਕੈਤਿਗਕਿੜ	ਪਿਟਤ	ਕੱਤਾਗੇ	ਦੀਗੇਨਾ	ਘੜਗੇ	ਦੀਗੇਨਾ
X				੨			
ਘੜਗੇ	ਦੀਗੇਨਾ	ਘੜਗੇ	ਘੜਗੇ	ਨਾਗੇਨਾ	ਕੈਤਿਗਕਿੜ	ਪਿਟਤ	ਕੱਤਾਗੇ
੦				੩			
ਦੀਗੇਨਾ	ਘੜਗੇ	ਦੀਗੇਨਾ	ਘੜਗੇ	ਦੀਗੇਨਾ	ਘੜਗੇ	ਘੜਗੇ	ਨਾਗੇਨਾ
X				੨			
ਕੈਤਿਗਕਿੜ	ਪਿਟਤ	ਕੱਤਾਗੇ	ਦੀਗੇਨਾ	ਘੜਗੇ	ਦੀਗੇਨਾ	ਘੜਗੇ	ਦੀਗੇਨਾ
੦				੩			
ਘ							
X							

੭. ਟੁਕੜਾ ਚੱਕ੍ਰਦਾਰ ਤਿੰਨਤਾਲ

ਪਿਟਪਿਟ	ਕੜਧੋਤਿਟ	ਪਿਟਪਿਟ	ਕੜਧੋਤਿਗਕਿੜ	ਪਿੰਝਕੇ	ੜਨਪਿੰ	ਤਕੇੜਨ	ਪਿੰਝਕੇ
X				੨			
ੜਨਪਿੰ	ਤਕੇੜਨ	ਪਿੰਝ,	ਪਿਟਪਿਟ	ਕੜਧੋਤਿਟ	ਪਿਟਪਿਟ	ਕੜਧੋਤਿਗਕਿੜ	ਪਿੰਝਕੇ
੦				੩			
ੜਨਪਿੰ	ਤਕੇੜਨ	ਪਿੰਝਕੇ	ੜਨਪਿੰ	ਤਕੇੜਨ	ਪਿੰਝ,	ਪਿਟਪਿਟ	ਕੜਧੋਤਿਟ
X				੨			
ਪਿਟਪਿਟ	ਕੜਧੋਤਿਗਕਿੜ	ਪਿੰਝਕੇ	ੜਨਪਿੰ	ਤਕੇੜਨ	ਪਿੰਝਕੇ	ੜਨਪਿੰ	ਤਕੇੜਨ
੦				੩			
ਪਿੰ							
X							

ਗੱਤਾਂ

੧. ਗੱਤ, ਤਿੰਨਤਾਲ			
ਪਾਤ੍ਰਕੀਪਿ X	ਨਕੀਪਿਨ ਤਕੀਪਿਨ	ਤੁਨਾਕੱਤਾ ਤੁਨਾਕੱਤਾ	ਤੱਕੀਪਿਨ ਤੱਕੀਪਿਨ
ਤਾਤ੍ਰਕੀਤਿ ੦	ਨਕੀਤਿਨ ਤੱਕੀਤਿਨ	ਤੁਨਾਕੱਤਾ ਤੁਨਾਕੱਤਾ	ਤੱਕੀਪਿਨ ਤੱਕੀਪਿਨ
੨. ਗੱਤ ਤਿੰਨਤਾਲ			
ਪਾਤਿਰਕਿੜ X	ਪਾਗੇਨਾ ਪਾਤਿਰਕਿੜ	ਪਾਗੇਨਾਪਿ ਪਾਗੇਨਾਪਿ	ਤੁਕੀਪਿਨ ਤੁਕੀਪਿਨ
ਤਾਤਿਰਕਿੜ ੦	ਤਾਗੇਨਾ ਤਾਤਿਰਕਿੜ	ਪਾਗੇਨਾਪਿ ਪਾਗੇਨਾਪਿ	ਤੁਕੀਪਿਨ ਤੁਕੀਪਿਨ
੩. ਗੱਤ ਤੋੜਾ, ਤਿੰਨਤਾਲ			
ਤਕਤਾ X	ਤਾਸ ਦੂੰਸ	ਤਕੇ ਪਿੱਟ	ਤਿਟ ਤੱਕ
ਪਾਸ X	ਤਾਸ ਦੀਸ	ਤਾਸ ਦੀ	ਤਿਟ ਘੇਪੇ
	ਕਿੜ ੨	ਕਿੜ ੦	ਤਿਟ ੩
	ਕਿੜ ੨	ਕਿੜ ੦	ਤਿਟ ੩

ਤਿਰਕਿੜ	ਤਕੀਤਰ	ਕਿੜਤੱਕ	ਪਾਤੀ	ਪਾS	ਪਾਤੀ	ਪਾS	ਤਿਟ	ਤਿਟ	ਪੇਪੇ	ਤਿਟ	ਕੱਤੀ
X				੨				੦			
ਕਿੜਨਗ	ਤਿਰਕਿੜ	ਤਕੀਤਰ	ਕਿੜਤੱਕ	ਪਾਤੀ	ਪਾS	ਪਾਤੀ	ਪਾ	ਤਿਟ	ਤਿਟ	ਪੇਪੇ	ਤਿਟ
੩				X				੨			
ਕੱਤੀ	ਕਿੜਨਗ	ਤਿਰਕਿੜ	ਤਕੀਤਰ	ਕਿੜਤੱਕ	ਪਾਤੀ	ਪਾS	ਪਾਤੀ	ਪਾ			
੦				੩				X			

੪. ਗੱਤ ਤੋੜਾ, ਤਿੰਨਤਾਲ

ਪਿਟ	ਪਿਟ	ਕੜਪੇ	Sਟ	ਗੇ	ਦੀ	ਗਿੜ	ਨਗ	ਪਾ	S	ਪੇਤਿਰ	ਕਿੜਤੱਕ	ਪਿਰਪਿਰ	ਕਿੜਤੱਕ	ਤੱਕ	ਕੜਾਨ
X								੦				੩			
ਪਾ	S	ਪੇਤਿਰ	ਕਿੜਤੱਕ	ਪਿਰਪਿਰ	ਕਿੜਤੱਕ	ਤੱਕ	ਕੜਾਨ	ਪਾ	S	ਪੇਤਿਰ	ਕਿੜਤੱਕ	ਪਿਰਪਿਰ	ਕਿੜਤੱਕ	ਤੱਕ	ਕੜਾਨ
X								੦				੩			
ਪਾ															
X															



ਪਰਨਾਂ

੧. ਪਰਨ, ਤਿੰਨਤਾਲ

ਪਾਤੀ	S	ਤਿਰਕਿਸ਼	ਪਿੰਨਾ	ਗੋਨਾ	ਪਾਗੇ	ਨਪਾ	ਤਿਰਕਿਸ਼	ਪਿੰਨਾ	ਤਿਰਕਿਸ਼	ਨਕਤੱਕ	ਤਿਰਕਿਸ਼	ਪਾ
X					੦					੩		
S	ਕੱਤ	ਪਾ	ਤਿਰਕਿਸ਼	ਨਕਤੱਕ	ਤਿਰਕਿਸ਼	ਪਾ	S	ਕੱਤਾ	ਪਾ	ਤਿਰਕਿਸ਼	ਨਕਤੱਕ	S
X					੨						੩	
ਪਾ					੦							
X												

੨. ਪਰਨ, ਤਿੰਨਤਾਲ

ਪਾਗੋਤਿਟ	ਤਾਗੋਤਿਟ	ਪਾਗੋਤਿਟ	ਕੜਪਾਤਿਟ	ਤਾਗੋਤਿਟ	ਕੜਪਾਤਿਟ	ਪਾਗੋਤਿਟ	ਕੜਪਾਤਿਟ	ਤਾਗੋਤਿਟ	ਕੜਪਾਤਿਟ	ਪਾਗੋਤਿਟ	ਕੜਪਾਤਿਟ	ਪਾਗੋਤਿਟ
X						੨						
ਕੜਪਾਤਿਟ	ਕੜਪਾਤਿਟ	ਕੜਪਾਤਿਟ	ਕੜਪਾਤਿਟ	ਪਾਗੋਤਿਟ	ਪਿੱਤਪਿੱਤ	ਤਿਰਕਿਸ਼ਪਿੱਤ	ਕੜਪਾਤਿਟ	ਪਿਟਪਿਟ	ਕੜਪਾਤਿਟ	ਪਿਟਪਿਟ	ਕੜਪਾਤਿਟ	ਕੜਪਾਤਿਟ
੦					੩							
ਪਿੱਤਤਾਗੇ	Sਨਪਿੱਤ	ਤਾਗੋSਨ	ਪਿੱਤਪਿੱਤ	ਪਿੱਤਪਿੱਤ	ਪਾS	ਤਾਗੋSਨ	ਪਿੱਤਤਾਗੇ	ਪਿੱਤਤਾਗੇ	Sਨਪਿੱਤ	ਤਾਗੋSਨ	ਪਿੱਤਪਿੱਤ	ਪਿੱਤਪਿੱਤ
X					੨							
ਤਾਗੋSਨ	ਪਿੱਤਪਿੱਤ	ਪਾS	ਤਾਗੋSਨ	ਤਾਗੋSਨ	ਪਿੱਤਤਾਗੇ	Sਨਪਿੱਤ	ਪਿੱਤਤਾਗੇ	ਤਾਗੋSਨ	ਪਿੱਤਪਿੱਤ	ਤਾਗੋSਨ	ਪਿੱਤਪਿੱਤ	ਪਿੱਤਪਿੱਤ
੦					੩							
ਪਾ												
X												

੩. ਪਰਨ, ਤਿੰਨਤਾਲ

ਧਾੜੀ	Sਧਾ	Sਨ	ਤਿਟ	ਯੋਤਿਰ	ਕਿਟਧਾ	ਤਿਟ	ਕਿਤ	ਟਤਾ	Sਨ	ਕਿਟ	ਧਾਤਿਰ	ਕਿਟਧੇ	ਤਿਟ	ਤਿਟ
X	ਕੱਤ	Sਨ	ਕੱਤ	੨	S	ਧਾ	੦	ਕੱਤ	ਧਾ,	ਕੱਤ	ਕੜਧਾ	Sਨ	ਕੱਤ	ਧਾ
X	S	ਧਾ	S	੨	ਧਾ,	ਕੱਤ	੦	ਕੱਤ	ਧਾ	S	ਕੱਤ	ਧਾ	S	ਕੱਤ
X	ਧਾ			੨			੦							
X														

੪. ਪਰਨ (ਆੜੀ ਲੈਅ) ਤਿੰਨਤਾਲ

ਧਾSਨ	ਧਾ	ਕਿਕਿਟ	ਧਾਕੱਕ	ਧਿਕਿਟ	ਕੜਧੇS	ਧਿਕਿਟ	ਧੇਧੇਨਾ	ਨਾਕਿਟ	ਧਾਕੱਕ	ਧਿਕਿਟ	ਕੜਧੇS	ਦੀਗਿਨਾ।
X	ਧਾ	ਦੀਗਿਨਾ	ਧਾ	ਦੀਗਿਨਾ	੨	ਧਾ			੦			
੩			X									

੫. ਪਰਨ ਤਿੰਨਤਾਲ (ਬਨਾਰਸ ਘਰਾਨਾ)

ਦਿਨਦਿਨ	ਤਿਟਤਿਟ	ਧਾਗੇਤਿਟ	ਤਾਗੇਤਿਟ	ਧੀਤਿਗਕਿਟਤਕ	ਤਾਗੇਤਿਟ	ਘੇਘੇਨਾਨਾ	ਧੀਤਿਗਕਿਟਤਕ
X				੨			
ਤਾS	ਘੇਘੇਨਾਨਾ	ਧੀਤਿਗਕਿਟਤਕ	ਤਾSਘੇਘੇ	ਨਾਨਾਪੀਤਿਰ	ਕਿਟਤਕਤਾ	ਘੇਘੇਨਾਨਾ	ਧੀਤਿਗਕਿਟਤਕ
O				੩			
ਤਾ							
X							

ਨੋਟ:-ਕਈ ਬਾਰ ਸਮ ਤੇ 'ਤਾ' ਬੋਲ ਵੀ ਆ ਜਾਏ ਤਾਂ ਉਹ ਵੀ 'ਧਾ' ਦਾ ਹੀ ਪ੍ਰਤੀਕ ਹੁੰਦਾ ਹੈ।

੬. ਪਰਨ (ਇੱਕਹੱਥੀ) ਤਿੰਨਤਾਲ

ਦੀ	ਦੀ	ਤਿਟ	ਤਿਟ	ਦੀ	ਨਾਨਾ	ਤੇਟ
X	ਤੇਟੇ	ਤਾ	ਤੇਟ	੨	Sਨ	ਤੇਟ
ਤਾ				ਤਾ		
O				੩	ਦੀ	ਤਝਾ
ਦੀ	ਤਝਾ	Sਨ	ਤਾ	ਤਾ		
X				੨		
Sਨ	ਧਾ	ਤਾ	ਤੇਟ	ਦੀ	Sਨ	ਤਾ
O				੩		X

੨. ਪਰਨ (ਇੱਕਹੱਥੀ) ਤਿੰਨਤਾਲ

ਤਜ਼ਾਨ	ਤਿਟਤਿਟ	ਤਾਤੜ	ਸਨਤਾ	ਦੀਦੀ	ਗਿਟਗਿਟ	ਤਾਤੜ	ਸਨਤਾ
X	ਤਾਨਤਾ	ਦੀਤੜ	ਸਨਤਾ	੨ ਤਿਟਤਿਟ	ਤਾਤਿਤਾ	ਤਾਨ	ਤਾਨ
੦	ਤਿਟਤਿਟ	ਤਾਤੜਾਨ	ਤਿੱਤ	੩ ਤਾਨ	ਗਿਟਗਿਟ,	ਤਜ਼ਾਨ	ਤਿਟਤਿਟ
X	ਤਿੱਤ	ਤਾਨ	ਤਿਟਤਿਟ,	੨ ਤਜ਼ਾਨ	ਤਿਟਤਿਟ	ਤਾਤੜਾਨ	ਤਿੱਤ
੦				੩			
ਤਾ							
X							

੮. ਪਰਨ (ਆੜੀ ਲੈਅ) ਤਿੰਨਤਾਲ

ਧਾਰੇ	ਤਾਕਿਟ	ਪਿਨਕ	ਪਿਨਕ	ਤਿਰਕਿੜਤੱਕ	ਤਾਪੋਨਾ	ਤਾਗੋਤਿ	ਟਕਿਟ
X	ਨਾਗੋਨਾ	ਧਾਕੂਕ	ਪੀਕਿਟ	੨ ਪਿਨਤੀ	ਟਧਾ	ਖੋਨਖੇ	ਖਾ
੦				੩			X

੧੨. ਪਰਨ ਤਿੰਨਤਾਲ

ਪਿੱਪੇ	ਪਿਟਪਿਟ	ਪਿਟਕੱਤਾ	ਪਿਟਕੱਤਾ	ਪਿਟਕੱਤਾ	ਕਤਾਨ	ਕਤਾਨ	ਪਿਟਕੱਤਾ
X	ਪਿਟਪਿਟ	ਪਿਟਕੱਤਾ	ਪਿਟਕੱਤਾ	ਪਿਟਕੱਤਾ	ਕਤਾਨ	ਕਤਾਨ	ਕਤਾਨ
੦	ਕਤਾਨ	ਪਿਟਪਿਟ	ਪਿਟਕੱਤਾ	ਪਿਟਕੱਤਾ	ਕਤਾਨ	ਕਤਾਨ	ਕਤਾਨ
੦	S	ਪਿਟਪਿਟ	ਪਿਟਕੱਤਾ	ਪਿਟਕੱਤਾ	ਕਤਾਨ	ਕਤਾਨ	ਕਤਾਨ
X	S	ਪਿਟਪਿਟ	ਪਿਟਕੱਤਾ	ਪਿਟਕੱਤਾ	ਕਤਾਨ	ਕਤਾਨ	ਕਤਾਨ
੦	S	ਪਿਟਪਿਟ	ਪਿਟਕੱਤਾ	ਪਿਟਕੱਤਾ	ਕਤਾਨ	ਕਤਾਨ	ਕਤਾਨ

੧੩. ਪਰਨ (ਚੱਕ੍ਰਦਾਰ) ਤਿੰਨਤਾਲ

ਪਿਟ	ਧਾ	ਧਾਧਾ	ਤਿਰਕਿੜ	ਪਿਟ	ਧਾ	ਧਾਤੁ	ਕਿਤਨਗ	ਤਿਰਕਿੜ	ਤਕਤਾ	ਤਿਰਕਿੜ
X	ਧਾ	ਧਾਧਾ	ਤਿਰਕਿੜ	ਪਿਟ	ਧਾ	ਧਾਤੁ	ਕਿਤਨਗ	ਤਿਰਕਿੜ	ਤਕਤਾ	ਤਿਰਕਿੜ
੦	ਧਾ	ਧਾਧਾ	ਤਿਰਕਿੜ	ਪਿਟ	ਧਾ	ਧਾਤੁ	ਕਿਤਨਗ	ਤਿਰਕਿੜ	ਤਕਤਾ	ਤਿਰਕਿੜ
੦	ਧਾ	ਧਾਧਾ	ਤਿਰਕਿੜ	ਪਿਟ	ਧਾ	ਧਾਤੁ	ਕਿਤਨਗ	ਤਿਰਕਿੜ	ਤਕਤਾ	ਤਿਰਕਿੜ
੦	ਧਾ	ਧਾਧਾ	ਤਿਰਕਿੜ	ਪਿਟ	ਧਾ	ਧਾਤੁ	ਕਿਤਨਗ	ਤਿਰਕਿੜ	ਤਕਤਾ	ਤਿਰਕਿੜ

ਨੋਟ:- ਉੱਪਰ ਦਿੱਤੀ ਗਈ ਪਰਨ ਦੇ ਬੋਲਾਂ ਨੂੰ ਤਿੰਨ ਬਾਰ ਬਜਾਉਣਾ ਹੈ। ਇਹ ਕੇਵਲ ੨੭ ਮਾਤ੍ਰਾਂ ਹਨ। ਤਿੰਨ ਬਾਰ ਬਜਾਉਣ ਨਾਲ ਕੁਲ ੮੧ ਮਾਤ੍ਰਾਵਾਂ ਬਣਨਗੀਆਂ ਅਤੇ ਫਿਰ ਇੱਕਸੁਰੀਵੀਂ ਮਾਤ੍ਰਾ ਤੇ ਸਮ ਆਵੇਗਾ। ਯਾਨੀ ਪੰਜ ਆਵਰਤਨ ਬਾਅਦ!

੧੪. ਪਰਨ (ਕਮਾਲੀ ਚੱਕ੍ਰਦਾਰ) ਤਿੰਨਤਾਲ

ਪਿਟ X	ਧਾ ਧਾਧਾ ਤਿਗਕਿੜ	ਪਿਟ ੨	ਧਾ ਧਾਤੁ Sਨਾ	ਕਿੜਨਗ ਤਿਗਕਿੜ ਤਕਤਾ ਤਿਗਕਿੜ
ਐ	ਧਾਗੇ ਨਧਾ ਤਿਗਕਿੜ	ਧਾ	ਧਾ ਤਕਤਾ	੦ ਤਿਗਕਿੜ ਪਿਟ ਧਾਗੇ ਨਧਾ
ਤਿਗਕਿੜ	ਧਾ ਧਾ ਧਾ	ਤਕਤਾ ਤਿਗਕਿੜ ਪਿਟ ਧਾਗੇ	੩	੨ ਤਿਗਕਿੜ ਧਾ ਧਾ ਧਾ S-੩
੦				੨

ਉਪਰ ਦਿੱਤੀ ਗਈ ਕਮਾਲੀ ਚੱਕ੍ਰਦਾਰ ਪਰਨ ਦੇ ਇਹ ਥੋਲਾਂ ਨੂੰ ਤਿੰਨ ਬਾਰ ਵਜਾਉਣਾ ਹੈ। ਯਾਨੀ ਇਹ ਕੇਵਲ ੩੮ ਮਾਤ੍ਰਾ ਲਿਖੀਆਂ ਹਨ ਇਨ੍ਹਾਂ ਨੂੰ ਤਿੰਨ ਬਾਰ ਵਜਾਉਣ ਨਾਲ ਤੀਜੀ ਬਾਰ ਧਾ ਤੇ ਸਮ ਆਵੇਗਾ।

੧੫. ਪਰਨ (ਚੱਕ੍ਰਦਾਰ) ਤਿੰਨਤਾਲ

ਪਿੰਪਿਕਿੜਤੱਕ X	ਤਕੇSਟਧਾ	ਪਿੰਪਿਕਿੜਤੱਕ	ਤਕੇSਟਧਾ	Sਨਗੇਗੇ	ਦੀS	ਕੱਤਧਾ	ਤਿਟਤਿਟ
ਕਿੜਧਾSਨ	ਕਿੜਤਕਤਾ	ਕੈਤਿਰਕੜਪਿੰ	ਤਿਟਕੈ	੨ ਧਾਨਾਨਾਨਾ	ਨਾਨਾਨਾਨਾ	ਧਾਕੱਤ	ਧਾਨਾਨਾਨਾ
੦ ਨਾਨਾਨਾਨਾ	ਧਾਕੱਤ	ਧਾਨਾਨਾਨਾ	ਨਾਨਾਨਾਨਾ	੩ ਧਾ	S-੩	ਬਾਰ ਵਜਾਓ !	
X				੨			

ਕੜਪਾਤਿਟ ਕੜਪਾਨ ਯਾਗੀਤਿਟ ਯਾਗੀਤਿਟ ਕੜਪੇਕੜ ਯੇS ਤੱਕੀਪਗਿਯਿਗ ਕਿੜਤੱਕਤਕੇਟ ਯਾSਕਿੜਤੱਕ
 X ਤਕੇਟਯਾ ਕਿੜਤੱਕਤਕੇਟ ਯਾ-੩ ਬਾਰ ਵਜਾਓ, ਤੀਜੀ ਬਾਰ 'ਯਾ' ਤੇ ਸਮ ਆਵੇਗਾ। ੨

੦ ਯਾਪਾਤਿਰਕਿੜ ਯੀਤਿਰਕਿੜਤੱਕ ਤਿਰਕਿੜਪੇSਤ ਤੱਕਕੜਾਨ ਯਾSਤੱਕ ਕੜਾਨਯਾ ਤੱਕਕੜਾਨ
 X ਤਿਰਕਿੜਪਿਰਕਿੜ ਤਿਰਕਿੜਪੇSਤ ਤੱਕਕੜਾਨ ਯਾSਤੱਕ ੦

੨ ਯਾ-੩ ਬਾਰ ਵਜਾਓ, ਤੀਜੀ ਬਾਰ 'ਯਾ' ਤੇ ਸਮ ਆਵੇਗਾ।
 ੧੮. ਉਠਾਨ ਪਰਨ (ਆੜੀ ਲੈਅ, ਖੁਲੇ ਬੋਲਾ ਵਿਚ) ਤਿੰਨਤਾਲ
 ਪਿਥਿਟ ਤਾਗੇਨਾ ਪਿਥਿਟ ਤਾਗੇਨਾ ਕੇੜਕ ੨ ਪਿਥਿਟ ਕੇਤਿਟ ਤਾਗੇਨਾ ਯਾਗੇਨਾ ਤਾਗੇਨਾ ਨਾਗੇਨਾ ਨਾਗੇਨਾ
 X ਨਾਗੇਤਿ ਟਕੇਤਿ ਕਤਾਗੇ ਚੀਗੇਨਾ ਯਾਗੇਨਾ ਕSਤ ਯਾਗੇਨਾ ਕSਤ ਯਾSਗੇ ਚੀਗੇਨਾ ਨਾਗੇਨਾ ਕੇੜਕ
 ੩ ਪਿਕੇਟ ਕੇਤਿਟ ਤਾਗੇਨਾ ਯਾSਨ ਯਾSS ਯਾSਨ ਯਾSS ਯਾSਨ ਯਾSਨ ਯਾSਨ ਯਾSਨ ਯਾSਨ ਯਾSਨ
 ੦

੧੯. ਪਰਨ, ਤਿੰਨਤਾਲ
 ਪਿਟਤਿਤ ਤਾ ਪਿਟਤਿਤ ਕੜਪੇਤਿਤ ਕੜਪੇਤਿਤ ਕੜਪੇSਕੜ
 X ਏਏ ਏਿਤਗਿਕੜ ਏ ਕਿੜਤਕਤਾ ਕਿੜਤਕਤਕੇਟ ਧਾਕੱਤ ਧਾ ਕਿੜਤਕੱਤਕੇਟ
 O ਧਾ ਕਿੜਤਕੱਤਕੇਟ ਧਾਕੱਤ ਧਾ—S—੩ ਬਾਹ ਵਜਾਓ, ਤੀਜੀ ਬਾਹ 'ਧਾ' ਤੇ ਸਮ।

੨੦. ਪਰਨ, ਤਿੰਨਤਾਲ
 ਤਕੇਟਧਾ Sਨਧਾਗੇ ਤਿਟਕਿਟ ਸਿੱਧਿੰ ਧਾਗੇਤਿਤ ਕਿਟਧਾਗੇ ਤਿਟਕਿਟ ਸਿੱਧਿੰ
 X ਧਾਗੇਤਿਤ ਕਿਟਸਿੰ ਘੇSਤੜਾਂ Sਨਧਾਗੇ ਤਿਟਕਿਟ ਕੈ ਘੇਘੇਤਿਤ ਕਤਾSਨ
 O ਧਾ ਸਿੰਨਾ ਪਿਟ ਘੇSਤੜਾਂ Sਨਧਾਗੇ ਤਿਟਕਿਟ ਸਿੰ ਕੈSਪਿਗਪਿਰ
 X ਕਿੜਤਕੱਤਕੇਟ ਧਾSਤਕੇਟ ਧਾSਪਿਗਪਿਰ ਕਿੜਤਕੱਤਕੇਟ ਧਾSਤਕੇਟ ਧਾ
 O ਕਿੜਤਕੱਤਕੇਟ ਧਾSਤਕੇਟ ਧਾSਪਿਗਪਿਰ ਕਿੜਤਕੱਤਕੇਟ ਧਾSਤਕੇਟ ਧਾ X

੨੧. ਪਰਨ (ਚੱਕ੍ਰਦਾਰ) ਤਿੰਨਤਾਲ

ਪਿਰਾਪਿਰ	ਕਿਟਤੱਕ	ਤਕੇਸਟ	ਧਾS	ਪਿਰਾਪਿਰ	ਕਿਟਤੱਕ	ਤਕੇਸਟ	ਧਾS
X				੨			
ਪਿਰਾਪਿਰ	ਕਿਟਤੱਕ	ਤਕੇਸਟ	ਧਾS	SS	ਧਾS	SS	ਦੀS
O				੩			
SS	ਕੱਤ	SS	ਤਕੇਸਟ	ਧਾ	SS—੩	ਵਾਰ ਵਜਾਓ, ਤੀਜੀ ਵਾਰ 'ਧਾ' ਤੇ ਸਮ!	
X				੨			

੨੨. ਪਰਨ (ਚੱਕ੍ਰਦਾਰ) ਤਿੰਨਤਾਲ

ਧਾਤਿਰਗਿਕਟਤੱਕ	ਤਾਤਿਰਗਿਕਟਤੱਕ	ਧੇਧੇSਤਾ	ਧੇਧੇਤਿਰਗਿਕਟ	ਧਾSਕੱਤ	ਧੇਧੇਤਿਰਗਿਕਟ	ਧਾSਕੱਤ
X				੨		
ਧੇਧੇSਤਾ	ਧੇਧੇਤਿਰਗਿਕਟ	ਧਾS—੩	ਵਾਰ ਵਜਾਓ, ਤੀਜੀ ਵਾਰ ਧਾ ਤੇ ਸਮ ਆਵੇਗਾ!			
O						

੨੩. ਤਿਪੱਲੀ, ਤਿੰਨਤਾਲ

ਇਹ ਤਿਪੱਲੀ ਦਾ ਭਾਵ ਹੈ- ਤਿੰਨ ਪੱਲਿਆਂ ਵਾਲੀ ਚੀਜ਼। ਯਾਨੀ ਇਸ ਵਿਚ ਤਿੰਨ ਤਰ੍ਹਾਂ ਦੀ ਲੈਅ ਬਦਲੇਗੀ। ਪਹਿਲਾਂ ਦੁਗਨੀ ਲੈਅ, ਫਿਰ ਤਿਗੁਣੀ (ਆਤੀ) ਲੈਅ ਫਿਰ ਚੋਗੁਣੀ ਲੈਅ। ਖੂਬ ਰਿਆਜ ਕਰਕੇ ਫਿਰ ਵਜਾਉਣ ਵਿਚ ਬੜਾ ਅਨੰਦ ਆਵੇਗਾ। ਉਸਤਾਦੀ ਚੀਜ਼ ਹੈ।

ਰੋਲੇ

੧. ਰੋਲਾ ਤਿੰਨਤਾਲ

ਧਾਤੀ	ਧਾਤਿਰ	ਕਿਟਤੱਕ	ਧਾਤਿਰ	ਕਿਟਤੱਕ	ਧਾਤਿਰ	ਕਿਟਤੱਕ	ਧਾਤਿਰ	ਕਿਟਤੱਕ	ਧਾਤਿਰ	ਕਿਟਤੱਕ
X			੨				੦			੩

੨. ਰੋਲਾ ਤਿੰਨਤਾਲ

ਧਾਤਿਰ	ਗਿਣਨਗ	ਤਿਟੀਤਿਟ	ਗਿਣਨਗ	ਤਿਟੀਗਿਣਨ	ਨਗੀਤਿਟ	ਗਿਣਨਗ	ਧਾਤਿਰ	ਕਿਣਨਕ	ਤਿਟੀਤਿਟ	ਕਿਣਨਕ
X			੨							
ਤਿਟੀਗਿਣਨ	ਨਗੀਗਿਣਨ	ਨਗੀਤਿਟ	ਗਿਣਨਗ							
੩										

੩. ਰੋਲਾ ਤਿੰਨਤਾਲ

ਧਾਤਿਰ	ਕਿਟਤੱਕ	ਧਾਤਿਰ	ਕਿਟਤੱਕ	ਧਾਤਿਰ	ਕਿਟਤੱਕ	ਧਾਤਿਰ	ਕਿਟਤੱਕ
X				੨			
ਧਾਤਿਰ	ਕਿਟਤੱਕ	ਧਿਰੀਧਿਰ	ਧਿਰੀਧਿਰ	ਧਿਰੀਧਿਰ	ਕਿਟਤੱਕ	ਧਾਤਿਰ	ਕਿਟਤੱਕ
੦				੩			

੪. ਰੇਲਾ ਤਿੰਨਤਾਲ

ਗਿੜਨਗ	ਤਿਟਤਿਟ	ਗਿੜਨਗ	ਤੁਨਾ	ਤਿਟਗਿੜ	ਨਗਤਿਟ	ਗਿੜਨਗ	ਤੁਨਾ
X				੨			
ਕਿੜਨਗ	ਤਿਟਤਿਟ	ਕਿੜਨਗ	ਤੁਨਾ	ਤਿਟਗਿੜ	ਨਗਤਿਟ	ਗਿੜਨਗ	ਤੁਨਾ
੦				੩			

੫. ਰੇਲਾ ਤਿੰਨਤਾਲ

ਧਾਤਿਰ	ਕਿਟਤੱਕ	ਤਾਤਿਰ	ਕਿਟਤੱਕ	ਧਾਧਾ	ਤਿਰਗਿੜ	ਧਾਤਿਰ	ਕਿਟਤੱਕ
X				੨			
ਤਾਤਿਰ	ਕਿਟਤੱਕ	ਤਾਤਿਰ	ਕਿਟਤੱਕ	ਤਾਤਾ	ਤਿਰਗਿੜ	ਤਾਤਿਰ	ਕਿਟਤੱਕ
੦				੩			

੬. ਰੇਲਾ ਤਿੰਨਤਾਲ

ਧਾਤਿਰ	ਕਿਟਤੱਕ	ਪਿੰਨਾ	ਤਿਰਗਿਟ	ਧਾ	ਤਿਰਗਿਟ	ਤਕਤਾ	ਤਿਰਗਿਟ	ਕੇਨਾ	ਤਿਰਗਿਟ	ਧਾ	ਤਿਰਗਿਟ	ਤਕਤਾ	ਤਿਰਗਿਟ
X				੨				੦					੩

੭. ਰੇਲਾ ਤਿੰਨਤਾਲ

ਖੋਨਾ	ਧਾਤਿਰ	ਪਿੜਨਗ	ਧਾਤਿਰ	ਪਿੜਨਗ	ਧਾਤਿਰ	ਤਿਰਕਿਟ	ਕੋਨਾ	ਠਾਤਿਰ	ਕਿੜਨਕ	ਠਾਤਿਰ
X			੨				੦			
	ਪਿੜਨਗ	ਧਾਤਿਰ	ਪਿੜਨਗ	ਤਿਰਕਿਟ						
੩										

੮. ਰੇਲਾ ਤਿੰਨਤਾਲ

ਧਾਤਿਰ	ਕਿੜਤਿੱਕ	ਠਾਤਿਰ	ਕਿੜਪਾ	ਤਿਰਕਿੜ	ਤਿੱਕਤਾ	ਧਾਤਿਰ	ਕਿੜਤਿੱਕ	ਧਾਤਿਰ	ਕਿਟਤਿੱਕ	ਠਾਕੇਠਾਕੇ	ਤਿਰਕਿੜ	ਤਿੱਕਤਾਕੇ	ਤਿਰਕਿੜ
X		੨				੦						੩	
	ਠਾਤਿਰ	ਕਿੜਤਿੱਕ	ਠਾਤਿਰ	ਕਿੜਪਾ	ਤਿਰਕਿੜ	ਤਿੱਕਤਾ	ਧਾਤਿਰ	ਕਿੜਤਿੱਕ	ਧਾਤਿਰ	ਕਿਟਤਿੱਕ	ਠਾਕੇਠਾਕੇ	ਤਿਰਕਿੜ	ਤਿੱਕਤਾਕੇ
X			੨			੦						੩	

੯. ਰੇਲਾ (ਆੜੀ ਲੈਅ) ਤਿੰਨਤਾਲ

ਪਿੜਨਾ	ਗੋਤਟ	ਤਿਟਪਿ	ਝਨਗ	ਧਾੜੀਤ	ਟਪਿੜ	ਨਾਗੋਤ	ਟਕਿਟ	ਕਿੜਨਾ	ਕੋਤਟ	ਤਿਟਕੇ	ਝਨਗ	ਧਾੜੀਤ	ਟਪਿੜ	ਨਾਗੋਤ	ਟਕਿਟ
X				੨							੦				੩

ਤਿਹਾਈਆਂ

੧. ਤਿਹਾਈ ਬੇਦਮਦਾਰ (ਤਿੰਨਤਾਲ)

ਤਿਟਕੱਤਾ	ਗੋਦੀਗੋਨਾ	ਧਾਕੱਤ	ਧਾਕੱਤ	ਧਾ, ਤਿਟ	ਕਤਾਗੋਦੀ	ਗੋਨਾਧਾ
X			੨			
ਕੱਤਧਾ	ਕੱਤਧਾ,	ਤਿਟਕੱਤਾ	ਗੋਦੀਗੋਨਾ	ਧਾਕੱਤ	ਧਾਕੱਤ	ਧਾ
੦			੩			X

੨. ਤਿਹਾਈ ਬੇਦਮਦਾਰ (ਤਿੰਨਤਾਲ)

ਧਾਤਿ	ਟਧਾ	ਤੋਟ	ਧਾਧਾ	ਤਿਟ	ਧਾ, ਧਾ	ਤਿਟ	ਧਾਤਿ	ਟਧਾ	ਧਾਤਿ	ਟਧਾ	ਤਿਟ	ਧਾਧਾ	ਤੋਟ
X				੨					੦				੩
ਧਾ													
X													

੩. ਤਿਹਾਈ ਦੱਮਦਾਰ (ਤਿੰਨਤਾਲ)

ਤੱਕ	ਤਿਗਕਿੜ	ਤਕਤਾ	ਤਿਗਕਿੜ	ਧਾ	S,	ਤੱਕ	ਤਿਗਕਿੜ	ਤਕਤਾ	ਤਿਗਕਿੜ	ਧਾ	S,
X						੨			੦		
ਤੱਕ	ਤਿਗਕਿੜ	ਤਕਤਾ	ਤਿਗਕਿੜ	ਧਾ							
੩				X							

੪. ਤਿਹਾਈ, ਤਿੰਨਤਾਲ

ਪਾਪਾ	ਤਿਰਕਿੜ	ਪਾਪਾ	ਤੁਨਾ	ਧਾੜੇ	ਟਪਾ	ਤੁਨਾ	ਤੁਨਾ	ਨਾਤਾ	ਪਾੜੁ	ਤੁਨਾ	ਪਾਪਾ	ਤਿਰਕਿੜ	ਪਾਪਾ	ਤੁਨਾ	ਧਾੜੇ
X				੨				੦						੩	
ਟਪਾ	ਤੁਨਾ	ਪਾੜੁ	ਨਾਤਾ	ਤੁਨਾ	ਪਾਪਾ	ਤਿਰਕਿੜ	ਪਾਪਾ	ਤੁਨਾ	ਧਾੜੇ	ਟਪਾ	ਤੁਨਾ	ਪਾੜੁ	ਨਾਤਾ	ਤੁਨਾ	ਧਾ
X				੨				੦				੩			X

੫. ਤਿਹਾਈ, ਤਿੰਨਤਾਲ

ਤਿਰਕਿਟਤਕਤਿਰ	X	ਕਿਟਤਕਤਾਤਿਰ	ਕਿਟਤਕਤਿਰਕਿਟ	ਤਕਤਾਤਿਰਕਿਟ	ਪਾੜ	ਪਿੰਨਗੋਨਾ,
					੨	
ਤਿਰਕਿਟਤਕਤਿਰ		ਕਿਟਤਕਤਾਤਿਰ	ਕਿਟਤਕਤਿਰਕਿਟ	ਤਕਤਾਤਿਰਕਿਟ	ਪਾੜ	ਪਿੰਨਗੋਨਾ,
					੨	
ਤਿਰਕਿਟਤਕਤਿਰ	੩	ਕਿਟਤਕਤਾਤਿਰ	ਕਿਟਤਕਤਿਰਕਿਟ	ਤਕਤਾਤਿਰਕਿਟ	ਪਾ	
					X	

੬. ਤਿਹਾਈ (ਦਮਦਮਾਰ) ਤਿੰਨਤਾਲ

ਧਾੜਿਰ	ਕੜਪੀ	ਨਗ	ਧੀਂ	ਪਾੜ	SS	ਧਾੜਿਰ	ਕੜਪੀ	ਨਗ	ਧੀਂ
X				੨					
ਪਾ						ਧਾੜਿਰ	ਕੜਪੀ	ਨਗ	ਧੀਂ
X						੩			

੨. ਤਿਹਾਈ ਬੇਦਮਦਾਰ (ਤਿੰਨਤਾਲ)

ਪਾਤਿਰਕਿਟਤਕ	ਤਾਤਿਰਕਿਟਤਕ	ਤਕਤਾਕਤਾਨ	ਪਾ:ਕਤਾਨ	ਪਾ, ਪਾਤਿਰ	ਕਿਟਤਕਤਾਤਿਰ	ਕਿਟਤਕਤਕਤਾ
X						
ਕਤਾਨਪਾS	ਕਤਾਨਪਾS	ਕਤਾਨਪਾS, ਪਾਤਿਰਕਿਟਤਕ	ਪਾ:ਕਤਾਨ	ਤਾਤਿਰਕਿਟਤਕ	ਤਕਤਾਕਤਾਨ	ਪਾ:ਕਤਾਨ
0				੨		
ਪਾ				੩		
X						

੮. ਤਿਹਾਈ ਦਮਦਾਰ (ਤਿੰਨਤਾਲ)

ਪਾਕਿਟ	ਕਿਟਤਕ	ਤਕਤਿਰ	ਕਿਟਤਕ	ਪਾਤਿਰ	ਕਿਟਤਕ	ਪਾਪਾ	ਤੁਨਾ
X				੨			
ਪਾ		S	ਤੁਨਾ	ਪਾਕਿਟ	ਤਕਤਿਰ	ਕਿਟਤਕ	ਪਾਤੀ
0				੩			
ਪਾਤਿਰ		ਕਿਟਤਕ	ਪਾਪਾ	ਪਾ	S	ਤੁਨਾ	ਤੁਨਾ,
X				੨			
ਪਾਕਿਟ	ਤਕਤਿਰ	ਕਿਟਤਕ	ਪਾਤੀ	ਪਾਤਿਰ	ਕਿਟਤਕ	ਪਾਪਾ	ਤੁਨਾ
0				੩			X

੯. ਤਿਹਾਈ ਦੱਮਦਾਰ (ਤਿੰਨਤਾਲ)

ਕਿਟਕ	ਤਿਗਕਿੜ	ਤਕਤਾਕੇ	ਤਿਗਕਿੜ	ਧਾ S,	ਕਿਟਕ	ਤਿਗਕਿੜ	ਤਕਤਾਕੇ	ਤਿਗਕਿੜ
X	ਧਾ	੦	੦	੩	੩			
	X							

੧੦. ਤਿਹਾਈ ਦੱਮਦਾਰ (ਤਿੰਨਤਾਲ)

ਤਿਗਕਿੜ	ਧਾਤਿਰ	ਕਿੜਧਾ	ਤਿਗਕਿੜ	ਧਾ S,	ਕਿੜਧਾ	ਤਿਗਕਿੜ	ਧਾਤਿਰ	ਕਿੜਧਾ	ਤਿਗਕਿੜ
X	ਧਾ	੦	੦	੩	੩				
	X								

੧੧. ਤਿਹਾਈ ਆੜੀ ਲੈਅ, ਦੱਮਦਾਰ (ਤਿੰਨਤਾਲ)

ਧਾS ਨ	ਧੀਕਿਟ	ਧਾਤਿਗਕਿੜ	ਧੀਕਿਟ	ਧਾ S,	ਧਾS ਨ	ਧੀਕਿਟ	ਧਾਤਿਗਕਿੜ	ਧੀਕਿਟ	ਧਾ S,
X	ਧਾ	੨	੦	੦	੦				
	X								



ਇੱਕਤਾਲ

ਠੇਕਾ

੧	ਪਿੰ	੨	੩	੪	੫	੬	੭	੮	੯	੧੦	੧੧	੧੨
X	ਪਿੰ	ਪਾਗੇ	ਤਿਰਕਿੜ	ਤੁ	ਨਾ	ਕੇ	ਠੇ	ਤਾ	ਧਾਗੇ	ਤਿਰਕਿੜ	ਪਿੰ	ਨਾ
		੦	੨	੨	੦	੦	੦	੩	੩	੪	੪	

ਪੇਸ਼ਕਾਰ, ਇੱਕਤਾਲ (ਦਿੱਲੀ ਬਾਜ਼)

੧	ਪਿੰਨਾ	ਤਿਰਕਿੜ	ਪਿੰਨਾ	ਸਕਤਾ	ਪਿੰਨਾ	ਸਕਤਾ	ਪਿੰਨਾ	ਸਕਤਾ	ਪਿੰਨਾ	ਸਕਤਾ	ਪਿੰਨਾ	ਸਕਤਾ
X	ਤਿੰਨਾ	ਤਿਰਕਿੜ	ਤਿੰਨਾ	ਸਕਤਾ	ਤਿੰਨਾ	ਸਕਤਾ	ਤਿੰਨਾ	ਸਕਤਾ	ਪਿੰਨਾ	ਸਕਤਾ	ਪਿੰਨਾ	ਸਕਤਾ
		੦	੨	੨	੦	੦	੩	੩	੩	੪	੪	

ਪਲਟੇ:-

੧	ਪਿੰਨਾ	ਤਿਰਕਿੜ	ਪਿੰਨਾ	ਸਕਤਾ	ਪਿੰਨਾ	ਸਕਤਾ	ਪਿੰਨਾ	ਸਕਤਾ	ਪਿੰਨਾ	ਤਿਰਕਿੜ	ਪਿੰਨਾ	ਸਕਤਾ
X	ਤਿੰਨਾ	ਤਿਰਕਿੜ	ਤਿੰਨਾ	ਸਕਤਾ	ਤਿੰਨਾ	ਸਕਤਾ	ਤਿੰਨਾ	ਸਕਤਾ	ਪਿੰਨਾ	ਸਕਤਾ	ਪਿੰਨਾ	ਸਕਤਾ
		੦	੨	੨	੦	੦	੩	੩	੩	੪	੪	

੧. ਕਾਇਦਾ ਇੱਕਤਾਲ

ਪਿੰਨਾ X	ਧਾਰੇ ੦	ਨਧਾ ੦	ਤਿਰਕਿੜ ੨	ਪਿੰਨਾ ੨	ਗੋਨਾ ੦	ਤਿੰਨਾ ੦	ਤਾਰੇ ੩	ਨਤਾ ੩	ਤਿਰਕਿੜ ੪	ਪਿੰਨਾ ੪	ਗੋਨਾ
੧. ਪਿੰਨਾ ਤਿੰਨਾ X	ਧਾਰੇ ਤਾਰੇ	ਨਧਾ ਨਤਾ ੦	ਗੋਨਾ ਗੋਨਾ	ਪਾਧਾ ਤਾਤਾ ੨	ਤਿਰਕਿੜ ਤਿਰਕਿੜ	ਪਿੰਨਾ ਪਿੰਨਾ ੦	ਧਾਰੇ ਧਾਰੇ	ਨਧਾ ਨਧਾ ੩	ਤਿਰਕਿੜ ਤਿਰਕਿੜ	ਪਿੰਨਾ ਪਿੰਨਾ ੪	ਗੋਨਾ ਗੋਨਾ
੨. ਪਿੰਨਾ ਤਿੰਨਾ X	ਪਿੰਨਾ ਤਿੰਨਾ	ਧਾਰੇ ਤਾਰੇ ੦	ਨਧਾ ਨਤਾ	ਤਿਰਕਿੜ ਤਿਰਕਿੜ ੨	ਪਿੰਨਾ ਤਿੰਨਾ ੦	ਪਿੰਨਾ ਤਿੰਨਾ ੦	ਧਾਰੇ ਧਾਰੇ	ਨਧਾ ਨਧਾ ੩	ਤਿਰਕਿੜ ਤਿਰਕਿੜ	ਪਿੰਨਾ ਪਿੰਨਾ ੪	ਗੋਨਾ ਗੋਨਾ
੩. ਧਾਤਿਰ ਤਾਤਿਰ X	ਕਿੜਧਾ ਕਿੜਤਾ	ਤਿਰਕਿੜ ਤਿਰਕਿੜ ੦	ਪਿੰਨਾ ਤਿੰਨਾ	ਪਿੰਨਾ ਤਿੰਨਾ ੨	ਗੋਨਾ ਗੋਨਾ	ਗੋਨਾ ਗੋਨਾ ੦	ਧਾਰੇ ਧਾਰੇ	ਨਧਾ ਨਧਾ ੩	ਤਿਰਕਿੜ ਤਿਰਕਿੜ	ਪਿੰਨਾ ਪਿੰਨਾ ੪	ਗੋਨਾ ਗੋਨਾ
੪. ਧਾਤਿਰ ਤਾਤਿਰ X	ਕਿੜਧਾ ਕਿੜਤਾ	ਨਧਾ ਨਤਾ ੦	ਤਿਰਕਿੜ ਤਿਰਕਿੜ	ਪਿੰਨਾ ਤਿੰਨਾ ੨	ਗੋਨਾ ਗੋਨਾ	ਗੋਨਾ ਗੋਨਾ ੦	ਧਾਰੇ ਧਾਰੇ	ਨਧਾ ਨਧਾ ੩	ਤਿਰਕਿੜ ਤਿਰਕਿੜ	ਪਿੰਨਾ ਪਿੰਨਾ ੪	ਗੋਨਾ ਗੋਨਾ

ਪਲਟੇ

ਤਬਲਾ ਵਾਦਨ

੫. ਤਿਰਕਿੜ ਤਿਰਕਿੜ X	ਪਿੰਨਾ ਤਿੰਨਾ ੦	ਧਾਰੇ ਤਾਰੇ ੦	ਨਧਾ ਨਤਾ ੦	ਤਿਰਕਿੜ ਤਿਰਕਿੜ ੨	ਪਿੰਨਾ ਤਿੰਨਾ ੦	ਪਿੰਨਾ ਤਿੰਨਾ ੦	ਧਾਰੇ ਤਾਰੇ ੦	ਨਧਾ ਨਧਾ ੩	ਤਿਰਕਿੜ ਤਿਰਕਿੜ ੩	ਪਿੰਨਾ ਪਿੰਨਾ ੪	ਗੋਨਾ ਗੋਨਾ ੩
੬. ਧਾਰੇ ਤਾਰੇ X	ਨਧਾ ਨਤਾ ੦	ਤਿਰਕਿੜ ਤਿਰਕਿੜ ੦	ਪਿੰਨਾ ਤਿੰਨਾ ੦	ਪਿੰਨਾ ਤਿੰਨਾ ੨	ਗੋਨਾ ਗੋਨਾ ੦	ਪਿੰਨਾ ਤਿੰਨਾ ੦	ਧਾਰੇ ਤਾਰੇ ੦	ਨਧਾ ਨਧਾ ੩	ਤਿਰਕਿੜ ਤਿਰਕਿੜ ੩	ਪਿੰਨਾ ਪਿੰਨਾ ੪	ਗੋਨਾ ਗੋਨਾ ੩

ਤਿਹਾਈ

ਪਿੰਨਾ ਤਿਰਕਿੜ X	ਧਾਰੇ ਪਿੰਨਾ ੦	ਨਧਾ ਗੋਨਾ ੦	ਤਿਰਕਿੜ ਧਾ ੨	ਪਿੰਨਾ ਧਾ ੨	ਗੋਨਾ ਸ ੦	ਧਾ ਪਿੰਨਾ ੩	ਨਧਾ ਨਧਾ ੩	ਤਿਰਕਿੜ ਤਿਰਕਿੜ ੩	ਪਿੰਨਾ ਪਾਰੇ ੩	ਗੋਨਾ ਗੋਨਾ ੩
ਧਾ X	ਪਿੰਨਾ ਤਿਰਕਿੜ ੦	ਨਧਾ ਗੋਨਾ ੦	ਤਿਰਕਿੜ ਧਾ ੨	ਪਿੰਨਾ ਧਾ ੨	ਗੋਨਾ ਸ ੦	ਧਾ ਪਿੰਨਾ ੩	ਨਧਾ ਨਧਾ ੩	ਤਿਰਕਿੜ ਤਿਰਕਿੜ ੩	ਪਿੰਨਾ ਪਾਰੇ ੩	ਗੋਨਾ ਗੋਨਾ ੩



੨. ਕਾਇਦਾ, ਇੱਕਤਾਲ

ਪਾਪਾ	ਤਿਰਗਿਟ	ਪਾਤਿਰ	ਕਿਟਤਕ	ਤੁਨਾ	ਕਿਟਤਕ	ਤਾਤਾ	ਤਿਰਗਿਟ	ਪਾਤਿਰ	ਕਿਟਤਕ	ਤੁਨਾ	ਕਿਟਤਕ
X		੦		੨		੦		੩		੪	

ਪਲਟੇ

੧. ਪਾਪਾ	ਤਿਰਗਿਟ	ਪਾਤਿਰ	ਕਿਟਤਕ	ਪਾਤਿਰ	ਕਿਟਤਕ	ਪਾਪਾ	ਤਿਰਗਿਟ	ਪਾਤਿਰ	ਕਿਟਤਕ	ਤੁਨਾ	ਕਿਟਤਕ
X		੦		੨		੦		੩		੪	

੨. ਪਾਤਿਰ	ਕਿਟਤਕ	ਪਾਪਾ	ਤਿਰਗਿਟ	ਪਾ	S	ਪਾਪਾ	ਤਿਰਗਿਟ	ਪਾਤਿਰ	ਕਿਟਤਕ	ਤੁਨਾ	ਕਿਟਤਕ
X		੦		੨		੦		੩		੪	

੩. ਪਾਪਾ	ਪਾਤਿਰ	ਕਿਟਤਕ	ਤਿਰਗਿਟ	ਪਾਤਿਰ	ਕਿਟਤਕ	ਪਾਪਾ	ਤਿਰਗਿਟ	ਪਾਤਿਰ	ਕਿਟਤਕ	ਤੁਨਾ	ਕਿਟਤਕ
X		੦		੨		੦		੩		੪	

੪. ਪਾਤਿਰ	ਕਿਟਤਕ	ਪਾਤਿਰ	ਕਿਟਤਕ	ਪਾਤਿਰ	ਕਿਟਤਕ	ਪਾਪਾ	ਤਿਰਗਿਟ	ਪਾਤਿਰ	ਕਿਟਤਕ	ਤੁਨਾ	ਕਿਟਤਕ
X		੦		੨		੦		੩		੪	

੫. ਪਾਤਿਰ	ਕਿਟਤਕ	ਪਾਤਿਰ	ਕਿਟਤਕ	ਪਾਤਿਰ	ਕਿਟਤਕ	ਪਾਪਾ	ਤਿਰਗਿਟ	ਪਾਤਿਰ	ਕਿਟਤਕ	ਤੁਨਾ	ਕਿਟਤਕ
X		੦		੨		੦		੩		੪	

੫. ਘੀੜਨ	ਕਿਟਤਕ	ਘਾਕਿਟ	ਕਿਟਤਕ	ਘੀੜਨ	ਪਿੰਨਾ	ਘਾਕਿਟ	ਘੀੜਨ	ਘਾਘਾ	ਕਿਟਤਕ	ਪਿੰਨਾ
ਝੀੜਨ	ਕਿਟਤਕ	ਝਾਕਿਟ	ਕਿਟਤਕ	ਝੀੜਨ	ਝਿੰਨਾ	ਝਾਕਿਟ	ਝੀੜਨ	ਝਾਝਾ	ਕਿਟਤਕ	ਝਿੰਨਾ
X	ਘੀੜਨ	ਠਾਕਿਟ	ਘਾਘਾ	੨	੦	੦	੩	ਘਾਘਾ	ਕਿਟਤਕ	ਪਿੰਨਾ
੬. ਘੀੜਨ	ਘੀੜਨ	ਕਿਟਤਕ	ਝਾਝਾ	ਕਿਟਤਕ	ਪਿੰਨਾ	ਘਾਕਿਟ	ਘੀੜਨ	ਘਾਘਾ	ਕਿਟਤਕ	ਪਿੰਨਾ
ਝੀੜਨ	ਝੀੜਨ	ਕਿਟਤਕ	ਝਾਝਾ	ਕਿਟਤਕ	ਝਿੰਨਾ	ਝਾਕਿਟ	ਝੀੜਨ	ਝਾਝਾ	ਕਿਟਤਕ	ਝਿੰਨਾ
X	ਠਾਕਿਟ	ਠਾਕਿਟ	ਠਾਕਿਟ	ਠਾਕਿਟ	ਠਾਕਿਟ	ਠਾਕਿਟ	ਠਾਕਿਟ	ਠਾਕਿਟ	ਠਾਕਿਟ	ਠਾਕਿਟ
	ਘੀੜਨ	ਘਾਘਾ	ਘੀੜਨ	ਘਾਘਾ	ਕਿਟਤਕ	ਘਾ	੩	ਘਾਕਿਟ	ਘੀੜਨ	ਘਾਕਿਟ
ਘਾਕਿਟ	ਘੀੜਨ	ਘਾਘਾ	ਘੀੜਨ	ਘਾਘਾ	ਕਿਟਤਕ	ਘਾ	੩	ਘਾਕਿਟ	ਘੀੜਨ	ਘਾਕਿਟ
X	ਝੀੜਨ	ਝਾਕਿਟ	ਝੀੜਨ	ਝਾਕਿਟ	ਝੀੜਨ	ਝਾਕਿਟ	ਝੀੜਨ	ਝਾਕਿਟ	ਝੀੜਨ	ਝਾਕਿਟ
ਘਿੰ	ਠਾਕਿਟ	ਠਾਕਿਟ	ਠਾਕਿਟ	ਠਾਕਿਟ	ਠਾਕਿਟ	ਠਾਕਿਟ	ਠਾਕਿਟ	ਠਾਕਿਟ	ਠਾਕਿਟ	ਠਾਕਿਟ
X										

ਤਿਹਾਈ



੪. ਕਾਇਦਾ, ਇੱਕਤਾਲ

ਧਾਤਿਰ	ਕੜਪੀਂ	ਤਿਟ	ਗੋਨਾ	ਧਾਗੇ	ਪਿੰਨਾ	ਕੜਪੇ	ਗਿੰਨਾ	ਤਿਟ	ਗਿੰਨਾ	ਧਾਗੇ	ਤਿੰਨਾ	ਕੋਨਾ
ਤਾਤਿਰ	ਕੜਤੀਂ	ਤਿਟ	ਕੋਨਾ	ਧਾਗੇ	ਪਿੰਨਾ	ਕੜਪੇ	ਗਿੰਨਾ	ਤਿਟ	ਗਿੰਨਾ	ਧਾਗੇ	ਤਿੰਨਾ	ਕੋਨਾ
X	੦	੦	੨	੨	੦	੦	੩	੩	੩	੪	੪	੪
੧. ਧਾਤਿਰ	ਕੜਪੀਂ	ਤਿਟ	ਗੋਨਾ	ਧਾਗੇ	ਪਿੰਨਾ	ਕਿੰਨਾ	ਗਿੰਨਾ	ਧਾਗੇ	ਪਿੰਨਾ	ਧਾਤਿਰ	ਕੜਪੀਂ	ਤਿਟ
ਧਾਤਿਰ	ਕੜਪੀਂ	ਤਿਟ	ਗੋਨਾ	ਧਾਗੇ	ਪਿੰਨਾ	ਕੜਪੇ	ਗਿੰਨਾ	ਤਿਟ	ਗਿੰਨਾ	ਧਾਗੇ	ਤਿੰਨਾ	ਕੋਨਾ
ਤਾਤਿਰ	ਕੜਤੀਂ	ਤਿਟ	ਕੋਨਾ	ਤਾਕੇ	ਤਿੰਨਾ	ਕਿੰਨਾ	ਗਿੰਨਾ	ਤਾਕੇ	ਤਿੰਨਾ	ਤਾਤਿਰ	ਕੜਤੀਂ	ਤਿਟ
ਧਾਤਿਰ	ਕੜਪੀਂ	ਤਿਟ	ਗੋਨਾ	ਧਾਗੇ	ਪਿੰਨਾ	ਕੜਪੇ	ਗਿੰਨਾ	ਤਿਟ	ਗਿੰਨਾ	ਧਾਗੇ	ਤਿੰਨਾ	ਕੋਨਾ
X	੦	੦	੨	੨	੦	੦	੩	੩	੩	੪	੪	੪
੨. ਗੋਨਾ	ਧਾਗੇ	ਪਿੰਨਾ	ਧਾਤਿਰ	ਕੜਪੇ	ਗਿੰਨਾ	ਕਿੰਨਾ	ਗਿੰਨਾ	ਧਾਗੇ	ਪਿੰਨਾ	ਧਾਤਿਰ	ਕੜਪੇ	ਤਿਟ
ਧਾਤਿਰ	ਕੜਪੀਂ	ਤਿਟ	ਗਿੰਨਾ	ਧਾਗੇ	ਪਿੰਨਾ	ਕੜਪੇ	ਗਿੰਨਾ	ਤਿਟ	ਗਿੰਨਾ	ਧਾਗੇ	ਤਿੰਨਾ	ਕੋਨਾ
ਕੋਨਾ	ਤਾਕੇ	ਤਿੰਨਾ	ਤਾਤਿਰ	ਕੜਤੇ	ਕਿੰਨਾ	ਗਿੰਨਾ	ਗਿੰਨਾ	ਤਾਕੇ	ਤਿੰਨਾ	ਤਾਤਿਰ	ਕੜਤੇ	ਤਿਟ
ਧਾਤਿਰ	ਕੜਪੀਂ	ਤਿਟ	ਗਿੰਨਾ	ਧਾਗੇ	ਪਿੰਨਾ	ਕੜਪੇ	ਗਿੰਨਾ	ਤਿਟ	ਗਿੰਨਾ	ਧਾਗੇ	ਤਿੰਨਾ	ਕੋਨਾ
X	੦	੦	੨	੨	੦	੦	੩	੩	੩	੪	੪	੪

ਪਲਟੇ :-

੩. ਕੜਪੇ	ਤਿਟ	ਗਿੰਨਾ	ਪਾਤਿਰ	ਕੜਪੇ	ਗਿੰਨਾ	ਪਾਠੇ	ਪਿੰਨਾ	ਕੜਪੇ	ਤਿਟ	ਗੋਨਾ
ਪਾਤਿਰ	ਕੜਪੇ	ਤਿਟ	ਗਿੰਨਾ	ਪਾਠੇ	ਪਿੰਨਾ	ਤਿਟ	ਗਿੰਨਾ	ਕੜਪੇ	ਪਿੰਨਾ	ਕੋਨਾ
ਕੜਤੇ	ਤਿਟ	ਕਿੰਨਾ	ਤਾਤਿਰ	ਕੜਤੇ	ਤਿਟ	ਤਾਕੇ	ਕਿੰਨਾ	ਕੜਤੇ	ਤਿਟ	ਕੋਨਾ
ਪਾਤਿਰ	ਕੜਪੇ	ਤਿਟ	ਗਿੰਨਾ	ਪਾਠੇ	ਪਿੰਨਾ	ਤਿਟ	ਗਿੰਨਾ	ਕੜਪੇ	ਪਿੰਨਾ	ਗੋਨਾ
x	੦	੦	੨	੨	੩	੩	੩	੪	੪	
੪. ਕੜਪੇ	ਤਿਟ	ਗੋਨਾ	ਕੜਪੇ	ਗੋਨਾ	ਪਾਤਿਰ	ਕੜਪੇ	ਤਿਟ	ਗੋਨਾ	ਪਿੰਨਾ	ਕੋਨਾ
ਪਾਤਿਰ	ਕੜਪੇ	ਤਿਟ	ਗੋਨਾ	ਪਿੰਨਾ	ਕੜਪੇ	ਤਿਟ	ਗੋਨਾ	ਕੜਪੇ	ਤਿਟ	ਕੋਨਾ
ਕੜਤੇ	ਤਿਟ	ਕਿੰਨਾ	ਕੜਤੇ	ਕੋਨਾ	ਤਾਤਿਰ	ਕੜਤੇ	ਤਿਟ	ਕੋਨਾ	ਤਾਕੇ	ਤਿੰਨਾ
ਪਾਤਿਰ	ਕੜਪੇ	ਤਿਟ	ਗੋਨਾ	ਪਿੰਨਾ	ਕੜਪੇ	ਤਿਟ	ਗੋਨਾ	ਕੜਪੇ	ਪਿੰਨਾ	ਗੋਨਾ
x	੦	੦	੨	੨	੩	੩	੩	੪	੪	

ਤਿਹਾਈ

ਪਾਤਿਰ	ਕੜਪੇ	ਤਿਟ	ਗਿੰਨਾ	ਪਾਠੇ	ਪਿੰਨਾ	ਕੜਪੀ	ਪਿੰਨਾ	ਕੜਪੀ	ਪੀ
ਕੜਪੀ	ਕੜਪੇ	ਪਿੰਨਾ	ਕੜਪੇ	ਕੜਪੇ	ਕੜਪੇ	ਪਾਠੇ	ਪਿੰਨਾ	ਕੜਪੀ	ਕੜਪੀ
ਕੜਪੇ	ਪੀ	ਕੜਪੀ	ਕੜਪੇ	ਕੜਪੇ	ਕੜਪੇ	S,	ਪਾਤਿਰ	ਕੜਪੇ	ਕੜਪੇ
ਤਿਟ	ਗਿੰਨਾ	ਪਾਠੇ	ਪਿੰਨਾ	ਕੜਪੀ	ਕੜਪੇ	ਪੀ	ਕੜਪੀ	ਕੜਪੀ	Sਕੜ
ਪਿੰਨਾ	ਕੜਪੇ	ਕੜਪੀ	ਕੜਪੇ	ਕੜਪੀ	ਕੜਪੇ	ਕੜਪੀ	ਕੜਪੀ	ਕੜਪੀ	ਕੜਪੀ
x	x								

੫. ਕਾਇਦਾ, ਇੱਕਤਾਲ (ਆੜੀ ਲੈਅ)

ਧਾਤਿਰਕਿੜ	ਪਿਟਤ	ਧਾਗੋਨਾ	ਧਾਤਿਟ	ਗਿਨਧਾ	ਗੋਪਿਨਾ	ਕੜਧੋਤਿ	ਟਗੋਨਾ	ਧਾਤਿਰਕਿੜ	ਧਾਗੋਨਾ	ਧਾਗੋਤਿ	ਨਾਕੋਨਾ
ਤਾਤਿਰਕਿੜ	ਤਿਟਤ	ਤਾਕੋਨਾ	ਤਾਤਿਟ	ਗਿਨਧਾ	ਗੋਪਿਨਾ	ਕੜਧੋਤਿ	ਟਗੋਨਾ	ਧਾਤਿਰਕਿੜ	ਧਾਗੋਨਾ	ਧਾਗੋਪਿੰ	ਨਾਗੋਨਾ
X	੦	੦	੨	੨	੦	੦	੩	੩	੩	੪	੪

ਪਲਟੋ:-

੧. ਧਾਤਿਰਕਿੜ	ਪਿਟਤ	ਧਾਗੋਨਾ	ਧਾਤਿਟ	ਧਾਤਿਰਕਿੜ	ਪਿਟਤ	ਧਾਗੋਨਾ	ਧਾਤਿਟ	ਗੋਨਾਧਾ	ਗੋਪਿਨਾ	ਕੜਧੋਤਿ	ਟਗੋਨਾ	ਕੜਧੋਤਿ	ਧਾਗੋਤਿ	ਨਾਕੋਨਾ
ਧਾਤਿਰਕਿੜ	ਪਿਟਤ	ਧਾਗੋਨਾ	ਧਾਤਿਟ	ਗੋਨਾਧਾ	ਗੋਪਿਨਾ	ਕੜਧੋਤਿ	ਟਗੋਨਾ	ਧਾਤਿਰਕਿੜ	ਧਾਗੋਨਾ	ਕੜਧੋਤਿ	ਟਗੋਨਾ	ਧਾਗੋਤਿ	ਨਾਕੋਨਾ	
ਤਾਤਿਰਕਿੜ	ਤਿਟਤ	ਤਾਕੋਨਾ	ਤਾਤਿਟ	ਤਾਤਿਰਕਿੜ	ਤਿਟਤ	ਤਾਕੋਨਾ	ਤਾਤਿਟ	ਕੋਨਾਤਾ	ਕੋਤਿਨਾ	ਕੋਤਿਨਾ	ਟਕੋਨਾ	ਕੜਧੋਤਿ	ਟਕੋਨਾ	
ਧਾਤਿਰਕਿੜ	ਪਿਟਤ	ਧਾਗੋਨਾ	ਧਾਤਿਟ	ਗੋਨਾਧਾ	ਗੋਪਿਨਾ	ਕੜਧੋਤਿ	ਟਗੋਨਾ	ਧਾਤਿਰਕਿੜ	ਧਾਗੋਨਾ	ਕੜਧੋਤਿ	ਟਗੋਨਾ	ਧਾਗੋਪਿੰ	ਨਾਗੋਨਾ	
X	੦	੦	੨	੨	੦	੦	੩	੩	੩	੪	੪	੪	੪	
੨. ਧਾਤਿਰਕਿੜ	ਪਿਟਤ	ਧਾਗੋਨਾ	ਧਾਤਿਟ	ਗੋਨਾਧਾ	ਗੋਪਿਨਾ	ਕੜਧੋਤਿ	ਪਿਟਤ	ਧਾਗੋਨਾ	ਧਾਤਿਟ	ਗੋਨਾਧਾ	ਗੋਪਿਨਾ	ਕੋਨਾਤਾ	ਕੋਤਿਨਾ	ਕੋਤਿਨਾ
ਧਾਤਿਰਕਿੜ	ਪਿਟਤ	ਧਾਗੋਨਾ	ਧਾਤਿਟ	ਗੋਨਾਧਾ	ਗੋਪਿਨਾ	ਕੜਧੋਤਿ	ਟਗੋਨਾ	ਧਾਤਿਰਕਿੜ	ਧਾਗੋਨਾ	ਕੜਧੋਤਿ	ਟਗੋਨਾ	ਧਾਗੋਤਿ	ਨਾਕੋਨਾ	
ਤਾਤਿਰਕਿੜ	ਤਿਟਤ	ਤਾਕੋਨਾ	ਤਾਤਿਟ	ਕੋਨਾਤਾ	ਕੋਤਿਨਾ	ਕੋਤਿਨਾ	ਤਿਟਤ	ਤਾਕੋਨਾ	ਤਾਤਿਟ	ਤਾਕੋਨਾ	ਤਾਤਿਟ	ਕੋਨਾਤਾ	ਕੋਤਿਨਾ	
ਧਾਤਿਰਕਿੜ	ਪਿਟਤ	ਧਾਗੋਨਾ	ਧਾਤਿਟ	ਗੋਨਾਧਾ	ਗੋਪਿਨਾ	ਕੜਧੋਤਿ	ਟਗੋਨਾ	ਧਾਤਿਰਕਿੜ	ਧਾਗੋਨਾ	ਕੜਧੋਤਿ	ਟਗੋਨਾ	ਧਾਗੋਪਿੰ	ਨਾਗੋਨਾ	
X	੦	੦	੨	੨	੦	੦	੩	੩	੩	੪	੪	੪	੪	

੬. ਕਾਇਦਾ, ਇੱਕਤਾਲ

ਪਾਤਿਰ	ਕਿਟਤਕ	ਕੜਾਨ	ਧਾ	ਤੁਨਾ	ਕਿਟਤਕ	ਤਾਤਿਰ	ਕਿਟਤਕ	ਕੜਾਨ	ਧਾ	ਤੁਨਾ	ਕਿਟਤਕ
X	੦	੦	੨	੨	੦	੦	੩	੩	੪	੪	੪
ਪਲਟੋ:-											
੧. ਪਾਤਿਰ	ਕਿਟਤਕ	ਕੜਾਨ	ਪਾਤਿਰ	ਕਿਟਤਕ	ਕੜਾਨ	ਪਾਤਿਰ	ਕਿਟਤਕ	ਕੜਾਨ	ਧਾ	ਤੁਨਾ	ਕਿਟਤਕ
ਤਾਤਿਰ	ਕਿਟਤਕ	ਕੜਾਨ	ਤਾਤਿਰ	ਕਿਟਤਕ	ਕੜਾਨ	ਪਾਤਿਰ	ਕਿਟਤਕ	ਕੜਾਨ	ਧਾ	ਤੁਨਾ	ਕਿਟਤਕ
X	੦	੦	੨	੨	੦	੦	੩	੩	੪	੪	੪
੨. ਪਾਤਿਰ	ਕਿਟਤਕ	ਪਾਤਿਰ	ਕਿਟਤਕ	ਕੜਾਨ	ਪਾਤਿਰ	ਕਿਟਤਕ	ਕੜਾਨ	ਕੜਾਨ	ਧਾ	ਤੁਨਾ	ਕਿਟਤਕ
ਤਾਤਿਰ	ਕਿਟਤਕ	ਤਾਤਿਰ	ਕਿਟਤਕ	ਕੜਾਨ	ਪਾਤਿਰ	ਕਿਟਤਕ	ਕੜਾਨ	ਕੜਾਨ	ਧਾ	ਤੁਨਾ	ਕਿਟਤਕ
X	੦	੦	੨	੨	੦	੦	੩	੩	੪	੪	੪
੩. ਪਾਤਿਰ	ਕਿਟਤਕ	ਪਾਤਿਰ	ਕਿਟਤਕ	ਕੜਾਨ	ਪਾਤਿਰ	ਕਿਟਤਕ	ਕੜਾਨ	ਕੜਾਨ	ਧਾ	ਤੁਨਾ	ਕਿਟਤਕ
ਤਾਤਿਰ	ਕਿਟਤਕ	ਤਾਤਿਰ	ਕਿਟਤਕ	ਕੜਾਨ	ਪਾਤਿਰ	ਕਿਟਤਕ	ਕੜਾਨ	ਕੜਾਨ	ਧਾ	ਤੁਨਾ	ਕਿਟਤਕ
X	੦	੦	੨	੨	੦	੦	੩	੩	੪	੪	੪
੪. ਪਾਤਿਰ	ਕਿਟਤਕ	ਕੜਾਨ	ਕੜਾਨ	ਕੜਾਨ	ਧਾ	ਪਾਤਿਰ	ਕਿਟਤਕ	ਕੜਾਨ	ਧਾ	ਤੁਨਾ	ਕਿਟਤਕ
ਤਾਤਿਰ	ਕਿਟਤਕ	ਕੜਾਨ	ਕੜਾਨ	ਕੜਾਨ	ਤਾ	ਪਾਤਿਰ	ਕਿਟਤਕ	ਕੜਾਨ	ਧਾ	ਤੁਨਾ	ਕਿਟਤਕ
X	੦	੦	੨	੨	੦	੦	੩	੩	੪	੪	੪

੫. ਧਾਤਿਰ	ਕਿਟਤਕ	ਕੜਾਨ	ਧਾ	ਕੜਾਨ	ਧਾ	ਧਾਤਿਰ	ਕਿਟਤਕ	ਕੜਾਨ	ਧਾ	ਤੁਨਾ	ਕਿਟਤਕ
ਤਾਤਿਰ	ਕਿਟਤਕ	ਕੜਾਨ	ਤਾ	ਕੜਾਨ	ਤਾ	ਧਾਤਿਰ	ਕਿਟਤਕ	ਕੜਾਨ	ਧਾ	ਤੁਨਾ	ਕਿਟਤਕ
X	੦	੦		੨		੦		੩		੪	
੬. ਕੜਾਨ	ਧਾ	ਕੜਾਨ	ਧਾ	ਕੜਾਨ	ਧਾ	ਧਾਤਿਰ	ਕਿਟਤਕ	ਕੜਾਨ	ਧਾ	ਤੁਨਾ	ਕਿਟਤਕ
ਕੜਾਨ	ਤਾ	ਕੜਾਨ	ਤਾ	ਕੜਾਨ	ਤਾ	ਧਾਤਿਰ	ਕਿਟਤਕ	ਕੜਾਨ	ਧਾ	ਤੁਨਾ	ਕਿਟਤਕ
X	੦	੦		੨		੦		੩		੪	

ਤਿਹਾਦੀ

ਧਾਤਿਰ	ਕਿਟਤਕ	ਕੜਾਨ	ਧਾ	ਕਿਟਤਕ	ਧਾ	ਧਾਤਿਰ	ਕਿਟਤਕ	ਕੜਾਨ	ਧਾਤਿਰ	ਕਿਟਤਕ	ਕੜਾਨ
ਧਾ	ਤੁਨਾ	ਕਿਟਤਕ	ਧਾ	ਕਿਟਤਕ	ਧਾ	ਧਾਤਿਰ	ਕਿਟਤਕ	ਕੜਾਨ	ਧਾ	ਤੁਨਾ	ਕਿਟਤਕ
X	੦	੦		੨		੦		੩		੪	

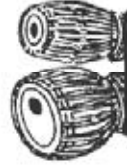

੨. ਕਾਇਦਾ, ਇੱਕਤਾਲ

ਪਿੰਨਾ	ਗੋਧਾ	ਤਿਰੀਕਟ	ਧਾਤਿਰ	ਕਿਟਧਾ	ਤਿਰੀਕਟ	ਧਾਤੀ	ਧਾਤੀ	ਨਧਾ	ਤਿਰੀਕਟ	ਤਕਤਾ	ਤਿਰੀਕਟ
ਤਿੰਨਾ	ਕਤਾ	ਤਿਰੀਕਟ	ਤਾਤਿਰ	ਕਿਟਤਾ	ਤਿਰੀਕਟ	ਧਾਤੀ	ਧਾਤੀ	ਨਧਾ	ਤਿਰੀਕਟ	ਤਕਤਾ	ਤਿਰੀਕਟ
X	੦	੦		੨		੦	੦	੩		੪	
					ਪਲਟੇ						
੧. ਤਿਰੀਕਟ	ਧਾਤਿਰ	ਕਿਟਧਾ	ਤਿਰੀਕਟ	ਕਿਟਧਾ	ਤਿਰੀਕਟ	ਧਾਤੀ	ਧਾਤੀ	ਨਧਾ	ਤਿਰੀਕਟ	ਤਕਤਾ	ਤਿਰੀਕਟ
ਤਿਰੀਕਟ	ਤਾਤਿਰ	ਕਿਟਤਾ	ਤਿਰੀਕਟ	ਕਿਟਤਾ	ਤਿਰੀਕਟ	ਧਾਤੀ	ਧਾਤੀ	ਨਧਾ	ਤਿਰੀਕਟ	ਤਕਤਾ	ਤਿਰੀਕਟ
X	੦	੦		੨		੦	੦	੩		੪	
੨. ਤਿਰੀਕਟ	ਧਾਤਿਰ	ਕਿਟਧਾ	ਪਿੰਨਾ	ਗੋਧਾ	ਤਿਰੀਕਟ	ਧਾਤੀ	ਧਾਤੀ	ਨਧਾ	ਤਿਰੀਕਟ	ਤਕਤਾ	ਤਿਰੀਕਟ
ਤਿਰੀਕਟ	ਤਾਤਿਰ	ਕਿਟਤਾ	ਤਿੰਨਾ	ਕੇਤਾ	ਤਿਰੀਕਟ	ਧਾਤੀ	ਧਾਤੀ	ਨਧਾ	ਤਿਰੀਕਟ	ਤਕਤਾ	ਤਿਰੀਕਟ
X	੦	੦		੨		੦	੦	੩		੪	
੩. ਧਾਤਿਰ	ਕਿਟਧਾ	ਤਿਰੀਕਟ	ਪਿੰਨਾ	ਗੋਧਾ	ਤਿਰੀਕਟ	ਧਾਤੀ	ਧਾਤੀ	ਨਧਾ	ਤਿਰੀਕਟ	ਤਕਤਾ	ਤਿਰੀਕਟ
ਤਾਤਿਰ	ਕਿਟਤਾ	ਤਿਰੀਕਟ	ਤਿੰਨਾ	ਕੇਤਾ	ਤਿਰੀਕਟ	ਧਾਤੀ	ਧਾਤੀ	ਨਧਾ	ਤਿਰੀਕਟ	ਤਕਤਾ	ਤਿਰੀਕਟ
X	੦	੦		੨		੦	੦	੩		੪	

੪. ਧਾੜੀ	ਨਧਾ	ਤਿਰਕਿਟ	ਪਿੰਨਾ	ਗੋਧਾ	ਤਿਰਕਿਟ	ਧਾੜੀ	ਧਾੜੀ	ਨਧਾ	ਤਿਰਕਿਟ	ਤਕਤਾ	ਤਿਰਕਿਟ	ਤਿਰਕਿਟ
ਤਾੜੀ	ਨਤਾ	ਤਿਰਕਿਟ	ਤਿੰਨਾ	ਕੇੜਾ	ਤਿਰਕਿਟ	ਧਾੜੀ	ਧਾੜੀ	ਨਧਾ	ਤਿਰਕਿਟ	ਤਕਤਾ	ਤਿਰਕਿਟ	ਤਿਰਕਿਟ
X		੦		੨		੦		੩		੪		
੫. ਧਾਧਾ	ਤਿਰਕਿਟ	ਪਿੰਨਾ	ਗੋਧਾ	ਤਿਰਕਿਟ	ਪਿੰਨਾ	ਗੋਧਾ	ਤਿਰਕਿਟ	ਤਕਤਾ	ਤਿਰਕਿਟ	ਤਕਤਾ	ਤਿਰਕਿਟ	ਤਿਰਕਿਟ
ਤਾਤਾ	ਤਿਰਕਿਟ	ਤਿੰਨਾ	ਕੇੜਾ	ਤਿਰਕਿਟ	ਤਿੰਨਾ	ਗੋਧਾ	ਤਿਰਕਿਟ	ਤਕਤਾ	ਤਿਰਕਿਟ	ਤਕਤਾ	ਤਿਰਕਿਟ	ਤਿਰਕਿਟ
X		੦		੨		੦		੩		੪		
ਤਿਹਾਈ (ਮੁਕਾਮ)												
ਪਿੰਨਾ	ਗੋਧਾ	ਤਿਰਕਿਟ	ਧਾ	ਤਿਰਕਿਟ	ਪਿੰਨਾ	ਗੋਧਾ	ਤਿਰਕਿਟ	ਤਿੰਨਾ	ਤਿਰਕਿਟ	ਤਕਤਾ	ਤਿਰਕਿਟ	ਤਿਰਕਿਟ
ਤਿੰਨਾ	ਕੇੜਾ	ਤਿਰਕਿਟ	ਤਾ	ਧਾ	ਤਾ	ਤਿਰਕਿਟ	ਤਾ	ਧਾ	ਤਾ	ਤਿਰਕਿਟ	ਤਾ	ਤਾ
X		੦		੨		੦		੩		੪		
ਧਾ												
X												

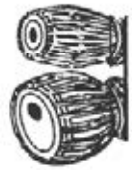

੮. ਕਾਇਦਾ, ਇੱਕਤਾਲ

ਧਾਤਿਰ	ਕਿਟਤਕ	ਪਿਗਪਿਰ	ਕਿਟਤਕ	ਤੁਨਾ	ਕਿਟਤਕ	ਠਾਤਿਰ	ਕਿਟਤਕ	ਬਿਗਪਿਰ	ਕਿਟਤਕ	ਤੁਨਾ	ਕਿਟਤਕ
X	੦	੦	੦	੨	੦	੦	੦	੩	੩	੪	੩
੧. ਧਾਤਿਰ	ਕਿਟਤਕ	ਧਾਤਿਰ	ਕਿਟਤਕ	ਪਿਗਪਿਰ	ਕਿਟਤਕ	ਧਾਤਿਰ	ਕਿਟਤਕ	ਪਿਗਪਿਰ	ਕਿਟਤਕ	ਤੁਨਾ	ਕਿਟਤਕ
ਠਾਤਿਰ	ਕਿਟਤਕ	ਠਾਤਿਰ	ਕਿਟਤਕ	ਬਿਗਪਿਰ	ਕਿਟਤਕ	ਧਾਤਿਰ	ਕਿਟਤਕ	ਪਿਗਪਿਰ	ਕਿਟਤਕ	ਤੁਨਾ	ਕਿਟਤਕ
X	੦	੦	੦	੨	੦	੦	੦	੩	੩	੪	੩
੨. ਧਾਤਿਰ	ਕਿਟਤਕ	ਪਿਗਪਿਰ	ਕਿਟਤਕ	ਪਿਗਪਿਰ	ਕਿਟਤਕ	ਧਾਤਿਰ	ਕਿਟਤਕ	ਪਿਗਪਿਰ	ਕਿਟਤਕ	ਤੁਨਾ	ਕਿਟਤਕ
ਠਾਤਿਰ	ਕਿਟਤਕ	ਬਿਗਪਿਰ	ਕਿਟਤਕ	ਬਿਗਪਿਰ	ਕਿਟਤਕ	ਧਾਤਿਰ	ਕਿਟਤਕ	ਪਿਗਪਿਰ	ਕਿਟਤਕ	ਤੁਨਾ	ਕਿਟਤਕ
X	੦	੦	੦	੨	੦	੦	੦	੩	੩	੪	੩
੩. ਧਾਤਿਰ	ਕਿਟਤਕ	ਪਿਗਪਿਰ	ਕਿਟਤਕ	ਪਿਗਪਿਰ	ਕਿਟਤਕ	ਧਾਤਿਰ	ਕਿਟਤਕ	ਪਿਗਪਿਰ	ਕਿਟਤਕ	ਤੁਨਾ	ਕਿਟਤਕ
ਠਾਤਿਰ	ਕਿਟਤਕ	ਬਿਗਪਿਰ	ਕਿਟਤਕ	ਬਿਗਪਿਰ	ਕਿਟਤਕ	ਧਾਤਿਰ	ਕਿਟਤਕ	ਪਿਗਪਿਰ	ਕਿਟਤਕ	ਤੁਨਾ	ਕਿਟਤਕ
X	੦	੦	੦	੨	੦	੦	੦	੩	੩	੪	੩
੪. ਪਿਗਪਿਰ	ਪਿਗਪਿਰ	ਪਿਗਪਿਰ	ਕਿਟਤਕ	ਪਿਗਪਿਰ	ਕਿਟਤਕ	ਧਾਤਿਰ	ਕਿਟਤਕ	ਪਿਗਪਿਰ	ਕਿਟਤਕ	ਤੁਨਾ	ਕਿਟਤਕ
ਬਿਗਪਿਰ	ਬਿਗਪਿਰ	ਬਿਗਪਿਰ	ਕਿਟਤਕ	ਬਿਗਪਿਰ	ਕਿਟਤਕ	ਧਾਤਿਰ	ਕਿਟਤਕ	ਪਿਗਪਿਰ	ਕਿਟਤਕ	ਤੁਨਾ	ਕਿਟਤਕ
X	੦	੦	੦	੨	੦	੦	੦	੩	੩	੪	੩

ਪਲਟੇ

੫. ਪਿਰੀਪਿਰ	ਕਿਟਤਕ	ਪਿਰੀਪਿਰ	ਕਿਟਤਕ	ਧਾਤਿਰ	ਕਿਟਤਕ	ਪਿਰੀਪਿਰ	ਕਿਟਤਕ	ਤੁਨਾ	ਕਿਟਤਕ
ਬਿਗੀਬਿਰ	ਕਿਟਤਕ	ਬਿਗੀਬਿਰ	ਕਿਟਤਕ	ਧਾਤਿਰ	ਕਿਟਤਕ	ਪਿਰੀਪਿਰ	ਕਿਟਤਕ	ਤੁਨਾ	ਕਿਟਤਕ
X	੦	੨	੦	੦	੦	੩	੩	੪	੪
੬. ਪਿਰੀਪਿਰ	ਕਿਟਤਕ	ਤੁਨਾ	ਕਿਟਤਕ	ਧਾਤਿਰ	ਕਿਟਤਕ	ਪਿਰੀਪਿਰ	ਕਿਟਤਕ	ਤੁਨਾ	ਕਿਟਤਕ
ਬਿਗੀਬਿਰ	ਕਿਟਤਕ	ਤੁਨਾ	ਕਿਟਤਕ	ਧਾਤਿਰ	ਕਿਟਤਕ	ਪਿਰੀਪਿਰ	ਕਿਟਤਕ	ਤੁਨਾ	ਕਿਟਤਕ
X	੦	੨	੦	੦	੦	੩	੩	੪	੪

ਤਿਹਾਈ

ਧਾਤਿਰ	ਕਿਟਤਕ	ਪਿਰੀਪਿਰ	ਕਿਟਤਕ	ਧਾ	ਕਿਟਤਕ	ਪਿਰੀਪਿਰ	ਕਿਟਤਕ	ਪਿਰੀਪਿਰ
ਕਿਟਤਕ	ਤੁਨਾ	ਕਿਟਤਕ	ਧਾ	ਧਾ	ਕਿਟਤਕ	ਪਿਰੀਪਿਰ	ਕਿਟਤਕ	ਕਿਟਤਕ
X	੦	੨	੦	੦	੩	੩	੩	੪



ਮੋਹਰੇ (ਮੁਖੜੇ) ਇੱਕਤਾਲ

੧. ਮੁਖੜਾ, ਇੱਕਤਾਲ

ਪਾਗੇ	ਤਿਰਕਿੜ	ਤੁਨਾ	ਕੱਤਾ	ਤੁਨਾ	ਕੱਤਾ	ਪਾ	ਤੁਨਾ	ਕੱਤਾ	ਪਾ
X	੦	੨	੦	੨	੩	੦	੪	੩	X

੨. ਮੁਖੜਾ, ਇੱਕਤਾਲ

ਕਿਤਕ	ਤਿਰਕਿਟ	ਤਕਤਾ	ਤਿਰਕਿਟ	ਪਾ	ਤਕਤਾ	ਤਿਰਕਿਟ	ਪਾ	ਤਕਤਾ	ਤਿਰਕਿਟ	ਪਾ
X	੦	੨	੦	੨	੩	੦	੪	੩	X	੪

੩. ਮੁਖੜਾ, ਇੱਕਤਾਲ

ਤਿਰਕਿਟ	ਤਕਤਾ	ਤਿਰਕਿਟ	ਪਾਤੀ	ਪਾਤਿਰ	ਕਿਟਪਾ	ਗੋਨਾ	ਪਾਤੀ	ਪਾ	ਪਾਤੀ	ਪਾ
X	੦	੦	੨	੨	੦	੦	੩	੪	੪	X

੪. ਮੁਖੜਾ, ਇੱਕਤਾਲ

ਪਾਗੇਤਿਟ	ਤਾਗੇਤਿਟ	ਕੜਪਾਤੇਟ	ਪਾਗੇਤਿਟ	ਕੜਪਾਤਿਟ	ਪਾਗੇਤਿਟ	ਪਾਸ	ਕੜਪਾਤਿਟ	ਪਾਗੇਤਿਟ	ਪਾਸ
X	੦	੨	੦	੨	੩	੪	੩	੪	੪

ਕੜਪਾਤਿਟ	ਪਾਗੇਤਿਟ	ਪਿੰ
੪	X	X

੫. ਮੁਖੜਾ, ਇੱਕਤਾਲ

ਧਾਧਾ	ਤਿਗਕਿਟ	ਧਾਤਿਗ	ਕਿਟਤਕ	ਕੜਾਨ	ਧਾਧਾ	ਧਾਧਾ	ਧਾਧਾ	ਧਾਧਾ
X	੦	੦	੨	੦	੦	੩	੩	੩
ਕੜਾਨ	ਧਾਧਾ	ਧਾ*						
੪	X	X						

੬. ਮੁਖੜਾ, ਇੱਕਤਾਲ

ਧੀਕੜ	ਧੀਧੀ	ਧਾਗੇਠਾਗੇ	ਤਿਗਕਿਟ	ਤੁਨਾਤਿਗਕਿਟ	ਨਕਤਕੀਤਿਗਕਿਟ
X	੦	੦	੨	੨	੨
ਧਾਧਾ	ਤੁਨਾਤਿਗਕਿਟ	ਨਕਤਕੀਤਿਗਕਿਟ	ਧਾਧਾ	ਤੁਨਾਤਿਗਕਿਟ	ਨਕਤਕੀਤਿਗਕਿਟ
੦	੩	੩	੩	੪	੪
					ਧਾ*
					X

* ਸਮ ਦਾ 'ਧਾ' ਵੀ 'ਧੀ' ਦਾ ਹੀ ਪ੍ਰਤੀਕ ਹੁੰਦਾ ਹੈ।

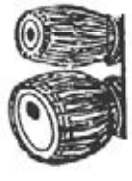

ਟੁਕੜੇ, ਇੱਕਤਾਲ

੧. ਟੁਕੜਾ, ਇੱਕਤਾਲ

ਪਿੜਨਗ	ਦਿਨਤੱਕ	ਤਾਗੋਤਿਰ	ਕਿਟਤੱਕ	ਤਾਸਕਿਟ	ਤਕੀਤਰ	ਕਿਟਤੱਕ	ਦਿਨਤੱਕ	ਕੱਤਾ	ਧਾਕ	ਤਾਧਾ	ਕੱਤਾ	ਪਿੰ
X	੦	੦	੨	੦	੦	੩	੦	੩	੪	੪	੪	X

੨. ਟੁਕੜਾ, ਇੱਕਤਾਲ

ਧਾਪਿੜ	ਨਾਗੇਧਾ	ਪਿੰਨਪਿੜ	ਨਾਗੇਤਕ	ਤਿਗਿਤਰ	ਕਿੜਨਗ	ਤਾਗੋਤਿਟ	ਤਿਗਕਿਟ	ਤੱਕੜਾਨ	ਧਾਸਤੱ	ਕੜਾਨਧਾ	ਤੱਕੜਾਨ	ਧਾ
X	੦	੦	੨	੦	੦	੩	੩	੪	੪	੪	੪	X

੩. ਟੁਕੜਾ ਆੜੀ ਲੈਅ (ਚੱਕਦਾਰ) ਇੱਕਤਾਲ

ਧਾਸਟ	ਧਾਗੇਨਾ	ਧਾਤਿਗਕਿੜ	ਧਾਸਟ	ਤਕੇਟ	ਤਾਕੇਨਾ	ਧਾਤਿਗਕਿੜ	ਪਿਟਤ	ਧਾਤਿਗਕਿੜ	ਪਿਟਤ	ਕਿੜਤਕੜਾਸ	ਧਾਤਿਗਕਿੜ
ਧਾਸਟ	ਧਾਸਟ	ਧਾਸਸ	ਸਸਸ	ਸਸਸ	ਸਸਸ	ਸਸਸ	ਸਸਸ	ਸਸਸ	ਸਸਸ	ਸਸਸ	ਸਸਸ

-----੩ ਬਾਰ ਵਜਾਓ, ਤੀਜੀ ਵਾਰ 'ਧਾ' ਤੇ ਸਮ ਆਵੇਗਾ!

ਗੱਤ, ਇੱਕਤਾਲ (ਅਜਰਾੜਾ ਘਰਾਨਾ)

ਧਾਤਿਰਕੜੀਧਿੰ	ਨਕੀਪਿੰਨਾ	ਗਿਣਨਗ	ਧਾਤਿਰਕੜੀਧਿੰ	ਨਕੀਪਿੰਨਾ	ਗਿਣਨਗ
X	ਨਕੀਪਿੰਨਾ	੦	ਗਿਣਨਗ	੨	ਗਿਣਨਗ
ਪਿੰਨਾਗਿਨਾ	ਨਕੀਪਿੰਨਾ	੩	ਧਾਤਿਰਕੜੀਧਿੰ	੪	ਗਿਣਨਗ
੦	ਨਾਨਾਗੋਨਾ	ਪਿੰਨਕੀਧਿੰ	ਨਕੀਪਿੰਨਾ	੨	ਨਾਨਾਪਿੰਨਾ
ਧਾਗੋਨਾਧਿੰ	ਗੋਨਾਨਾਨਾ	੦	ਨਕਧਾਤਿਰ	੪	ਪਿੰਨਾਗੋਨਾ
X	ਗੋਨਾਨਾਨਾ	੩	ਗਿਣਨਕ	੨	ਨਕੀਤਿੰਨਾ
ਨਾਨਾਪਿੰਨਾ	ਕਿਣਨਕ	੩	ਨਕੀਪਿੰਨ	੪	ਗੋਗੋਨਾਨਾ
੦	ਨਕੀਤਿੰਨਾ	੦	ਨਕੀਪਿੰਨ	੨	ਨਾਗੋਨਾਧਿੰ
ਤਾਤਿਰਕੜੀਤਿੰ	ਨਕੀਪਿੰਨ	੩	ਧਾਤਿਰਕੜੀਧਿੰ	੨	ਪਿੰਨਾਗੋਨਾ
X	ਗੋਨਾਗੋਗੋ	੩	ਨਕਧਾਤਿਰ	੪	
ਤਾਤਿਰਕੜੀਤਿੰ					
੦					

੩. ਪਰਨ, ਇੱਕਤਾਲ

ਪਾਤਿਰਕਿਟਪਾ	ਤਿਰਕਿਟਪਾ	ਗੋੜਨਗ	ਤਿਰਕਿਟਤੁਨਾ	ਪਾਪਾਤਿਰਕਿਟ	ਨਗਤਿਰਕਿੜਨਗ
X		੦		੨	
ਤਾਤਿਰਕਿਟਤਾ	ਤਿਰਕਿਟਤਾ	ਗੋੜਨਗ	ਤਿਰਕਿਟਤੁਨਾ	ਪਾਪਾਤਿਰਕਿਟ	ਨਗਤਿਰਕਿੜਨਗ
੦		੩		੪	

੪. ਪਰਨ, ਇੱਕਤਾਲ

ਕੜਾਨਕਿਟਤਕ	ਨਗਤਿਰਕਿਟਤਕ	ਪਾਤਿਰਕਿਟਤਕ	ਗੋੜੀੜਨਕਿਟਤਕ	ਪਿਰਪਿਰਕਿਟਤਕ	ਤਾਤਿਰਕਿਟਤਕ
X		੦		੨	
ਪਾਤਿਰਕਿੜਪਾ	ਤਿਰਕਿੜਨਗੋੜਿਟ	ਕੜਾੜਨਪੌੜੀ	ਪਾੜਕੜਾਨ	ਪਾੜੀਧਾ	ਕੜਾੜਨਪੌੜੀ
੦		੩		੪	

੫. ਪਰਨ (ਚੱਕਦਾਰ) ਇੱਕਤਾਲ

ਪਾਤਿਰਕਿਟਤਕ	ਤਾਤਿਰਕਿਟਤਕ	ਪਿਰਪਿਰਕਿਟਤਕ	ਤੁਨਾਕਿੜਨਗ	ਤਿਰਕਿਟਤਕੀਧਰ	ਕਿਟਕਪਿਰਕਿਟ	ਚੋਪਿਰੀਧਰ	ਧੋਤਿਰਕਿਟਤਕ
ਤਾਤਿਰਕਿਟਤਕ	ਤਕਤਾਕੜਾਨ	ਪਾ	ਧੋਤਿਰਕਿਟਤਕ	ਤਾਤਿਰਕਿਟਤਕ	ਤਕਤਾਕੜਾਨ	ਪਾ	ਧੋਤਿਰਕਿਟਤਕ
ਤਾਤਿਰਕਿਟਤਕ	ਤਕਤਾਕੜਾਨ	ਪਾ					

S] - ਤਿੰਨ ਬਾਰ ਵਜਾਓ, ਤੀਜੀ ਵਾਰ 'ਧਾ' ਤੇ 'ਮ' ਆਵੇਗਾ

੬. ਪਰਨ (ਕਮਾਲੀ ਚੱਕ੍ਰਦਾਰ) ਇੱਕਤਾਲ						
ਧਾਤਿ	ਧਾ ਗੋਦੀ	ਪਿੜਨਗ	ਨਗਤਿਰ	ਕਿਟਤਕ ਨਗਦਿਟ	ਕੜਾਨਕੜ ਧਾਤਿਟ	ਦਿਦਿ
ਨਾਨਾਨਾ	ਠੱਕੜਾਨ ਧਾ	ਧਾ ਧਾ,	ਧਾ ਧਾ,	ਦਿਦਿ	ਨਾਨਾਨਾ ਤੱਕੜਾਨ ਧਾ	ਧਾ ਧਾ, ਦਿਦਿ
ਨਾਨਾਨਾ	ਠੱਕੜਾਨ ਧਾ	ਧਾ ਧਾ,	ਧਾ ਧਾ,	S	S—੩ ਵਾਰ ਵਜਾਓ, ਤੀਜੀ ਬਾਰੇ 'ਧਾ' ਤੇ ਸਮ।	

ਨੋਟ:- ਇਹ ਕਮਾਲੀ ਚੱਕ੍ਰਦਾਰ ਪਰਨ ਕੁੱਲ ਸੱਤ ਆਵਰਤਨ ਦੀ ਹੈ। ਉੱਪਰ ਕੇਵਲ ਉਨੱਤੀ ਮਾਤ੍ਰਾਂ ਲਿਖਿਆਂ ਹਨ। ਇਹ ਉਨੱਤੀ ਮਾਤ੍ਰਾਂ ਦੇ ਵਾਰ ਵਾਰ ਤੀਜੀ ਵਾਰ ਛੱਬੀ ਮਾਤ੍ਰਾਂ ਵਜਾਉਣਾ, ਸਤਾਈਵੀਂ ਤੇ ਸਮ ਆਵੇਗਾ।

SIKHBOOKCLUB.COM



ਤਿਹਾਈਆਂ, ਇੱਕਤਾਲ

੧. ਤਿਹਾਈ, ਇੱਕਤਾਲ

	ਤਿਹਾਈ	ਤਿਹਾਈ	ਤਿਹਾਈ
ਪਾਪਾ	ਤਿਹਾਈ	ਪਾਪਾ	ਤਿਹਾਈ
X	੦	੦	੦
ਪਿੰ	੨	੩	੪
X	੨	੩	੪

੨. ਤਿਹਾਈ, ਇੱਕਤਾਲ

	ਤਿਹਾਈ	ਤਿਹਾਈ	ਤਿਹਾਈ
ਪਾਪਾ	ਤਿਹਾਈ	ਪਾਪਾ	ਤਿਹਾਈ
X	੦	੦	੦
ਪਾਗੋਨਾ	੨	੩	੪
B	੨	੩	੪
ਪਾਤਿਰਕਿਟ	੦	੦	੦
ਐ	੨	੩	੪

੩. ਤਿਹਾਈ, ਇੱਕਤਾਲ

ਕੱ	ਪਾਗੋਤਿਟ	ਕੱਤਪਾਗੇ	ਤਿਟਕਿਟ	ਧਾ	ਪਾਗੋਤਿਟ	ਕੱਤਪਾਗੇ	ਤਿਟਕਿਟ	ਧਾ	ਪਾਗੋਤਿਟ	ਕੱਤਪਾਗੇ	ਤਿਟਕਿਟ
X	0	0	2	3	0	0	3	3	0	0	8
ਸਿੰ											
X											

੪. ਤਿਹਾਈ, ਇੱਕਤਾਲ

ਕਿਟਤੱਕ	ਤਿਟਕਿਟ	ਧਾ	S	S	ਕਿਟਤੱਕ	ਤਿਟਕਿਟ	ਧਾ	S	ਕਿਟਤੱਕ	ਤਿਟਕਿਟ
X	0	0	2	3	0	0	3	3	0	8
ਸਿੰ										
X										

SIKHBOOKCLUB.COM

੫. ਤਿਹਾਈ, ਇੱਕਤਾਲ

ਕਿਟਤਕਤਿਟਕਿਟ	ਤਕਤਾਕਜ਼ਾਨ	ਧਾ	S	S	ਕਿਟਤਕਤਿਟਕਿਟ	ਤਕਤਾਕਜ਼ਾਨ	ਧਾ	S	S
X	0	0	2	3	0	0	3	3	3
ਕਿਟਤਕਤਿਟਕਿਟ	ਤਕਤਾਕਜ਼ਾਨ	ਸਿੰ							
ਠ		X							

ਚਾਰਤਾਲ (ਖੁੱਲੇ ਬੋਲ) ਮ੍ਰਿਦੰਗ-ਪਖਾਵਜ ਅੰਗ

ਨੋਕਾ

ਧਾ	ਧਾ	ਤਾ	ਕਿਟ	ਧਾ	ਤਾ	ਕਿਟ	ਗੋਦੀ	ਗੋਨਾ
X	੦	੨	੨	੦	੩	੩	੪	੪

ਬਿਲੰਬਿਤ ਲੈਅ ਵਿਚ ਵੱਜਣ ਵਾਲੇ ਨੋਕੇ:-

੧. ਧਾS	ਧਾਧਾ	ਤਾ	ਤਿਟ	ਧਾਗੇ	ਤਾ	ਤਿਟ	ਧਾਪਿੰ	ਤਾਧਾ	ਦਿੱਤਾ
X	੦	੨	੨	੦	੩	੩	੪	੪	੪
੨. ਧਾS	ਧਾਧਾ	ਤਿੱਤਾ	ਕੇਤਿਰ	ਕੜਪਿੰ	ਧਾਦੀ	ਤਾਗੇ	ਗੋਧਾ	ਦੀਤਾ	ਗੋਗੇ
X	੦	੨	੨	੦	੩	੩	੪	੪	੪
੩. ਧਾਦੀ	Sਦੀ	ਤਾਤਾ	ਕੇ	ਤਿਰਕਿੜਪਿੰ	ਧਾਦੀ	ਤਾਗੇ	ਗੋਧਾ	ਦੀਤਾ	ਗੋਗੇ
X	੦	੨	੨	੦	੩	੩	੪	੪	੪
੪. ਧਾ	ਕੜਧਾ	ਤਾ	ਕੜਦਿੰ	ਧਾਗੇ	ਤਾਕੇ	ਤਿਟ	ਕਤਾ	ਗੋਦੀ	ਗੋਨਾ
X	੦	੨	੨	੦	੩	੩	੪	੪	੪

ਚਾਰਤਾਲ ਵਿਚ ਦੁਗਣੀ ਲੈਅ ਵਿਚ ਵੱਜਣ ਵਾਲੇ ਬੋਲ:

	ਕੜਧਾਤਿਟ	ਪਿਟਪਿਟ	ਕੜਧਾਤਿੱਟ	ਪਿਟਕਿੜਧਾ	ਤਿਟਪਿਟ
੧. ਪਿਟਪਿਟ		੦		੨	ਤਿਟਪਿਟ
X	ਧਾਗੋਦੀ	ਤਕੇਟਪਿੰ	ਟਤਧਾ	ਤਿਟਕਤਾ	ਗੋਦੀਗੋਨਾ
ਕੜਧਾਤਿਟ		੩		੪	ਗੋਦੀਗੋਨਾ
੦	ਪਿਟਤਾ	ਕਿੜਤਕਤਾ	ਪਿਟਤਾ	ਕਿੜਧੇSਤਾ	ਗੋਦੀਗੋਨਾ
੨. ਪਿਟਤੱਕ		੦		੨	ਗੋਦੀਗੋਨਾ
X	ਟਤਕੱਤਾ	ਗੋਦੀਗੋਨਾ	ਪਿਟਤਪਿ	ਟਤਕੱਤਾ	ਗੋਦੀਗੋਨਾ
ਪਿਟਤਪਿ		੩		੪	ਗੋਦੀਗੋਨਾ
੦	ਤਕੇSਨ	ਪਿਟਪਿਟ	ਤਕੇSਨ	ਪਿਟਤਕੇ	Sਨਪਿਟ
੩. ਪਿਟਪਿਟ		੦		੨	ਗਿਦੀਗੋਨਾ
X	ਪਿਟਪਿਟ	ਤਕੇਟਪਿ	ਟਤਕਿੜਧਾ	ਤਿਟਕਧਾ	ਗਿਦੀਗੋਨਾ
ਤਕੇSਨ		੩		੪	ਗਿਦੀਗੋਨਾ
੦					
ਧਾ					
X					

ਚਾਰ ਤਾਲ, ਆੜੀ ਲੈਅ ਦੀ, ਬੜੀ ਸੁੰਦਰ ਬੋਲਾਂ ਦੀ ਬਣਤਰ ਹੈ।

ਧਾSਗੇ	ਧਾਗੋਨਾ	ਧਾਤਿਰਕਿੜ	ਪਿਟਤ	ਧਾSਗੇ	ਧਾਗੋਨਾ	ਧਾਤਿਰਕਿੜ	ਪਿਟਤ
X	੦	੦	੨	੨	੦	੦	੦
ਪਿਟਤ	ਬੂੰਗਟ	ਨਟਤ	ਦੂੰਤਾਕੇ	ਧਾਤਿਰਕਿੜ	ਪਿਟਤ	ਕਿੜਧਾS	ਕਿੜਧਾS
੩	੪	੪	X	X	੦	੦	੦
ਤਕੇਟਪਿਟਤ	ਕੇਤਿਰਕਿੜਪਿਟਤ	ਧਾSS	ਤਕੇਟਪਿਟਤ	ਕੇਤਿਰਕਿੜਪਿਟਤ	ਧਾSS		
੨	੦	੦	੩	੩			
ਤਕੇਟਪਿਟਤ	ਕੇਤਿਰਕਿੜਪਿਟਤ	ਧਾ					
੪	X	X					

ਮੁਖੜੇ, ਚਾਰ ਤਾਲ

੧. ਮੁਖੜਾ, ਚਾਰ ਤਾਲ (ਆੜੀ ਲੈਅ)

ਤਕੇਟ	ਪਿੱਟਤ	ਧਾਤਿਰਕਿੜ	ਪਿਟੱਤ	ਤਾਕੱਤ	ਬੂੰਗਟ	ਨਾਗੋਨਾ	ਧਾਕਿੱਟ
X	੦	੦	੨	੨	੦	੦	
ਧਾSਨ	ਧਾਕਿੱਟ	ਧਾSਨ	ਧਾਕਿੱਟ	ਧਾ			
੩	੪	੪	X	X			

੨. ਮੁਖੜਾ (ਆੜੀ ਲੈਅ) ਚਾਰ ਤਾਲ

ਧਾੜਨਾ	ਪਿਕੱਟ	ਧਾਤਿਗਕਿਟ	ਪਿਕੱਟ	ਕੜਤ	ਪਿੱਕੱਟ	ਕੜਗੇ	ਦੀਗੇਨਾ
X	੦	ਧਾੜਗੇ	ਦੀਗੇਨਾ	ਧਾ	੨	੦	
ਐ		ਐ		X			

੩. ਮੁਖੜਾ, ਚਾਰਤਾਲ

ਕਤਿਟਕ	ਤਿਟਕਿਟ	ਕੜਾੜਨ	ਪਿੱਤਾ	ਕੜਾੜਨ	ਪਿੱਤਾ	ਧਾ	ਕੜਾੜਨ
X	੦	੦	੨	੨	੦		
ਐ		ਐ		X			

੪. ਮੁਖੜਾ, ਚਾਰਤਾਲ

ਧੇੜਧੇੜ	ਤਿਗਕਿੜਧੇ	ਤਾਕੇਤਿਟ	ਧਾਗੇਤਿਟ	ਕੜਧੇਦੀਕਿੜ	ਨਾਨਾਨਾ	ਤਿਗਕਿੜਤਕੜਾ	ਗੇਦੀਗੇਨਾ
X	੦	੦	੨	੨	੦		
ਐ		ਐ		X			

ਤਿਹਾਈਦਾਰ ਤੋੜੇ, ਚਾਰ ਤਾਲ

੧. ਤੋੜਾ, ਚਾਰਤਾਲ (ਮੁਕਾਮ)

ਪਾਗੋਤਿਟ	ਪਾਗੋਤਿਟ	ਤਾਗੋਤਿਟ	ਕੜਧਾਤਿਟ	ਪਾਗੋਤਿਟ	ਗੜਿਗੋਨਾ	ਨਾਗੋਤਿਟ
X	੦	੨	੦	੦	੦	੦
ਤਕਦੀਸ	ਗੜਿਗੋਨਾ	ਪਾਗੋਦੀਸ	ਗੋਨਾਧਾ	ਗੋਦੀਗੋਨਾ	ਧਾ	ਗੋਦੀਗੋਨਾ
੩	੪	X	X	੦	੦	੦
ਪਾਗੋਦੀ	ਗੋਦੀਗੋਨਾ	ਧਾ	ਗੋਦੀਗੋਨਾ	ਧਾ	ਗੋਨਾਧਾ	ਧਾ
੨	੦	੩	੩	੪	੪	X

੨. ਤੋੜਾ, ਚਾਰਤਾਲ (ਮੁਕਾਮ)

ਧਾਦੀਸ	ਧਾਦਿਕ	ਤਕਿਟਤ	ਕੇਦਿਤਿਟ	ਕਤਾਗੋਦੀ	ਗੋਨਾਧਾ
X	੦	੦	੨	੨	੦
ਧਾਦਿਟ	ਕਤਾਗੋਦੀ	ਗੋਨਾਧਾ	ਧਾਦਿਟ	ਕਤਾਗੋਦੀ	ਧਾ
੦	੩	੩	੪	੪	X

ਤਿਹਾਈਆਂ, ਚਾਰਤਾਲ

੧. ਤਿਹਾਈ, ਚਾਰਤਾਲ

ਗੋਦੀਗੋਨਾ	ਨਾਗੋਤੇਟ	ਧਾ	S	S	ਧਾ	S
X	0	0	੨	੩	੩	S
ਗੋਦਗੋਨਾ	ਨਾਗੋਤੇਟ	ਧਾ				
B	X	X				

੨. ਤਿਹਾਈ, ਚਾਰਤਾਲ

ਤਿਟਕੱਤਾ	ਗੋਦੀਗੋਨਾ	ਧਾ	S	S	ਗੋਨਾਧਾ	ਕੱਤਾਧਾ
X	0	੨	੨	੩	੩	੩
SS	ਤਿੱਟਕਤਾ	ਧਾ				
੩	B	X				

੩. ਤਿਹਾਈ, ਚਾਰਤਾਲ

ਕਤਧਾਤਿਟ	ਧਾਗੋਤਿਟ	ਧਾਗਿੱ	ਧਾS	ਕਤSਧਾ	ਤਿਟਧਾਗੋ	ਤਿਟਧਾ	ਕਤਧਾਤਿਟ
X	0	੨	੨	੩	੩	੩	੩
ਧਾਗੋਤਿਟ	ਧਾਗਿੱ	ਧਾ					
B	X	X					

ਤਬਲਾ ਵਾਦਨ

੪. ਤਿਹਾਈ, ਚਾਰਤਾਲ

ਘੜਤਿਟ	ਕੇ.ੜਤਿਟ	ਕਤਾਗੋਦੀ	ਗੋਨਾਧਾ	ਘੜਤਿਟ	ਕੇ.ੜਤਿਟ	ਕਤਾਗੋਦੀ	ਗੋਨਾਧਾ
X	੦	੦	੨	੨	੦	੦	
ਘੜਤਿਟ	ਕੇ.ੜਤਿਟ	ਕਤਾਗੋਦੀ	ਗੋਨਾਧਾ	ਘਾ	ਘਾ		
੩	੪	੪	X	X			



SIKHBOOKS.B.COM

ਦੁੱਗਨੀ ਲੈਅ ਵਿਚ ਵੱਜਣ ਵਾਲੇ ਬੋਲ (ਧਮਾਰ ਤਾਲ)

੧. ਕੇSਤਿਟ ਗੇਗੇਤਿਟ ਕੇਤਿਰਕੜਪੀ ਤਿਟਕਤਾ ਕੱਤਕੱਤ ਪਿੰਨਾ ਕਿਟਤੱਕਤਾ ਪਿੰਨਾ ਕਿਟਤੱਕਤਾ ਪਿੱਟ
 X ਤਕੱਟਪਿ ਟਤਗੇS ਤਿਟਕੱਤਾ ਗੇਦੀਗੇਨਾ ੨ ੦
੨. ਕੇSਤਿਰਕਿੜ ਪਿੱSਤਾS ਗੇਦੀਗੇਨਾ ਪਿੱSਤਾS ਕੇਤਿਰਕੜਪਿ ਟਤਗੇਗੇ ਨਣਨਣ ਦਾਦੀ ਧਾਤਿਰਕੜਪੀ ਟਤਗੇਗੇ
 X ਤਿਟਕਿਟ ਕਿਟਤੱਕ ਤਿਟਕੱਤਾ ਗੇਦੀਗੇਨਾ ੨ ੦
੩. ਧਾਗੇਨਧਾ ਪਿਟਪਿਟ ਨਧਾਗੇਨਾ ਕੜਪੇਤਿਟ ਧਾਤਿਟਧਾ ਗੇਨਾਧਾਗੇ ਤਿੰਨਾਕੇਨਾ
 X ਤਾਕੇਨਤਾ ਤਿਟਾਤਿਟ ਨਤਾਕੇਨਾ ਕੜਪੇਤਿਟ ਧਾਤਿਟਧਾ ਗੇਨਾਧਾਗੇ ੨ ਪਿੰਨਾਗੇਨਾ
 ੦ ੩

ਟੁਕੜਾ, ਤਾਲ ਧਮਰ

ਸਿੱਠਗੋਗੇ X	ਨਾਗੋਪਿੰਨਾ	ਧਾਗੋਤਿਰਕਿੜ	ਪਿੰਨਾਗੋਨਾ	ਤਾਕੋਤਿਤ	ਕਿਟਤਾਕੇ ੨	ਤਿਰਕਿੜਪਿੰਨਾ
ਗਿੰਨਾਨਾਗੋ ੦	ਤਕਪਿੰਠ	ਤਕਪਿੰਠ	ਧਾਗੋਤਿਰਕਿੜ ੩	ਪਿੰਨਾਗੋਨਾ	ਕੱਤਾਗੋਗੇ	ਨਾਗੋਪਿੰਨਾ
ਧਾਗੋਤਿਰਕਿੜ X	ਤਕਤਾਕੋਤਿਰਕਿੜ	ਸਿੱਠਤਕ	ਸਿੱਠਤਾ	ਸਿੰ,	ਧਾਗੋਤਿਰਕਿੜ ੨	ਤਕਤਾਕੋਤਿਰਕਿੜ
ਸਿੱਠਤਕ ੦	ਸਿੱਠਤਾ	ਸਿੰ,	ਧਾਗੋਤਿਰਕਿੜ ੩	ਤਕਤਾਕੋਤਿਰਕਿੜ	ਸਿੱਠਤਕ	ਸਿੱਠਤਾ
ਸਿੰ X						

ਨੋਟ:- ਸਮ ਦਾ 'ਧਾ' ਜਾਂ 'ਸਿੰ' ਧਮਰ ਤਾਲ ਦੇ ਸਮ 'ਕ' ਦਾ ਹੀ ਪ੍ਰਤੀਕ ਸਮਝਣਾ ਹੈ।

ਮੁਖੜਾ, ਤਾਲ ਧਮਾਰ

ਧਾ:ਧ:ਧ:	ਕੜਧਾ:ਧ:	ਧਾਗੋਨਾਧਾ	ਕਿਟਤੱਕਪਿੰਨ	ਗੋਨਾਤੁਕ	ਪਿੰਨਗੋਨਾ	ਕੜਧਾ:ਤਿਗਿਕੜ
X					੨	
ਤਕਤਾ:ਤਿਗਿਕੜ	ਧਾ:ਧ:ਧ:	ਕੜਧਾ:ਤਿਗਿਕੜ	ਤਕਤਾ:ਤਿਗਿਕੜ	ਧਾ:ਧ:ਧ:	ਕੜਧਾ:ਤਿਗਿਕੜ	ਤਕਤਾ:ਤਿਗਿਕੜ
੦			੩			

ਰੇਲਾ, ਤਾਲ ਧਮਾਰ

ਕੀਤਤਾ	ਗੋਨਾਕੱਤਾ	ਟਤਾਗੋਨਾ	ਕੀਤਤਾ	ਕੋਨਾਕੱਤਾ	ਕਿਟਕੱਤਾ	ਗੋਦੀਗੋਨਾ
X					੨	
ਕਿਟਤੱਕ	ਗੋਦੀਗੋਨਾ	ਧਾ:ਧ:ਕਿੱਟ	ਤੱਕਗੋਦੀ	ਗੋਨਾਧਾ:ਧ:	ਕਿਟਤੱਕ	ਗੋਦੀਗੋਨਾ
੦			੩			
ਕ						
X						

੧. ਪਰਨ, ਤਾਲ ਧਮਰ

ਧਾੜਕਿਟ X	ਤਕਧੂਮ	ਕਿਟੱਤਕ	ਧਾਦੀਗੋਨਾ	ਧੀੜਿਤਿਰ	ਕਿਟੱਤਕ ੨	ਤਾਗੋਤਿਰ
ਕਿਟੱਤਕ O	ਧੂਮਕਿਟ	ਤੱਕਧੂਮ	ਕਿਟੱਤਕ ੩	ਧੂਮਕਿਟ	ਤਿਰਕਿਟ	ਤਕਤਾੜ
ਤਿਟਕੱਤਾ X	ਗਾਦੀਗੋਨਾ	ਧਾੜ	ਕੜਾਨ	ਧਾੜ,	ਤਿਟਕੱਤਾ ੨	ਗਾਦੀਗੋਨਾ
ਧਾੜ X	ਕੜਾਨ	ਧਾੜ,	ਤਿਟਕੱਤਾ ੩	ਗਾਦੀਗੋਨਾ	ਧਾੜ	ਕੜਾਨ X

ਨੋਟ:-ਉੱਪਰ ਲਿਖੀ ਪਰਨ ਦੁੱਗਨੀ ਲੈਅ ਵਿਚ ਲਿਖੀ ਹੈ। ਇਸ ਨੂੰ ਚੰਗੀ ਤਰ੍ਹਾਂ ਤਿਆਰੀ ਕਰਕੇ ਚੋਗੁਣੀ ਲੈਅ ਵਿਚ ਵਜਾਉਣਾ ਹੈ। ਚੋਗੁਣੀ ਲੈਅ ਵਿਚ ਵਜਾਉਣ ਨਾਲ ਇੱਕ ਆਵਰਤਨ ਵਿਚ ਹੀ ਪੂਰੀ ਆ ਜਾਵੇਗੀ।

੨. ਪਰਨ, ਤਾਲ ਧਮਾਰ (ਇਸ ਲੈਅ ਨੂੰ ਦੁੱਗਲੀ ਕਰਕੇ ਇੱਕ ਅਵਰਤਨ ਵਿਚ ਵਜਾਉਣੀ ਹੈ)

ਪਿਟਪਿਟ	ਕੜਪਾਤਿਟ	ਪਿਟਪਿਟ	ਕੜਪਾਤਿਟ	ਕੇਤਿਟਪਾ		ਸਨਪਾ S	ਪਿਟਪਿਟ
X							
ਕੜਪਾਤਿਟ	ਕਤਿਟਤ	ਗੇਸਤਪਾ S	ਗੇਸਤਪਾ S	ਪਿਟਕੜਪਾ		ਤਿਟਕੱਤ	ਧਾ Sਪਾ S
O							
ਪਿਗਪਿਗਕਿਟਤ	ਗੇ Sਤਾ S	ਧਾ Sਕੱਤ	ਧਾ S, ਧਾ S	ਸ Sਕੱਤ		ਪਿਗਪਿਗਕਿਟਤ	ਗੇ Sਤਾ S
X							
ਧਾ Sਕੱਤ	ਧਾ S, ਧਾ S	ਸ Sਕੱਤ	ਪਿਗਪਿਗਕਿਟਤ	ਗੇਤਾ		ਧਾ Sਕੱਤ	ਧਾ Sਪਾ S
O							

੩. ਪਰਨ, ਤਾਲ ਧਮਾਰ

ਪਿਗਪਿਗਕਿੜਤੱਕ	ਤਗੇੜਪਾ	ਪਿਗਪਿਗਕਿੜਤੱਕ	ਤਗੇੜਪਾ	ਗੇਦੀਗੇਨਾ			
X							
ਸਨਪਾ S	ਤਿਗਕਿੜਤਕਤਾ	ਸਨਪਾ S	ਧਾ S	ਕੇਤਕਪਿੰ S		ਨਾਗੇਧਾਗੇ	ਤਿਗਕਿੜਤਿਕਤਾਕੇ
੨							
ਤਿਗਕਿੜਪਿੰ	ਧਾਤਿਗਕਿੜਪਿੰ	ਸਪਾਤਿਗਕਿੜ	ਪਿੰ Sਤਿਗਕਿੜ	ਤਿਕਤਾਕੇਤਿਗਕਿੜ		ਪਿੰ Sਧਾਤਿਗ	
		X					

ਕਿੜਪਿੰਝਾ	ਤਿਰਕਿੜਪਿੰ	ਤਿਰਕਿੜਤਿਕਤਾਕੇ	ਤਿਰਕਿੜਪਿੰ	ਧਾਤਿਰਕਿੜਪਿੰ
ਝਾਤਿਰਕਿੜ	੨ ਪਿੰਝ	ਝਾਤਿਰਕਿੜ	੦ ਪਿੰਝ	ਝਾਤਿਰਕਿੜ

੪. ਪਰਨ ਚੱਕ੍ਰਦਾਰ, ਤਾਲ ਧਮਾਰ

ਪਿਰਕਿਟਪੜਾਨ	ਪਿਰਕਿਟਪੜਾਨ	ਪਿਰਕਿਟਪੜਾਨ	ਪਿਰਕਿਟਪੜਾਨ	ਪਿਰਕਿਟਪੜਾਨ
ਤਿਰਕਿਟਪੜਾਨ	ਤਾਪੜਾਨਤਾ	ਧੜਾਨਤਿਰਕਿਟ	ਧਾਝ	ਝਾਝ

ਨੋਟ:- ਉਪਰੋਕਤ ਪਰਨ, ਚੱਕ੍ਰਦਾਰ ਹੈ। ਇਸ ਦੀਆਂ ਇੱਥੇ ਦੱਸੇ ਮਾਤ੍ਰਾ ਲਿਖੀਆਂ ਹਨ। ਇਸ ਬਾਰੇ ਬੋਲ ਸਮੂਹ ਨੂੰ ਤਿੰਨ ਬਾਰ ਵਜਾਉਣਾ ਹੈ। ਤੀਜੀ ਬਾਰ 'ਧਾ' ਤੇ ਸਮ ਆਵੇਗਾ। ਯਾਨੀ ਦੋ ਆਵਰਤਨ ਵਿਚ ਇਹ ਪਰਨ ਪੂਰੀ ਹੋਵੇਗੀ।

4. ਫਰਮਾਇਸ਼ੀ ਚੱਕ੍ਰਦਾਰ ਪਰਨ, ਤਾਲ ਧਮਾਰ

ਧਾੜੀਪਨ x	ਧਾੜੀਕੱਟ	ਤਕਿਟਤ	ਕੇੜੀਤ	ਧਿਧਿਕਿਟ	ਧੁਮਕਿਟ ੨
ਤਕਿਟਤ	ਕੇੜੀਕੱਟ	ਧੁਮਕਿਟ	ਤੱਕਧੂਮ	ਕਿਟਤੱਕ	ਧੁਮਕਿਟ
ਤਿਟਕੱਤਾ	ਗੇਦੀਗੋਨਾ ੦	ਧਾੜ, x	ਤਕਿਟਤ	ਕੇੜੀਕੱਟ	ਧੁਮਕਿਟ
ਤੱਕਧੂਮ	ਕਿਟਤੱਕ	ਧੁਮਕਿਟ	ਤਿਟਕੱਤਾ	ਗੇਦੀਗੋਨਾ	ਧਾੜ,
ਤਕਿਟਤ	ਕੇੜੀਕੱਟ	ਧੁਮਕਿਟ	ਤੱਕਧੂਮ	ਕਿੱਟਤੱਕ	ਧੁਮਕਿਟ
ਤਿਟਕੱਤਾ	ਗੇਦੀਗੋਨਾ	ਧਾੜ, —	ਤੱਕਧੂਮ	x	

ਨੋਟ:- ਉਪਰੋਕਤ ਪਰਨ ਵਿਚ ਕੇਵਲ ੩੩ ਮਾਤ੍ਰਾਵਾਂ ਲਿਖੀਆਂ ਹਨ। ਇਨ੍ਹਾਂ ਨੂੰ ਤਿੰਨ ਬਾਰ ਵਜਾਉਣ ਨਾਲ ਕੁੱਲ ੯੯ ਮਾਤ੍ਰਾ ਬਣਨਗੀਆਂ ਅਠਾਨਵੇਂ ਵੀ ਮਾਤ੍ਰਾ ਤੱਕ ਸੱਤ ਅਵਰਤਨ ਹੋ ਜਾਣਗੇ। ੯੯ ਵੀਂ ਮਾਤ੍ਰਾ ਤੇ ਸਮ ਆਵੇਗਾ।

ਦੀਪਰੰਦੀ ਤਾਲ, ਲੱਗੀਆਂ

੧.	ਧਾਗੇ X	ਪਿੰਨਾ	ਗੋਨਾ	ਧਾਗੇ ੨	ਨਾਗੇ	ਤਿੰਨਾ	ਕੋਨਾ	ਤਾਕੇ ੦	ਤਿੰਨਾ	ਕੋਨਾ	ਧਾਗੇ ੩	ਨਾਗੇ	ਪਿੰਨਾ	ਗੋਨਾ
੨.	ਧਾਗੇ X	ਪਿੰਨਾ	ਗੋਨਾ	ਧਾਗੇ ੨	ਧਾਤਿਰ	ਕਿਸਤਾ	ਤਿਰਕਿਸ	ਤਾਕੇ ੦	ਤਿੰਨਾ	ਕੋਨਾ	ਧਾਗੇ ੩	ਧਾਤਿਰ	ਕਿਸਤਾ	ਤਿਰਕਿਸ
੩.	ਦੀਲੋਗੇ X	ਪਿੰਨਾ	ਗੋਨਾ	ਧਾਗੇ ੨	ਤਿਰਕਿਸ	ਤਿੰਨਾ	ਕੋਨਾ	ਤੀਲੋਗੇ ੦	ਤਿੰਨਾ	ਕੋਨਾ	ਧਾਗੇ ੩	ਤਿਰਕਿਸ	ਪਿੰਨਾ	ਗੋਨਾ
੪.	ਦੀਲੋਗੇ X	ਪਿੰਨਾ	ਕਿਟਤਕ	ਧਾਗੇ ੨	ਤਿਰਕਿਸ	ਤਿੰਨਾ	ਕਿਟਤਕ	ਤੀਲੋਗੇ ੦	ਤਿੰਨਾ	ਨਿਟਤਕ	ਧਾਗੇ ੩	ਤਿਰਕਿਸ	ਪਿੰਨਾ	ਕਿਟਤਕ
੫.	ਧਾਤਿਰ X	ਕੜਪੀ	ਨਗ	ਤਿਰਕਿਸ	ਧਾਤਿਰ	ਕਿਸਤਾ	ਤਿਰਕਿਸ	ਤਾਤਿਰ ੦	ਕੜਤੀ	ਨਕ	ਤਿਰਕਿਸ	ਧਾਤਿਰ	ਕਿਸਤਾ	ਤਿਰਕਿਸ
੬.	ਧਾਤਿਰ X	ਕਿਸਤਾ	ਤਿਰਕਿਸ	ਧਾਗੇ ੨	ਨਪਾ	ਗੋਨਾ	ਤਿਰਕਿਸ	ਤਾਤਿਰ ੦	ਕਿਸਤਾ	ਤਿਰਕਿਸ	ਧਾਗੇ ੩	ਨਪਾ	ਗੋਨਾ	ਤਿਰਕਿਸ

ਦੀਪਚੰਦੀ ਤਾਲ, ਤਿਹਾਈਆਂ

੧. ਤਿਰਕਿੜ X ਕਿੜਪਾ O	ਧਾਤਿਰ ਤਿਰਕਿੜ ਧਾ, ਤਿਰਕਿੜ	ਕਿੜਪਾ ਧਾ, ਤਿਰਕਿੜ	ਤਿਰਕਿੜ ੨ ਤਿਰਕਿੜ ੩	ਧਾ, ਧਾਤਿਰ ਕਿੜਪਾ	ਤਿਰਕਿੜ ਤਿਰਕਿੜ ਧਾ X
੨. ਧਾਧਾ X ਧਾਧਾ O	ਤਿਰਕਿੜ ਤਿਰਕਿੜ ਧਾ, ਤਿਰਕਿੜ	ਧਾਧਾ ਧਾ, ਤਿਰਕਿੜ	ਤਿਰਕਿੜ ੨ ਧਾਧਾ ੩	ਧਾ, ਤਿਰਕਿੜ ਧਾਧਾ	ਤਿਰਕਿੜ ਤਿਰਕਿੜ ਧਾ X
੩. ਕੱਤ X ਤਕਤਾ O	ਤਿਰਕਿੜ ਤਿਰਕਿੜ ਤਕਤਾ ਧਾ ਤਿਰਕਿੜ	ਤਕਤਾ ਧਾ ਤਕਤਾ	ਤਿਰਕਿੜ ੨ ਕੱਤ ੩	ਧਾ, ਕੱਤ ਤਕਤਾ	ਤਿਰਕਿੜ ਤਿਰਕਿੜ ਧਾ X

ਸੂਲਫ਼ਾਕ ਤਾਲ (ਸੂਲਤਾਲ)

੧	੨	੩	੪	੬	੭	੮	੯	੧੦
ਇੰ	ਤਿਰਕਿਤ	ਤੁ	ਨਾ	ਤਾ	ਧਾ	ਘਾ	ਙ	ਨਾ
X		੦	੨	੩			੦	

ਮੁਖੜੇ (ਮੋਹਰੇ)

੧. ਮੁਖੜਾ, ਸੂਲਫ਼ਾਕ ਤਾਲ

ਤਕੀਧੜਾ	Sਨਪਿਤ	ਨਾਗੋਦੀS	ਕਿਝਨਗ	ਤਿਰਕਿਤ	ਗੋਨਾਗੋਨਾ	ਗੋਦੀਗੋਨਾ
X	੦	੦	੨	੩	੩	੦
ਧਾ					ਧਾSਗੋਦੀ	ਗੋਨਾਧਾS
X					੦	

੨. ਮੁਖੜਾ, ਸੂਲਤਾਲ

ਪਿੰਟਪਿੰਟ	ਧਾਗੋਤਿਟ	ਕੜਧਾਤਿਟ	ਧਾਗੋਤਿਟ	ਗੋਦੀਗੋਨਾ	ਨਾਗੋਤਿਟ	ਗੋਦੀਗੋਨਾ
X	੦	੦	੨	੩	੩	੦
ਧਾ				ਧਾSਗੋਦੀ	ਗੋਨਾਧਾS	ਗੋਦੀਗੋਨਾ
X					੦	

ਨੋਟ:- ਉਪਰੋਕਤ ਮੁਖੜਿਆਂ ਵਿਚ ਜਦੋਂ ਸਮ ਦੀ ਜਗ੍ਹਾਂ ਤੇ (ਇੰ ਦੀ ਜਗ੍ਹਾਂ ਤੇ) ਧਾ ਆਵੇ ਤਾਂ ਉਸ ਨੂੰ ਸਮ ਇੰ ਦੀ ਮੰਨ ਕੇ ਚਲਾਣਾ ਹੈ।

ਗੱਤ-ਤੋੜੇ, ਸੁਲਤਾਲ

੧. ਗੱਤ-ਤੋੜਾ, ਸੁਲਤਾਲ

ਪਾਗੋਤਿਟ	ਗਦੀਗੋਨਾ	ਤਾਗੋਤਿਟ	ਗਦੀਗੋਨਾ	ਤਿਟਕੱਤ	ਗਦੀਗੋਨਾ	ਗਦੀਗੋਨਾ	ਪਾਗਦੀ	ਗੋਨਾਪਾS	ਗਦੀਗੋਨਾ
X				੨	੩			੦	
ਪਾ									
X									

੨. ਗੱਤ-ਤੋੜਾ, ਸੁਲਤਾਲ

ਪਾਗੋਤਿਟ	ਤਾਗੋਤਿਟ	ਪਾਗੋਤਿਟ	ਤਾਗੋਤਿਟ	ਕੜਪਾਤਿਟ	ਪਾਗੋਤਿਟ	ਕੜਪਾਤਿਟ	ਤਾਗੋਤਿਟ	ਪਾਗੋਤਿਟ
X				੨	੩		੦	
ਗਦੀਗੋਨਾ	ਨਾਗੋਤਿਟ	ਗਦੀਗੋਨਾ	ਪਾSਪਾS	ਪਾS	ਗਦੀਗੋਨਾ	ਪਾSਪਾS	ਪਾS	ਗੋਦੀਗੋਨਾ
X			੦	੨			੦	
ਪਾ								
X								

੩. ਗੱਤ-ਤੋੜਾ, ਸੁਲਤਾਲ

ਦੀSਦੀS	ਤਿਟਕੱਤ	ਗਦੀਗੋਨਾ	ਤਿਟਕੱਤ	ਤੋਟਕੱਤਾ	Sਨੀਪਟ	ਗਦੀਗੋਨਾ	ਪਾSਤੀS	ਪਾS	SS	ਤਿਟਕੱਤਾ	Sਨੀਪਟ
X				੨	੩			੦		X	
ਗਦੀਗੋਨਾ	ਪਾSਤੀS	ਪਾS	SS	ਤਿਟਕੱਤਾ	Sਨੀਪਟ	ਗੋਦੀਗੋਨਾ	ਪਾSਤੀ	ਪਾ			
੦				੩				X			

ਪਰਨਾਂ, ਸੁਲਤਾਲ

੧. ਪਰਨ, ਸੁਲਤਾਲ

ਧਾੜਕਿਟ	ਤਕਪੂਮ	ਕਿਟਤੱਕ	ਪੂਮਕਿਟ	ਤਕਿਟਤ	ਕੇੜਕਿੱਟ	ਤਕਪੂਮ	ਕਿਟਤੱਕ	ਧੇੜਤਾੜ	ਕਿਟਤੱਕ
X	੦	੦	੨	੨	੩	੩	੦	੦	ਕਿਟਤੱਕ
ਧਾੜਕਿਟ	ਤਕਪੂਮ	ਕਿਟਤੱਕ	ਧਾਦੀਗੋਨਾ	ਧਾੜ	ਕਿਟਤੱਕ	ਧਾਦੀਗੋਨਾ	ਧਾੜ	ਕਿਟਤੱਕ	ਧਾਦੀਗੋਨਾ
X	੦	੦	੨	੨	੩	੩	੦	੦	ਧਾਦੀਗੋਨਾ
ਧਾ									
X									

SIKHBOOKCLUB.COM

੨. ਪਰਨ, ਸੁਲਤਾਲ (ਆੜੀ ਲੈਅ)

ਧਾੜਕ	ਧਿਕਿਟ	ਧਾੜਕ	ਧਿਕਿਟ	ਧਾੜਕ	ਧਾੜਿਟ	ਧਾੜਕ	ਧਿਕਿਟ	ਠਿਟਿ	ਠਿਟਿ
ਠਿਟਿ	ਠਿਟਿ	ਠਿਟਿ	ਠਿਟਿ	ਠਿਟਿ	ਠਿਟਿ	ਠਿਟਿ	ਠਿਟਿ	ਠਿਟਿ	ਠਿਟਿ
ਧਾ	ਧਾ	ਧਾ	ਧਾ	ਧਾ	ਧਾ	ਧਾ	ਧਾ	ਧਾ	ਧਾ
X									

ਨੋਟ:-ਉਪਰੋਕਤ ਪਰਨਾਂ ਵਿਚ ਸਮ ਦੀ ਜਗ੍ਹਾਂ ਤੇ ਆਏ 'ਧਾ' ਨੂੰ ਧੀ ਮੰਨ ਕੇ ਚੱਲਣਾ ਹੈ।

ਤਿਹਾਈਆਂ, ਸੁਲਤਾਲ

੧. ਤਿਹਾਈ, ਸੁਲਤਾਲ

ਤਿਟਕੱਤਾ	ਗਦੀਗੋਨਾ	ਧਾਧਾ	ਧਾਤਿਟ	ਕੱਤਾਗਦੀ	ਗੋਨਾਧਾ
X	੦	੦	੨	੦	੩

ਧਾ	ਗੋਨਾਧਾ	ਕੱਤਾਗਦੀ	ਧਾਧਾ
X	੦	੨	੩

੨. ਤਿਹਾਈ, ਸੁਲਤਾਲ

ਧਾਗੋਤਿਟ	ਗਦੀਗੋਨਾ	ਧਾS	ਧਾਤਿਟ	ਗਦੀਗੋਨਾ
X	੦	੨	੦	੩

ਧਾ	ਗਦੀਗੋਨਾ	ਧਾS	ਧਾਗੋਤਿਟ
X	੦	੨	੩



ਮੱਤ ਤਾਲ

੧	ਸਿੰ	੨	੩	੪	੫	੬	੭	੮	੯
X	ਸਿੰ	ਤਿਟਕਿਟ	ਸਿੰ	ਧਾ	ਭੇ	ਟ	ਧਾਰੇ	ਨਧਾ	ਤਿਟਕਿਟ

੧. ਪ੍ਰਕਾਰ

ਸਿੰ	ਤਿਟਕਿਟ	ਸਿੰ	ਸਿੰ	ਨਾਨਾ	ਤਿਟ
X	ਤਿਟਕਿਟ	ਸਿੰ	ਸਿੰ	ਨਾਨਾ	ਤਿਟ

੨. ਪ੍ਰਕਾਰ

ਸਿੰ	ਤਿਟਕਿਟ	ਸਿੰ	ਸਿੰ	ਧਾਰੇ	ਨਧਾ	ਤਿਟਕਿਟ
X	ਤਿਟਕਿਟ	ਸਿੰ	ਸਿੰ	ਧਾਰੇ	ਨਧਾ	ਤਿਟਕਿਟ

ਪੇਸ਼ਕਾਰ, ਮੱਤਤਾਲ

ਯੀਸ਼ਕੜ X	ਪਿੰਧਾ	Sਧਾ	ਪਿੰਧਾ	ਤਿਗਕਿਟ	ਧਾਤਿਰ	ਕਿਟਤਕ	ਧਾਧਾ	ਪਿੰਤਾ
ਤੀਸ਼ਕੜ X	ਤਿੰਤਾ	Sਤਾ	ਤਿੰਤਾ	ਤਿਗਕਿਟ	ਧਾਤਿਰ	ਕਿਟਤਕ	ਧਾਧਾ	ਪਿੰਤਾ
		੨			੩			
		੨			੩			
ਪਲਟੇ-								
ਯੀਸ਼ਕੜ	ਪਿੰਧਾ	ਧਾਧਾ	Sਧਾ	ਪਿੰਤਾ	ਧਾਕਿਟ	ਤਕੀਤਰ	ਕਿਟਤਕ	ਪਿੰਤਾ
ਯੀਸ਼ਕੜ	ਪਿੰਧਾ	Sਧਾ	ਪਿੰਧਾ	ਤਿਗਕਿਟ	ਧਾਤਿਰ	ਕਿਟਤਕ	ਧਾਧਾ	ਪਿੰਤਾ
ਤੀਸ਼ਕੜ	ਤਿੰਤਾ	ਤਾਤਾ	Sਤਾ	ਤਿੰਤਾ	ਤਾਕਿਟ	ਤਕੀਤਰ	ਕਿਟਤਕ	ਤਿੰਤਾ
ਯੀਸ਼ਕੜ	ਪਿੰਧਾ	Sਧਾ	ਪਿੰਧਾ	ਤਿਗਕਿਟ	ਧਾਤਿਰ	ਕਿਟਤਕ	ਧਾਧਾ	ਪਿੰਤਾ
		੨			੩			
ਯੀਸ਼ਕੜ	ਧਾਧਾ	ਪਿੰਤਾ	ਧਾਧਾ	ਪਿੰਤਾ	ਪਿੰਤਾ	ਧਾਤਿਰ	ਕਿਟਤਕ	ਪਿੰਤਾ
ਯੀਸ਼ਕੜ	ਪਿੰਧਾ	Sਧਾ	ਪਿੰਧਾ	ਤਿਗਕਿਟ	ਧਾਤਿਰ	ਕਿਟਤਕ	ਧਾਧਾ	ਪਿੰਤਾ
ਤੀਸ਼ਕੜ	ਤਾਤਾ	ਤਿੰਤਾ	ਤਾਤਾ	ਤਿੰਤਾ	ਤਿੰਤਾ	ਤਾਤਿਰ	ਕਿਟਤਕ	ਤਿੰਤਾ
ਯੀਸ਼ਕੜ	ਪਿੰਧਾ	Sਧਾ	ਪਿੰਧਾ	ਤਿਗਕਿੜ	ਧਾਤਿਰ	ਕਿਟਤਕ	ਧਾਧਾ	ਪਿੰਤਾ
		੨			੩			

ਸਿੱਖ ਸੰਗੀਤ ਗੀਤ

੧੭੨

੩. ਘੋਲਕੜ	ਪਿੰਤਾ	ਘੋਲਕੜ	ਪਿੰਤਾ	ਤਿਗਕਿਟ	ਪਿੰਤਾ	ਘਾਤਿਰ	ਕਿਟਤਕ	ਪਿੰਤਾ	
ਘੋਲਕੜ	ਪਿੰਧਾ	ਝਾ	ਪਿੰਧਾ	ਤਿਗਕਿਟ	ਘਾਤਿਰ	ਕਿਟਤਕ	ਧਾਧਾ	ਪਿੰਤਾ	
ਤੀਲਕੜ	ਤਿੰਤਾ	ਤੀਲਕੜ	ਤਿੰਤਾ	ਤਿਗਕਿਟ	ਤਿੰਤਾ	ਤਾਤਿਰ	ਕਿਟਤਕ	ਤਿੰਤਾ	
ਘੋਲਕੜ	ਪਿੰਧਾ	ਝਾ	ਪਿੰਧਾ	ਤਿਗਕਿਟ	ਘਾਤਿਰ	ਕਿਟਤਕ	ਧਾਧਾ	ਪਿੰਤਾ	
X		੨			੩				
੪. ਪਿੰਤਾ	ਘੋਲਕੜ	ਧਾਧਾ	ਪਿੰਤਾ	ਕਿੜਨਗ	ਘਾਤਿਰ	ਕਿੜਨਗ	ਤਿਗਕਿਟ	ਪਿੰਤਾ	
ਘੋਲਕੜ	ਪਿੰਧਾ	ਝਾ	ਪਿੰਧਾ	ਤਿਗਕਿਟ	ਘਾਤਿਰ	ਕਿਟਤਕ	ਧਾਧਾ	ਪਿੰਤਾ	
ਤਿੰਤਾ	ਤੀਲਕੜ	ਤਾਤਾ	ਤਿੰਤਾ	ਕਿੜਨਕ	ਤੀਤਿਰ	ਕਿੜਨਕ	ਤਿਗਕਿਟ	ਤਿੰਤਾ	
ਘੋਲਕੜ	ਪਿੰਧਾ	ਝਾ	ਪਿੰਧਾ	ਤਿਗਕਿਟ	ਘਾਤਿਰ	ਕਿਟਤਕ	ਧਾਧਾ	ਪਿੰਤਾ	
X		੨			੩				
ਤਿਹਾਈ									
ਘੋਲਕੜ	ਪਿੰਧਾ	ਝਾ	ਪਿੰਧਾ	ਤਿਗਕਿਟ	ਘਾਤਿਰ	ਕਿਟਤਕ	ਧਾਧਾ	ਧਾਧ	
X		੨			੩				
ਤਿਗਕਿਟ	ਘਾਤਿਰ	ਕਿਟਤਕ	ਧਾਧਾ	ਧਾਧ	ਤਿਗਕਿਟ	ਧਾਤਿਰ	ਕਿਟਤਕ	ਧਾਧਾ	
X		੨			੩				
ਪਿੰ									
X									

੧. ਕਾਇਦਾ, ਮੱਤਤਾਲ

ਪਿੰਨਾ	ਝਾ	ਤਿਗਕਿੜ	ਧਾਤਿਰ	ਕਿਟਤਕ	ਧਾਰੋ	ਨਧਾ	ਤਿਗਕਿੜ	ਪਿੰਨਾ
ਤਿੰਨਾ	ਝਾ	ਤਿਗਕਿੜ	ਤਾਤਿਰ	ਕਿਟਤਕ	ਧਾਰੋ	ਨਧਾ	ਤਿਗਕਿੜ	ਪਿੰਨਾ
X	੨	੨		ਪਲਟੇ	੩			
੧.	ਝਾ	ਤਿਗਕਿੜ	ਪਿੰਨਾ	ਝਾ	ਤਿਗਕਿੜ	ਧਾਤਿਰ	ਕਿੜਤਕ	ਪਿੰਨਾ
	ਝਾ	ਤਿਗਕਿੜ	ਧਾਤਿਰ	ਕਿਟਤਕ	ਧਾਰੋ	ਨਧਾ	ਤਿਗਕਿੜ	ਪਿੰਨਾ
	ਝਾ	ਤਿਗਕਿੜ	ਤਿੰਨਾ	ਝਾ	ਤਿਗਕਿੜ	ਤਾਤਿਰ	ਕਿੜਤਕ	ਤਿੰਨਾ
	ਝਾ	ਤਿਗਕਿੜ	ਧਾਤਿਰ	ਕਿਟਤਕ	ਧਾਰੋ	ਨਧਾ	ਤਿਗਕਿੜ	ਪਿੰਨਾ
X	੨	੨			੩			
੨.	ਝਾ	ਤਿਗਕਿੜ	ਪਿੰਨਾ	ਝਾ	ਧਾਰੋ	ਤਿਗਕਿੜ	ਪਿੰਨਾ	ਗੋਨਾ
	ਝਾ	ਤਿਗਕਿੜ	ਧਾਤਿਰ	ਕਿਟਤਕ	ਧਾਰੋ	ਨਧਾ	ਤਿਗਕਿੜ	ਪਿੰਨਾ
	ਝਾ	ਤਿਗਕਿੜ	ਤਿੰਨਾ	ਝਾ	ਤਾਕੇ	ਤਿਗਕਿੜ	ਤਿੰਨਾ	ਕੋਨਾ
	ਝਾ	ਤਿਗਕਿੜ	ਧਾਤਿਰ	ਕਿਟਤਕ	ਧਾਰੋ	ਨਧਾ	ਤਿਗਕਿੜ	ਪਿੰਨਾ
X	੨	੨			੩			

੨. ਕਾਇਦਾ (ਆੜੀ ਲੈਅ) ਮੱਤਤਾਲ

ਧਾਤਿਰਕੜ	ਪਿਟਤ	ਧਾਗੋਨਾ	ਧਾਤਿੱਟ	ਗੋਨਾਕੜ	ਪਿਟਤ	ਧਾਗੋਨਾ	ਧਾਗੋਤਿੰ	ਨਾਕੋਨਾ
ਤਾਤਿਰਕੜ	ਤਿਟਤ	ਤਾਕੋਨਾ	ਤਾਤਿਟ	ਗੋਨਾਕੜ	ਪਿਟਤ	ਧਾਗੋਨਾ	ਧਾਗੋਪਿੰ	ਨਾਗੋਨਾ
X		੨			੩			

ਪਲਟੋ:-

੧. ਧਾਤਿਰਕੜ	ਪਿਟਤ	ਧਾਗੋਨਾ	ਧਾਤਿੱਟ	ਧਾਤਿਰਕੜ	ਪਿਟਤ	ਧਾਗੋਨਾ	ਧਾਤਿੱਟ	ਧਾਗੋਨਾ
ਧਾਤਿਰਕੜ	ਪਿਟਤ	ਧਾਗੋਨਾ	ਧਾਤਿੱਟ	ਗੋਨਾਕੜ	ਪਿਟਤ	ਧਾਗੋਨਾ	ਧਾਗੋਤਿੰ	ਨਾਕੋਨਾ
ਤਾਤਿਰਕੜ	ਤਿਟਤ	ਤਾਕੋਨਾ	ਤਾਤਿੱਟ	ਤਾਤਿਰਕੜ	ਤਿਟਤ	ਤਾਕੋਨਾ	ਤਾਤਿੱਟ	ਤਾਕੋਨਾ
ਧਾਤਿਰਕੜ	ਪਿਟਤ	ਧਾਗੋਨਾ	ਧਾਤਿੱਟ	ਗੋਨਾਕੜ	ਪਿਟਤ	ਧਾਗੋਨਾ	ਧਾਗੋਪਿੰ	ਨਾਗੋਨਾ
X		੨			੩			
੨. ਧਾਤਿਰਕੜ	ਪਿਟਤ	ਧਾਗੋਨਾ	ਧਾਤਿੱਟ	ਧਾਤਿਰਕੜ	ਧਾਤਿਰਕਿੜ	ਪਿਟਤ	ਧਾਗੋਨਾ	ਧਾਗੋਨਾ
ਧਾਤਿਰਕੜ	ਪਿਟਤ	ਧਾਗੋਨਾ	ਧਾਤਿੱਟ	ਗੋਨਾਕੜ	ਪਿਟਤ	ਧਾਗੋਨਾ	ਧਾਗੋਤਿੰ	ਨਾਕੋਨਾ
ਤਾਤਿਰਕੜ	ਤਿਟਤ	ਤਾਕੋਨਾ	ਤਾਤਿੱਟ	ਤਾਤਿਰਕੜ	ਤਾਤਿਰਕਿੜ	ਤਿਟਤ	ਤਾਕੋਨਾ	ਤਾਕੋਨਾ
ਧਾਤਿਰਕੜ	ਪਿਟਤ	ਧਾਗੋਨਾ	ਧਾਤਿੱਟ	ਗੋਨਾਕੜ	ਪਿਟਤ	ਧਾਗੋਨਾ	ਧਾਗੋਪਿੰ	ਨਾਗੋਨਾ
X		੨			੩			

੩. ਪਾਤਿੱਟ	ਪਾਤਿਰਕੜ	ਪਿਟਤ	ਪਾਗੋਨਾ	ਪਾਤਿੱਟ	ਪਾਤਿਰਕੜ	ਪਿਟਤ	ਪਾਗੋਨਾ	ਪਾਤਿੱਟ
ਪਾਤਿਰਕੜ	ਪਿਟਤ	ਪਾਗੋਨਾ	ਪਾਤਿੱਟ	ਗੋਨਾਕੜ	ਪਿਟਤ	ਪਾਗੋਨਾ	ਪਾਗੋਤਿੰ	ਨਾਕੋਨਾ
ਤਾਤਿੱਟ	ਤਾਤਿਰਕੜ	ਤਿਟਤ	ਤਾਕੋਨਾ	ਤਾਤਿੱਟ	ਤਾਤਿਰਕੜ	ਤਿਟਤ	ਤਾਕੋਨਾ	ਤਾਤਿੱਟ
ਪਾਤਿਰਕੜ	ਪਿਟਤ	ਪਾਗੋਨਾ	ਪਾਤਿੱਟ	ਗੋਨਾਕੜ	ਪਿਟਤ	ਪਾਗੋਨਾ	ਪਾਗੋਪਿੰ	ਨਾਗੋਨਾ
X		੨			੩			
੪. ਪਾਤਿਰਕੜ	ਪਿਟਤ	ਪਾਤਿੱਟ	ਪਾਤਿੱਟ	ਪਾਤਿਰਕੜ	ਪਿਟਤ	ਪਾਤਿੱਟ	ਪਾਗੋਨਾ	ਪਾਗੋਨਾ
ਪਾਤਿਰਕੜ	ਪਿਟਤ	ਪਾਗੋਨਾ	ਪਾਤਿੱਟ	ਗੋਨਾਕੜ	ਪਿਟਤ	ਪਾਗੋਨਾ	ਪਾਗੋਤਿੰ	ਨਾਕੋਨਾ
ਤਾਤਿਰਕੜ	ਤਿਟਤ	ਤਾਤਿੱਟ	ਤਾਤਿੱਟ	ਤਾਤਿਰਕੜ	ਤਿਟਤ	ਤਾਤਿੱਟ	ਤਾਤਿੱਟ	ਤਾਕੋਨਾ
ਪਾਤਿਰਕੜ	ਪਿਟਤ	ਪਾਗੋਨਾ	ਪਾਤਿੱਟ	ਗੋਨਾਕੜ	ਪਿਟਤ	ਪਾਗੋਨਾ	ਪਾਗੋਪਿੰ	ਨਾਗੋਨਾ
X		੨			੩			

ਪਾਤਿਰਕੜ	ਗੋਨਾਕੜ	ਪਿਟਤ	ਪਾ	S	ਪਾਤਿਰਕੜ	ਪਿਟਤ
ਗੋਨਾਕੜ	ਪਾ	S	S	ਪਾਤਿਰਕੜ	ਗੋਨਾਕੜ	ਪਿਟਤ
ਪਾ						
X						

ਤਿਹਾਈ

੧. ਪਰਨ, ਮੱਤਾਲ

ਦੀਸਦੀS	ਤਿਟਤਿਟ	ਕਿੜਯੋSਕੜ	ਯੋSਤਿਟ	ਕਿੜਤਕਤਾ	ਗੇਦੀਗੇਨਾ	ਗੇਗੇਦੀ	ਤੱਕੇਟਧਾ
X	ਨਧਾSਨ	੨ ਧਾSਤੱਕ	ਟਧਾSਨ	੩ Sਨਧਾ	ਤੱਕੇਟਧਾ	SਨਧਾS	ਨਧਾSਨ
X		੨		੩			
ਪਿੰ							
X							

੨. ਪਰਨ, (ਚੱਕ੍ਰਦਾਰ) ਮੱਤਾਲ

ਕਿੜਧਾਤਿਟ	ਕਿੜਧਾSਨ	ਕਿੜਤਕਤਾ	ਪਿਰੀਪਿਰੀਕਿੜਤਕ	ਤੱਕਤਾSਨ	ਧਾSਪਿਰੀਪਿਰ	ਕਿੜਤੱਕਤੱਕਤਾ	Sਨਧਾ	ਪਿਰੀਪਿਰੀਕਿੜਤਕ
X		੨		੩				

ਤੱਕਤਾSਨ ਧਾ ਕਿੜਧੋਤਿਟ ਕਿੜਧੋਤਿਟ ੩ ਵਾਰ ਵਜਾਓ

X
ਨੋਟ:-ਮੱਤ ਤਾਲ ਦੀ ਉਪਰੋਕਤ ਪਰਨ ਚੱਕ੍ਰਦਾਰ ਹੈ। ਇਥੇ ਕੇਵਲ ਤੇਰ੍ਹਾਂ ਮਾਤ੍ਰਾ ਲਿਖੀਆਂ ਹਨ, ਇਹ ਤੇਰ੍ਹਾਂ ਮਾਤ੍ਰਾ ਦਾ ਟੁਕੜਾ ਤਿੰਨ ਬਾਰ ਲਗਾਤਾਰ ਵਜਾਉਣਾ ਹੈ, ਤੀਜੀ ਵਾਰ ਗਿਆਰ੍ਹਵੀਂ ਮਾਤ੍ਰਾ ਤੇ ਸਮ ਆਵੇਗਾ। ਯਾਨੀ ਤੇਰ੍ਹਾਂ ਮਾਤ੍ਰਾ ਨੂੰ ਤਿੰਨ ਵਾਰ ਵਜਾਉਣ ਨਾਲ ੧੨X੩=੩੬ ਮਾਤ੍ਰਾ ਬਣਦੀਆਂ ਹਨ, ਪਰ ਉਨਤਾਲੀਵੀਂ ਮਾਤ੍ਰਾ ਤੋਂ ਪਹਿਲਾਂ ਹੀ ਸੈਂਤੀਵੀਂ ਮਾਤ੍ਰਾ ਤੇ ਸਮ ਆਵੇਗਾ।

ਪੰਜਾਬੀ ਤਾਲ

੧	੨	੩	੪	੬	੭	੮	੯	੧੦	੧੧	੧੨	੧੩	੧੪	੧੬
ਧਾ	ਸਪੀਂ	ਸਗ	ਧਾ	ਧਾ	ਸਪੀਂ	ਸਗ	ਤਾ	ਤਾ	ਸਗ	ਧਾ	ਧਾ	ਸਪੀਂ	ਧਾ
X			੨				੦				੩		

ਪ੍ਰਕਾਰ

੧.	ਧਾ	ਸਪੀਂ	ਸਕੜ	ਧਾ	ਧਾਰੇ	ਧਾਤੀ	ਸਕੜ	ਤਾ	ਤਾ	ਤਾ	ਸਤੀਂ	ਸਕੜ	ਧਾ	ਧਾਰੇ	ਧਾਤੀ	ਸਕੜ	ਧਾ
X					੨				੦					੩			
੨.	ਧਾ	ਤਿਰਗਿਕੜ	ਸਕ	ਧਾ	ਧਾਰੇ	ਨਾਤੀ	ਸਕੜ	ਤਾ	ਤਾ	ਤਿਰਗਿਕੜ	ਸਕ	ਧਾ	ਧਾਰੇ	ਨਾਤੀ	ਸਕ	ਧਾ	
X					੨				੦				੩				
੩.	ਧਾ	ਧੀਕੜ	ਧੀਧੀਂ	ਧਾਤੀ	ਧਾਧਾ	ਧੀਕੜ	ਧੀਧੀਂ	ਧਾਤੀ	ਤਾ	ਤੀਕੜ	ਤੀਤੀ	ਤਾਤੀ	ਧਾਧਾ	ਧੀਕੜ	ਧੀਧੀਂ	ਧਾਤੀ	
X					੨				੦				੩				

ਨੋਟ:-ਪੰਜਾਬੀ ਤਾਲ ਤਿੰਨਤਾਲ ਦਾ ਹੀ ਬਦਲਿਆ ਹੋਇਆ ਰੂਪ ਹੈ। ਉਪਰੋਕਤ ਠੇਕੇ ਦੇ ਪ੍ਰਕਾਰਾਂ ਵਿਚੋਂ ਕੋਈ ਸੁੰਦਰ ਲੱਗਣ ਵਾਲਾ ਠੇਕਾ (ਪ੍ਰਕਾਰ) ਵਜਾ ਕੇ ਫਿਰ ਇਸ ਵਿਚ ਤਿੰਨਤਾਲ ਵਾਲੇ ਹੀ ਪ੍ਰਥਮਾਰ ਅਤੇ ਕਾਇਦੇ, ਮੁਖੜੇ ਆਦਿ ਵਜਾਏ ਜਾਂਦੇ ਹਨ।

ਤਾਲ ਫ਼ਰੋਦਸਤ

੧	੨	੩	੪	੬	੭	੮	੯	੧੦	੧੧	੧੨	੧੩	੧੪
ਪਿੰ	ਪਿੰ	ਯਾਗੋ	ਤਿਰਕਿੜ	ਨਾ	ਕ	ਤਾ	ਯਾਤਿਰ	ਕੜਪਿੰ	ਨਗ	ਯਾਤਿਰ	ਕੜਪਿੰ	ਨਗ
X		੦	੨		੩		੪		੫		੦	

ਪੇਸ਼ਕਾਰ, ਤਾਲ ਫ਼ਰੋਦਸਤ

ਯੀਕੜ	ਪਿੰਯਾ	ਤਿਰਕਿਟ	ਯੀਕੜ	ਪਿੰਯਾ	ਯਾ	ਪਿੰਯਾ	ਤੀਕੜ	ਤਿੰਤਾ	ਤਿਰਕਿਟ	ਯੀਕੜ	ਪਿੰਯਾ	ਯਾ	ਪਿੰਯਾ
X		੦		੨		੩		੪		੫		੦	

SIKHBOOKCLUB.COM
ਪਲਟੇ

- ਯੀਕੜ ਪਿੰਯਾ ਤਿਰਕਿਟ ਯੀਕੜ ਪਿੰਤਾ ਤੀਕੜ ਤਿੰਤਾ ਤਿਰਕਿਟ ਤੀਕੜ ਤਿੰਤਾ ਯਾ ਪਿੰਯਾ
- ਯੀਕੜ ਪਿੰਯਾ ਪਿੰਯਾ ਯੀਕੜ ਪਿੰਤਾ ਤੀਕੜ ਤਿੰਤਾ ਤੀਕੜ ਤਿੰਤਾ ਯਾ ਤਿੰਤਾ
- ਯਾਯਾ ਯਾ ਪਿੰਯਾ ਤਿਰਕਿਟ ਪਿੰਯਾ ਤਿਰਕਿਟ ਤਾਤਾ ਤਿਰਕਿਟ ਪਿੰਯਾ ਯਾ ਤਿਰਕਿਟ

X		੦		੨		੩		੪		੫		੦	
---	--	---	--	---	--	---	--	---	--	---	--	---	--

੪. ਧੀਬੜ	ਪਿੰਧਾ	ਸਕੜ	ਪਿੰਧਾ	ਤਿਰਗਿਕਟ	ਧਾੜੀ	ਧਾਧਾ	ਪਿੰਧਾ	ਸੁਧਾ	ਕੜਧਾ	ਪਿੰਧਾ	ਧਾੜੀ	ਧਾਧਾ	ਪਿੰਧਾ
ਤੀਕੜ	ਤਿੰਤਾ	ਸਕੜ	ਤਿੰਤਾ	ਤਿਰਗਿਕਟ	ਤਾੜੀ	ਧਾਧਾ	ਪਿੰਧਾ	ਸੁਧਾ	ਕੜਧਾ	ਪਿੰਧਾ	ਧਾੜੀ	ਧਾਧਾ	ਪਿੰਧਾ
X	੦	੦	੦	੨	੨	੩	੩	੪	੪	੪	੦	੦	੦
੫. ਧਾੜੀਧਾ	ਸਾਧਾ	ਪਿੰਧਾ	ਧਾੜੀ	ਧਾਧਾ	ਪਿੰਧਾ	ਕੜਧਾ	ਪਿੰਧਾ	ਤਿਰਗਿਕਟ	ਧਾੜੀ	ਧਾਧਾ	ਪਿੰਧਾ	ਕੜਧਾ	ਪਿੰਧਾ
ਤਾੜੀਤਾ	ਸਕੜਾ	ਤਿੰਤਾ	ਤਾੜੀ	ਤਾੜਾ	ਤਿੰਤਾ	ਕੜਧਾ	ਪਿੰਧਾ	ਤਿਰਗਿਕਟ	ਧਾੜੀ	ਧਾਧਾ	ਪਿੰਧਾ	ਕੜਧਾ	ਪਿੰਧਾ
X	੦	੦	੦	੨	੨	੩	੩	੪	੪	੪	੪	੦	੦

ਤਿਹਾਈ

ਤਿਟੀਘੜਾਨਧਾ	ਪਿੰਧਾਤਿਰਗਿਕਟ	ਧਾਗੋਤਿਟੀਘੜਾਨ	ਧਾਧਾਧੰਧਾ	ਧਾਠ, ਤਿਟੀਘੜਾਨਧਾ	ਪਿੰਧਾਤਿਰਗਿਕਟ	ਧਾਗੋਤਿਟੀਘੜਾਨ	ਧਾਧਾਧੰਧਾ	ਧਾਠ, ਤਿਟੀਘੜਾਨਧਾ
X	੦	੦	੨	੩	੩	੪	੪	੪
ਤਿਟੀਘੜਾਨਧਾ	ਪਿੰਧਾਤਿਰਗਿਕਟ	ਧਾਗੋਤਿਟੀਘੜਾਨਠ	ਧਾਧਾਧੰਧਾ	ਪਿੰਧਾ				
੫	੦	੦	X					



ਕਾਇਦਾ, ਤਾਲ ਫ਼ਰੋਦਸਤ

ਧਾੜੀ	ਘੋਨਾ	ਤਿੰਨਾ	ਧਾੜੀ	ਘੋਨਾ	ਤਿੰਨਾ	ਕੱਠਾ	ਤਾੜੀ	ਕੋਨਾ	ਤਿੰਨਾ	ਘੋਨਾ	ਤਿੰਨਾ	ਕੱਠਾ
X	੦	੦	੨	੨	੩	੩	੩	੪	੪	੪	੦	੦
੧. ਧਾੜੀ	ਘੋਨਾ	ਧਾੜੀ	ਘੋਨਾ	ਧਾੜੀ	ਘੋਨਾ	ਘੋਨਾ	ਤਾੜੀ	ਕੋਨਾ	ਤਾੜੀ	ਘੋਨਾ	ਧਾੜੀ	ਘੋਨਾ
X	੦	੦	੨	੨	੩	੩	੩	੪	੪	੪	੦	੦
੨. ਘੋਨਾ	ਧਾੜੀ	ਘੋਨਾ	ਧਾੜੀ	ਘੋਨਾ	ਧਾੜੀ	ਧਾੜੀ	ਕੋਨਾ	ਤਾੜੀ	ਕੋਨਾ	ਤਾੜੀ	ਧਾੜੀ	ਘੋਨਾ
X	੦	੦	੨	੨	੩	੩	੩	੪	੪	੪	੦	੦
੩. ਧਾੜੀ	ਘੋਨਾ	ਧਾੜੀ	ਘੋਨਾ	ਧਾੜੀ	ਘੋਨਾ	ਧਾੜੀ	ਕੋਨਾ	ਤਾੜੀ	ਕੋਨਾ	ਤਾੜੀ	ਧਾੜੀ	ਘੋਨਾ
X	੦	੦	੨	੨	੩	੩	੩	੪	੪	੪	੦	੦
੪. ਧਾੜੀ	ਘੋਨਾ	ਧਾੜੀ	ਘੋਨਾ	ਧਾੜੀ	ਘੋਨਾ	ਧਾੜੀ	ਕੋਨਾ	ਤਾੜੀ	ਕੋਨਾ	ਤਾੜੀ	ਧਾੜੀ	ਘੋਨਾ
X	੦	੦	੨	੨	੩	੩	੩	੪	੪	੪	੦	੦

ਤਿਹਾਈ

ਧਾੜੀਨਾਠੇ	ਪਿੰਨਾਗੋਨਾ	ਧਾੜੀਨਾਠੇ	ਪਿੰਨਾਗੋਨਾ	ਧਾੜੀਨਾਠੇ	ਪਿੰਨਾਗੋਨਾ	ਧਾੜੀਨਾਠੇ	ਪਿੰਨਾਗੋਨਾ
X	੦	੦	੨	੩	੪	੪	੪
ਧਾੜੀਨਾਠੇ	ਪਿੰਨਾਗੋਨਾ	ਧਾੜੀਨਾਠੇ	ਪਿੰਨਾਗੋਨਾ	ਧਾੜੀਨਾਠੇ	ਪਿੰਨਾਗੋਨਾ	ਧਾੜੀਨਾਠੇ	ਪਿੰਨਾਗੋਨਾ
੦	੦	੦	੨	੩	੪	੪	੪

ਪਉੜੀ ਠੇਕਾ

ਠੇਕਾ (ਖੁੱਲੇ ਬੋਲ)

੧	ਗੇ	੨	੩	੪
X	ਤਿਟ	ਤਾ	ਗੇਤਾ	
ਗੇਤਿ	੫	੬	੭	੮
X	ਕੱਤਾ	ਕੋ	ਕੋ	ਕੋਦੀ
ਕੱਤਾ	੯	੧੦	੧੧	੧੨
X	ਕੋਦੀ	ਕੋ	ਕੋ	ਕੋਦੀ

੧. ਪ੍ਰਕਾਰ

੨. ਪ੍ਰਕਾਰ

੩. ਪ੍ਰਕਾਰ

ਧਾਰੇ ਕੱਤਾ	ਤਿਟ ਧਾ	ਧਾਰੇ ਤੁਨਾ	ਤਿਟ ਕੱਤਾ	ਧਾਰੇ ਧਾ x	ਤਿਟ ਤੁਨਾ	ਕੱਤਾ ਤੁਨਾ	ਕੱਤਾ ਤੁਨਾ	ਧਾ ਤੁਨਾ
ਤਿਟਕੱਤਾ ਗੋਗੀਤ	ਗੋਗੀਤ ਕੱਤਾਗੋਗੀ	ਗੋਗੀਤ ਕੱਤਾਗੋਗੀ	ਗੋਨਾਧਾ ਗੋਨਾਧਾ	ਤਿਟਕੱਤਾ ਤਿਟਕੱਤਾ x	ਗੋਗੀਗੋਨਾ ਗੋਗੀਗੋਨਾ	ਧਾਤਿਟ ਕੱਤਾਗੋਗੀ	ਤਿਟਕੱਤਾ ਗੋਗੀਗੋਨਾ	ਧਾ x

SIKHBOOKCLUB.COM

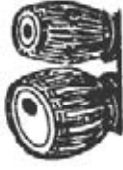

ਖੋਮਟਾ ਤਾਲ

ਠੋਕਾ

੧	੨	੩	੪	੫	੬	੭	੮	੯	੧੦	੧੧	੧੨
ਧਿ	ਟ	ਖਿ	ਨਾ	ਤਿ	ਨਾ	ਤਿ	ਟ	ਖਿ	ਨਾ	ਤਿ	ਨਾ
X			੨			੦				੩	

ਨੋਟ:- ਇਹ ਠੋਕਾ ਇਕ ਤਰ੍ਹਾਂ ਨਾਲ ਸਮਝੋ ਚਲੰਤ ਦਾਦਰੇ ਤਾਲ ਦੀ ਚਾਲ ਨਾਲ ਹੀ ਵੱਜਦਾ ਹੈ। ਕਈ ਰਾਗੀ ਸਿੰਘ ਇਸ ਤਾਲ ਦੇ ਠੋਕੇ ਨੂੰ ਦਾਦਰੇ ਦੀ ਦੁਕਾਨ ਭੀ ਕਹਿ ਦਿੰਦੇ ਹਨ। ਪਰ ਇਸ ਠੋਕੇ ਦਾ ਸਹੀ ਨਾਮ 'ਖੋਮਟਾ' ਹੈ। ਇਸ ਵਿਚ ਦਾਦਰੇ ਤਾਲ ਦੀਆਂ ਹੀ ਲਾਗੀਆਂ, ਦੁਗਨਾ ਵਜਾਈਆਂ ਜਾਂਦੀਆਂ ਹਨ ਅਤੇ ਤਿਹਾਈਆਂ ਭੀ ਦਾਦਰੇ ਦੀਆਂ ਸਭ ਬਖ਼ੂਬੀ ਲੱਗ ਜਾਂਦੀਆਂ ਹਨ। ਜੇ ਇਥੇ ਇਸੇ ਲਈ ਤਾਲ ਦਾ ਕੇਵਲ ਠੋਕਾ ਅਤੇ ਇਸ ਦੇ ਕੁਝ ਠੋਕੇ ਦੇ ਪ੍ਰਕਾਰ ਹੀ ਦਿੱਤੇ ਹਨ।

੧. ਪ੍ਰਕਾਰ (ਠੋਕਾ ਖੋਮਟਾ)

ਧਾ	ਤਿ	ਟ	ਨਾ	ਤਿ	ਟ	ਤਾ	ਤਿ	ਟ	ਨਾ	ਧਿ	ਟ
X			੨			੦			੩		

੨. ਪ੍ਰਕਾਰ (ਠੋਕਾ ਖੋਮਟਾ)

ਧਾ	ੜ	ਕ	ਨਾ	ਤਿ	ਟ	ਤਾ	ੜ	ਕ	ਨਾ	ਤਿ	ਟ
X			੨			੦			੩		

ਸੁਤੰਤਰ (Solo) ਤਬਲਾ ਵਾਦਨ ਨਾਲ ਸੰਗਤ ਲਈ ਸ਼ਾਨ

ਗੁਰੂ ਘਰ ਅੰਦਰ ਜਿੱਥੇ ਕੀਰਤਨ ਵਿਚ ਤਬਲੇ ਤੇ ਨਾਲ ਸੰਗਤ ਕੀਤੀ ਜਾਂਦੀ ਹੈ ਉਥੇ ਕੀਰਤਨ ਸ਼ੁਰੂ ਕਰਨ ਸਮੇਂ ਕੁਝ ਕੁ ਮਿੰਟ ਲਈ ਕੇਵਲ ਤਬਲਾ ਵਾਦਨ ਵੀ ਕੀਤਾ ਜਾ ਸਕਦਾ ਹੈ। ਪੁਰਾਤਨ ਕੀਰਤਨੀਏ ਕੀਰਤਨ ਸ਼ੁਰੂ ਕਰਨ ਤੋਂ ਪਹਿਲਾਂ ਹਰਮੋਨੀਅਮ ਜਾਂ ਕਿਸੇ ਤੰਤੀ ਸਾਜ਼ ਤੇ ਕਿਸੇ ਰਾਗ ਵਿਚ ਧੁੰਨ ਵਜਾਉਂਦੇ ਸਨ ਅਤੇ ਉਸ ਧੁੰਨ ਨਾਲ ਫਿਰ ਤਬਲਾ ਵਾਦਨ ਹੁੰਦਾ ਸੀ। ਉਸੇ ਧੁੰਨ ਨੂੰ ਸ਼ਾਨ, ਲਹਰਾ ਜਾਂ ਨਗਮਾ ਕਿਹਾ ਜਾਂਦਾ ਹੈ। ਅਜੇ ਭੀ ਕਈ ਵਿਦਵਾਨ ਕੀਰਤਨੀਏ ਕੀਰਤਨ ਸ਼ੁਰੂ ਕਰਨ ਤੋਂ ਪਹਿਲਾਂ ਸ਼ਾਨ ਵਜਾਉਂਦੇ ਹਨ ਅਤੇ ਤਬਲੇ ਵਾਲਾ ਸਿੰਘ ਅਪਨੀ ਤਬਲੇ ਦੀ ਵਿਦਿਆ ਦੀ ਕਲਾ ਦੇ ਜੋਹਰ ਵਖਾਉਂਦਾ ਹੈ। ਇਸ ਤੋਂ ਉਪਰੰਤ ਰਾਗੀ ਸਿੰਘ ਕਿਸੇ ਬਿਲੰਬਿਤ ਤਾਲ ਵਿਚ ਸਮੇਂ ਦੇ ਰਾਗ ਅਨੁਸਾਰ ਡੰਡਉਤ ਬੰਦਨਾਂ ਕਰਦੇ ਹਨ। ਫਿਰ ਕਿਸੇ ਵੱਡੇ ਤਾਲ ਵਿਚ ਉਸ ਰਾਗ ਵਿਚ ਬੰਦਿਸ਼ ਕੀਤੀ ਹੋਈ ਗੁਰਬਾਣੀ ਦੇ ਸ਼ਬਦ ਨੂੰ ਗਾਇਨ ਕਰਕੇ ਬਾਦ ਵਿਚ ਸ਼ਬਦ ਰੀਤਾਂ ਗਾਇਨ ਕਰਦੇ ਹਨ। ਜੋ ਤਬਲਾ ਵਾਦਨ ਨਾਲ ਸੰਗਤ ਸਮੇਂ ਅਲਗ-ਅਲਗ ਰਾਗਾਂ ਵਿਚ ਅਲਗ-ਅਲਗ ਤਾਲਾਂ ਦੇ ਲਹਰੇ, (ਨਗਮੇ) ਸ਼ਾਨ ਇੱਥੇ ਦੇ ਰਹੇ ਹਾਂ:-

ਰਾਗ ਚੌਕੱਸ (ਤਿੰਨਤਾਲ ਲਈ)

ਸਾਂ	ਸਾਂ	ਸਾਂ	ਨੀ	ਧਾ	ਨੀ	ਸਾਂ	ਨੀ	ਧਾ	ਮਾ	ਗੁਆ	ਗੁਆ	ਮਾ	ਧਾ	ਨੀ
X			੨			੦				੩				

ਰਾਗ ਆਸਾ (ਤਿੰਨਤਾਲ)

ਰੇ	ਮਾ	ਮਾ	ਪਾ	ਧਾ	ਪਾ	ਸਾਂ	ਨੀ	ਧਾ	ਮਾ	ਪਾ	ਮਾ	ਗਾਰੇ	ਗਾਸਾ
੦			੩			X				੨			

ਰਾਗ ਲਲਿਤ (ਤਿੰਨਤਾਲ ਲਈ)

ਨੀ ਚੇ ਗਾ ਮਾ ਮਾਂ ਮਾਂ ਮਾਂ ਮਾਂ ਗਾ ਗਾ ਗਾ ਗੇ ਗੇ ਗੇ ਗੇ ਗੇ ਗੇ ਸਾ

ਸ੍ਰੀ ਰਾਗ (ਭੱਪਤਾਲ ਲਈ)

ਚੇ ਚੇ ਸਾ ਸਾ ਸਾ ਪਾ ਪਾ ਪਾ ਪਾ ਗੇ ਗੇ ਗੇ ਗੇ ਗੇ ਗੇ ਰੇਸਾ

ਸ੍ਰੀ ਰਾਗ ਭੱਪਤਾਲ ਲਈ

ਪਾ ਪਾ ਪਾ ਪਾ ਪਾ ਪਾ ਗਾ ਗਾ ਗੇ ਗੇ ਗੇ ਗੇ ਸਾ ਸਾ ਗੇ

(ਰਾਗ ਰਾਗੇਸ਼ੀ) ਇੱਕਤਾਲ ਲਈ

ਗਾ ਚੇ ਸਾਂ ਸਾਂ - ਨੀ ਨੀ ਪਾ ਗਾ ਮਾਂ ਮਾਂ ਗੇ ਸਾ

(ਰਾਗ ਮੁਲਤਾਨੀ) ਸੁਲਤਾਲ ਲਈ

ਪਾ ਪਾ ਪਾ ਮਾਂ ਗਾ ਗੇ ਗੇ ਸਾ ਨੀ ਨੀ ਸਾ ਗਾ ਮਾਂ

(ਗਾਗ ਬ੍ਰਿੰਦਾਬਨੀ ਸਾਰੰਗ) ਧਮਾਰ ਤਾਲ ਲਈ

ਰੇ	ਮਾ	ਪਾ	ਨੀ	ਸਾ	—	ਨੀ	ਪਾ	ਮਾ	ਪਾ	ਮਾ	ਰੇ	—	ਸਾ
੩				X					੨		੦		੩

(ਗਾਗ ਅਹੀਰ ਤੈਰਵ) ਰੂਪਕ ਤਾਲ ਲਈ

ਮਾ	ਮਾ	ਗਾ	ਰੇ	ਸਾ	ਸਾ	ਸਾ	ਧਾ	ਰੇ	ਰੇ	ਰੇ	ਸਾ	੩
⊗			੨					੨	੨			

SIKHBOOKCLUB.COM

